

# VIDEO

Videogramutredningens  
slutbetänkande

SOU

1981:55

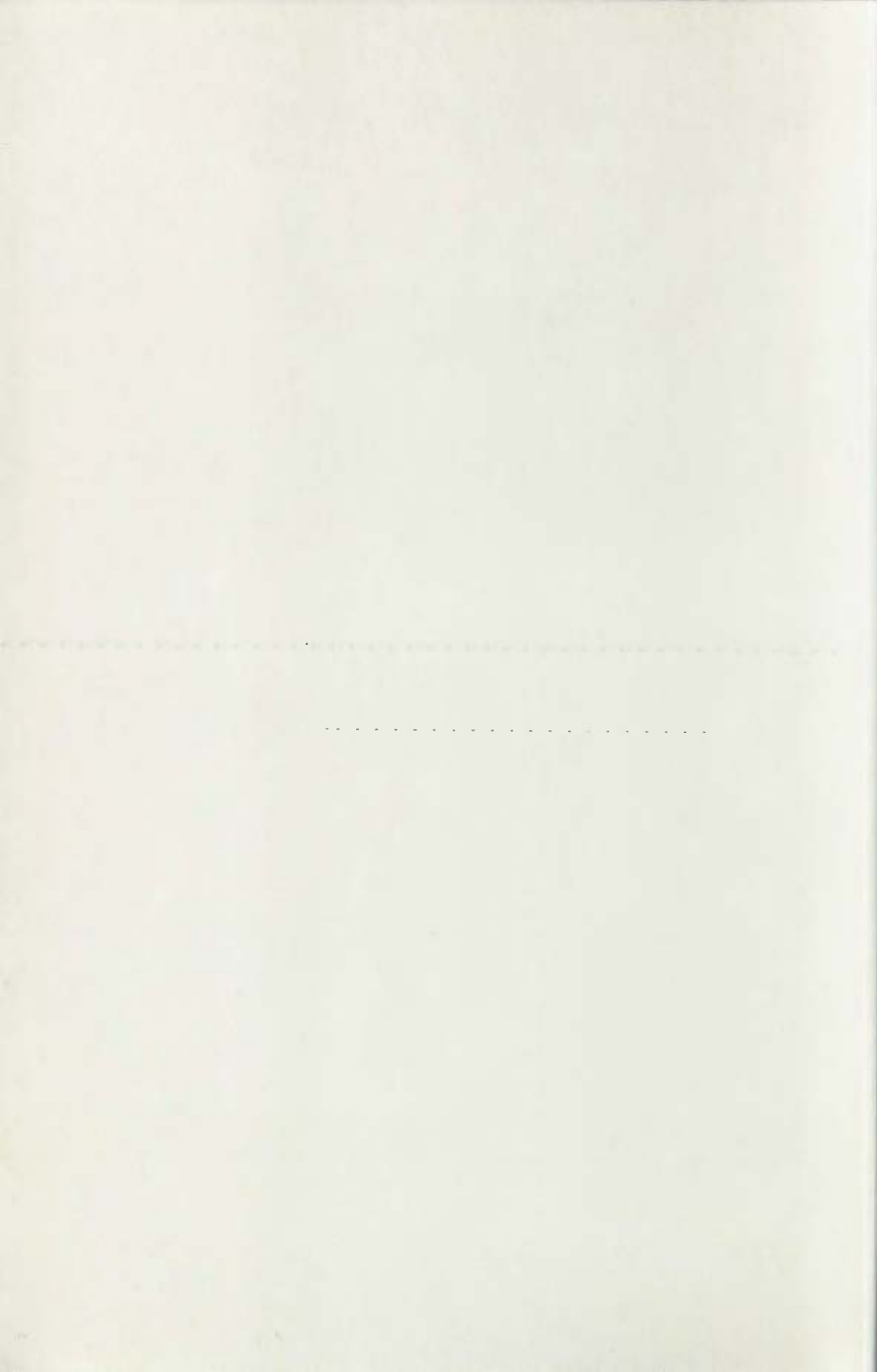

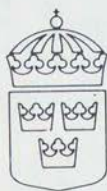

Statens offentliga utredningar

1981:55

Utbildningsdepartementet

# Video

Videogramutredningens slutbetänkande

Stockholm 1981

Omslag Johan Hillbom  
Jernström Offsettryck AB

ISBN 91-38-06345-X  
ISSN 0375-250X

Gotab, Kungälv 1981

## Till statsrådet och chefen för utbildningsdepartementet

Den 21 april 1977 tillkallades enligt regeringens bemyndigande en kommitté, bestående av fem ledamöter, med uppdrag att utreda frågan om samhällets insatser på videogramområdet. Till ledamöter utsågs dåvarande riksdagsledamoten författaren Per Olof Sundman (c), tillika ordförande, riksdagsledamöterna Anders Björck (m) och Lennart Bladh (s), producenten Margareta Ingelstam (s) samt dåvarande partisekreteraren, numera kanslichefen Gunnar Ström (fp).

Utredningen har hållit 82 sammanträden. Samråd har ägt rum med ett flertal utredningar, myndigheter och organisationer. Utredningsuppdragets karaktär har gjort det nödvändigt att såväl genom litteraturstudier som studiebesök följa utvecklingen också utomlands. Särskilt intresse har därvid ägnats pågående utredningsarbete i de övriga nordiska länderna. En förteckning över personal som tjänstgjort i kansliet, experter och längre studieresor finns i bilaga 2.

Som led i utredningsarbetet har utgivits *Svenska videonät utomlands* (DsU 1978:8), debattskriften *Den elektroniska hästen* (DsU 1979:16), *De hörselhandikappade och videogrammen* (DsU 1980:9) samt *Film och TV i barnens värld* (SOU 1981:16). I februari 1980 överlämnades till utbildningsministern en skrivelse med förslag om försöksverksamhet med distribution och produktion av videogram. En förteckning över viktigare skrivelser i övrigt finns i bilaga 2.

Enligt direktiven skall kulturarbetarnas intresse av att använda videogram som uttrycksform beaktas. Åt avdelningsdirektören vid Riksställningar Jan Hjort och byrådirektören vid statens kulturråd Gudrun Vahlqvist har uppdragits att för utredningens räkning utarbeta redogörelser för de möjligheter videotekniken öppnar för muséernas och andra kulturinstitutioners verksamhet, liksom för kulturarbetarna. Deras uppsatser kommer inom kort att offentliggöras i en särskild skrift, vilken publiceras som en DsU-rapport.

Videogramutredningen överlämnar härmed sitt slutbetänkande, *Video*. Uppdraget är därmed slutfört.

Reservation mot avsnitten 3.2, 3.3 och 3.4 samt kapitel 15 har avgivits av ledamoten Anders Björck.

Särskilt yttrande avseende avsnitten 4.2 och 4.3 och 9.3 har avgivits av ledamöterna Lennart Bladh och Margareta Ingelstam samt avseende kapitel 6 av Margareta Ingelstam.

Stockholm den 16 juni 1981.

*Per Olof Sundman*

*Anders Björck*

*Margareta Ingelstam*

*Lennart Bladh*

*Gunnar Ström*

*/Stig Svärd*

*Ingemar Hallenberg*

*Christer Hederström*

*Magnus Nordangård*

*Bertil Östman*

# Innehåll

1	<i>Videogrammens mediemiljö</i> . . . . .	13
1.1	Storskalighet – småskalighet . . . . .	13
1.2	Envägsinformation – dialog . . . . .	18
1.3	Tillgänglighet och kvalitet . . . . .	19
1.4	Sammanfattande synpunkter . . . . .	22
2	<i>Videoteknikens utveckling</i> . . . . .	25
2.1	Inledning . . . . .	25
2.2	En- och två-tumssystem med öppna spolar . . . . .	27
2.3	EVR-systemet . . . . .	28
2.4	Videokassettsystem med magnetband . . . . .	28
2.5	Videoskivsystem . . . . .	39
2.6	Visningssystem för videogram . . . . .	49
2.7	Den framtida utvecklingen . . . . .	53
2.8	Videoteknikens framtida utbredning . . . . .	63
3	<i>Mål och riktlinjer för samhällets insatser på videogramområdet</i> . . . . .	73
3.1	Kulturpolitik och mediepolitik under 70-talet . . . . .	74
3.1.1	Proposition om den statliga kulturpolitiken år 1974 . . . . .	74
3.1.2	Litteratur och film i kulturpropositionen år 1975 . . . . .	76
3.1.3	Lokalradiopropositionen år 1975 . . . . .	77
3.1.4	Propositionen om radio och television i utbildningsväsendet år 1976 . . . . .	77
3.1.5	Pressutredningens betänkande 1975 . . . . .	78
3.1.6	Radioutredningens betänkande år 1977 . . . . .	78
3.1.7	1978 års radioproposition . . . . .	79
3.1.8	NORDSAT-utredningen: statssekreterargruppens slutbetänkande år 1977 . . . . .	80
3.1.9	NORDSAT-utredningen: ställföreträdargruppens betänkande år 1979 . . . . .	82
3.1.10	Departementspromemorian. Den svenska filmpolitiken år 1979 . . . . .	83
3.2	Mål för videogrampolitiken . . . . .	84
3.2.1	Inledning . . . . .	84
3.2.2	De kulturpolitiska målen . . . . .	84
3.2.3	Ett övergripande mål . . . . .	86
3.3	Några viktiga begrepp . . . . .	86

3.3.1	Yttrandefrihet . . . . .	87
3.3.2	Informationsfrihet . . . . .	89
3.3.3	Mångfald och valfrihet . . . . .	90
3.3.4	Kommersialism . . . . .	91
3.3.5	Kvalitet . . . . .	94
3.3.6	Aktivitet och gemenskap . . . . .	96
3.3.7	Internationella kontakter . . . . .	98
3.4	Videogrammens uppgifter i mediasamhället . . . . .	98
4	<i>Behovet av reglerande åtgärder – diskussion och slutsatser</i> . . . . .	101
4.1	Distributionslicenser . . . . .	101
4.1.1	Två förslag från Sveriges författarförbund . . . . .	101
4.1.2	Sammanfattning av förslagen . . . . .	102
4.1.3	Överväganden . . . . .	102
4.1.4	Ställningstagande . . . . .	105
4.2	Åtgärder mot videoskivan . . . . .	105
4.2.1	Argument som framförts . . . . .	105
4.2.2	Hotbilden . . . . .	106
4.2.3	Yttrande- och informationsfrihet . . . . .	109
4.2.4	Ställningstagande . . . . .	110
4.3	Åtgärder mot videovåldet . . . . .	111
4.3.1	Reglerna för filmcensuren . . . . .	111
4.3.2	Särskild lagstiftning mot videovåldet . . . . .	114
4.3.3	Etiska regler på videogramområdet . . . . .	115
4.3.4	Överväganden och förslag . . . . .	116
5	<i>Makten över marknaden</i> . . . . .	121
5.1	Yttrandefrihetens villkor . . . . .	121
5.2	Koncentrationstendenser . . . . .	123
5.3	Transnationell struktur . . . . .	125
5.4	Överväganden . . . . .	127
6	<i>Film och TV i barnens värld</i> . . . . .	131
6.1	Barn och massmedier . . . . .	131
6.2	TV-konsumtionen . . . . .	132
6.2.1	Hur mycket tittar barn på TV? . . . . .	132
6.2.2	När tittar barnen på TV? . . . . .	133
6.2.2.1	Under dygnet . . . . .	134
6.2.2.2	Under veckan . . . . .	134
6.2.2.3	Under året . . . . .	134
6.2.3	Låg- och storkonsumenter . . . . .	135
6.2.4	Vilka program tittar barnen på? . . . . .	135
6.2.4.1	Föräldrarnas inställning . . . . .	136
6.2.5	TV-tittande i framtiden . . . . .	136
6.2	Barns förmåga att uppfatta film och TV-program . . . . .	136
6.3.1	Barns mentala utveckling . . . . .	137
6.3.2	Barns uppfattning av film och TV-program . . . . .	137
6.3.2.1	Den föroperationella perioden . . . . .	137
6.3.2.2	De konkreta tankeoperationernas period . . . . .	138



6.3.2.3	De formella eller abstrakta tankeoperationernas period . . . . .	138
6.3.3	Bildförståelse och filmverklighet . . . . .	138
6.3.4	Bristande helhetsuppfattning . . . . .	139
6.3.5	Sociala skillnader . . . . .	140
6.4	TV:s programinnehåll . . . . .	140
6.4.1	Vilka behov fyller TV-tittandet hos barn? . . . . .	140
6.4.2	TV-underhållningen . . . . .	140
6.5	TV-påverkan . . . . .	141
6.5.1	Positiva TV-effekter . . . . .	142
6.5.1.1	Att lära av TV . . . . .	142
6.5.1.2	TV och läsning . . . . .	143
6.5.2	Negativa TV-effekter . . . . .	143
6.5.2.1	TV:s passivering . . . . .	143
6.5.2.2	TV:s inverkan på fritiden . . . . .	144
6.5.2.3	Skrämda barn . . . . .	145
6.5.2.4	Effekter av TV-våld . . . . .	146
6.6	Sammanfattning . . . . .	148
6.7	Kommentar . . . . .	148
7	<i>Invandrarna och videogrammen</i> . . . . .	149
7.1	Invandrarna och den svenska kulturpolitiken . . . . .	149
7.1.1	Invandrarutredningen . . . . .	149
7.1.2	Regeringens ställningstaganden . . . . .	150
7.1.3	Den fortsatta utvecklingen . . . . .	150
7.2	Invandrarna och mediasamhället . . . . .	151
7.2.1	Invandrarna och det svenska mediasamhället . . . . .	152
7.2.2	Invandarnas relation till hemländernas kommunikationssystem . . . . .	153
7.2.3	Invandarnas egna kommunikationssystem i det nya landet . . . . .	155
7.2.4	Kommunikationsflöde i fem riktningar . . . . .	156
7.3	Video som informations- och kulturmedium för invandrare . . . . .	156
7.3.1	Från majoritetssamhället till invandrarna . . . . .	156
7.3.2	Mellan invandrarna i det nya landet . . . . .	158
7.3.3	Från ursprungslandet till utvandarna i det nya landet . . . . .	158
7.4	Förslag . . . . .	159
8	<i>Utbildningsfrågor</i> . . . . .	161
8.1	Ljud- och bildmedier i utbildningen . . . . .	161
8.2	Videoteknikens möjligheter . . . . .	162
8.3	Videogrammen i utbildningen . . . . .	163
8.4	Bildundervisning . . . . .	165
8.5	Bildundervisning i måldokument och kursplaner . . . . .	166
8.6	Utbildningsradions roll . . . . .	169
8.7	Överväganden och förslag . . . . .	170
9	<i>Videogramdistribution</i> . . . . .	175
9.1	Kommersiell videogramdistribution . . . . .	175

9.1.1	Den internationella marknaden . . . . .	175
9.1.2	Den svenska marknaden . . . . .	178
9.1.2.1	Marknadens struktur . . . . .	178
9.1.2.2	Programutbudets omfattning och karaktär . . . . .	181
9.2	Sveriges Radio och videogramdistributionen . . . . .	182
9.2.1	Tidigare framförda önskemål . . . . .	182
9.2.2	Sveriges Radios videogramgrupp och dess förslag . . . . .	183
9.2.3	Aktuella planer hos programbolagen . . . . .	186
9.3	Samhällsansvar för videogramdistributionen . . . . .	187
9.3.1	Överväganden om behov av samhällsinsatser . . . . .	187
9.3.2	Överväganden om Sveriges Radios roll i videogramdistributionen . . . . .	192
9.3.2.1	Inledning . . . . .	192
9.3.2.2	Urval av program för videogramdistribution . . . . .	193
9.3.2.3	Videogramdistribution och SVT:s programpolitik . . . . .	195
9.3.2.4	Vem skall svara för videogramverksamheten . . . . .	196
9.3.3	Överväganden om övrig kvalitetsdistribution . . . . .	197
9.4	Förslag om videogramdistribution från bibliotek . . . . .	200
9.4.1	Bakgrund . . . . .	200
9.4.2	De lokala distributionsresurserna . . . . .	202
9.4.2.1	Folkbiblioteken i dag . . . . .	202
9.4.2.2	Övriga kommunala resurser . . . . .	204
9.4.2.3	Bibliotekens serviceföretag . . . . .	205
9.4.3	Överväganden och förslag . . . . .	207
9.4.3.1	Inledning . . . . .	207
9.4.3.2	Lokal distribution och samverkan . . . . .	208
9.4.3.3	Central organisation . . . . .	209
9.4.3.4	Programkällor . . . . .	210
9.4.3.5	Programurval och information . . . . .	211
9.4.3.6	Programframtagning och kopiering . . . . .	212
9.4.3.7	Utnyttjandet av statliga bildmedieresurser . . . . .	213
9.4.3.8	Programbärare . . . . .	215
9.4.3.9	Visningsformer . . . . .	215
9.4.3.10	Vissa upphovsrättsliga aspekter . . . . .	220
9.5	Utbildning av biblioteksanställda . . . . .	222
9.6	Distribution till svenskar utomlands . . . . .	225
9.6.1	Inledning . . . . .	225
9.6.1.1	Bakgrund . . . . .	225
9.6.1.2	Handelsflottans videonät . . . . .	225
9.6.1.3	Videonät i andra länder . . . . .	226
9.6.2	Behov av videonät utomlands . . . . .	226
9.6.2.1	Motiv för videonät . . . . .	226
9.6.2.2	Målgrupper . . . . .	227
9.6.3	Förslaget och remissvaren . . . . .	228
9.6.3.1	Inledning . . . . .	228
9.6.3.2	Tillhandahållande av program . . . . .	229
9.6.3.3	Förmedling av program och organisation . . . . .	229

9.6.3.4	Distribution över videonät . . . . .	231
9.6.3.5	Upphovsrättsliga frågor . . . . .	232
9.6.3.6	Kostnader och finansiering . . . . .	233
9.6.4	Frågans fortsatta utveckling . . . . .	233
9.6.5	Överväganden och förslag . . . . .	234
10	<i>Videogrammen och de handikappade</i> . . . . .	237
10.1	För ökad förståelse . . . . .	237
10.2	De utvecklingsstörda i massmediesamhället . . . . .	239
10.2.1	Att vara utvecklingsstörd . . . . .	239
10.2.2	Omsorgerna finner nya former . . . . .	240
10.2.3	Videogram för utvecklingsstörda . . . . .	241
10.3	Överväganden . . . . .	242
11	<i>Medieverkstäder</i> . . . . .	245
11.1	Video i samhällsarbete – några exempel . . . . .	245
11.1.1	Erfarenheter utomlands . . . . .	245
11.1.2	Svenska erfarenheter . . . . .	248
11.2	Förväntningar och resultat . . . . .	253
11.2.1	Vidgad yttrandefrihet? . . . . .	254
11.2.2	Förbättrad kommunikation? . . . . .	256
11.2.3	Ökad medvetenhet? . . . . .	258
11.3	Överväganden och förslag . . . . .	258
11.3.1	Medieverkstäder . . . . .	258
11.3.2	Utbildning av mediepedagoger . . . . .	260
11.3.3	Medieverkstad i kombination med lokalt distributions- nät . . . . .	260
12	<i>Videogram och upphovsrätt</i> . . . . .	263
12.1	Allmänt . . . . .	263
12.2	Det upphovsrättsliga regelsystemet . . . . .	263
12.2.1	Upphovsrättslagen . . . . .	263
12.2.2	Fotografilagen . . . . .	266
12.3	Reformbehov i fråga om videogram . . . . .	266
13	<i>Registrering och information</i> . . . . .	271
13.1	Bakgrund . . . . .	271
13.2	Behov och nuläge . . . . .	271
13.2.1	En förändrad distributionsstruktur för bildmedier . . . . .	271
13.2.2	Behovet av smalfilmsregistrering . . . . .	272
13.2.3	Kataloginformationen . . . . .	274
13.2.3.1	Kommunernas centrala filmregister . . . . .	275
13.2.3.2	Barnfilmkataloger . . . . .	276
13.2.3.3	Några större katalogsystem . . . . .	276
13.2.4	Särskilda behov inom utbildningsområdet . . . . .	277
13.2.4.1	TRU-kommitténs betänkande . . . . .	277
13.2.4.2	Läromedelsregistreringen . . . . .	278
13.2.4.3	Programinformation för skolan . . . . .	279
13.2.5	Arkiveringsfrågorna . . . . .	280

13.2.6	Några andra behovsområden . . . . .	281
13.2.7	Behov inom närliggande kulturområden . . . . .	282
13.2.7.1	Fonogramområdet . . . . .	282
13.2.7.2	Det fotodokumentära området . . . . .	283
13.3	Överväganden och förslag . . . . .	284
13.3.1	Inledning . . . . .	284
13.3.2	Användarna . . . . .	285
13.3.3	Förbättrad programinformation . . . . .	287
13.3.4	Registreringens omfattning och innehåll . . . . .	288
13.3.4.1	Omfattning . . . . .	288
13.3.4.2	Informationsinnehåll . . . . .	290
13.3.5	Datateknisk tillämpning . . . . .	291
13.3.5.1	Inledning . . . . .	291
13.3.5.2	Databaser . . . . .	291
13.3.5.3	Systemkrav . . . . .	292
13.3.5.4	Kapacitetskrav . . . . .	293
13.3.5.5	Sambandet med bibliotekssystemen . . . . .	294
13.3.6	Organisation och tidsplan . . . . .	295
13.3.7	Ekonomi . . . . .	297
13.3.7.1	Kostnader för registerhållaren . . . . .	297
13.3.7.2	Kostnader för övriga användare . . . . .	297
13.3.7.3	De samhällsekonomiska fördelarna . . . . .	298
14	<i>Uppföljning av medieutvecklingen</i> . . . . .	301
14.1	Inledning . . . . .	301
14.2	Behovet av uppföljning . . . . .	302
14.3	Nuvarande bevakning av medieområdet . . . . .	303
14.4	Uppgifter att lösa . . . . .	304
14.5	Förslag . . . . .	306
15	<i>Kostnader och finansiering</i> . . . . .	309
15.1	Kostnadsberäkningar . . . . .	309
15.1.1	Kostnadsmodell för biblioteksdistribution . . . . .	309
15.1.2	Kostnader för övriga insatser . . . . .	311
15.2	Finansieringsformer . . . . .	313
15.2.1	Förutsättning för statliga insatser . . . . .	313
15.2.2	Finansiering av biblioteksdistributionen . . . . .	313
15.2.3	Finansiering av den centrala registreringen . . . . .	314
15.2.4	Finansiering av övriga insatser . . . . .	315
15.2.5	Finansiering av de statliga insatserna . . . . .	316
	<i>Reservation av ledamoten Anders Björck</i> . . . . .	319
	<i>Särskilda yttranden</i> . . . . .	
1	Av ledamöterna Lennart Bladh och Margareta Ingelstam . . . . .	323
2	Av ledamoten Margareta Ingelstam . . . . .	336

## Bilagor

Bilaga 1	<i>Videogramutredningens direktiv</i> . . . . .	343
Bilaga 2	<i>Sekretariat, experter, skrivelser och studieresor</i> . . . . .	351
Bilaga 3	<i>Speciella användningsområden för videokivan</i> . . . . .	355
Bilaga 4	<i>Lagutkast</i> . . . . .	365
Bilaga 5	<i>Centralt register för bildprogram – kostnadsberäkning</i> . . .	369
Bilaga 6	<i>Teknisk ordlista</i> . . . . .	371



# 1 Videogrammens mediemiljö

Ända sedan grottmålningarnas tid har människor uttryckt förhoppningar och föreställningar i bildens form. Ändå torde inte bilden ha spelat en sådan roll i någon kultur som i vår egen. Den tekniska utvecklingen har gett oss dels nya visuella uttryckssätt genom foto och film, television och video, dels nya former för reproduktion och distribution av bild. Därigenom har det för första gången blivit möjligt att producera bilder i stora upplagor och distribuera dem över stora avstånd. Det är mot bakgrund därav som videogrammens roll i det svenska samhället nu och i framtiden bör ses.

Den utveckling, som har gjort bilden till en massprodukt, är en del av vår tids kulturhistoria, och den kan skildras från flera olika utgångspunkter. Vi har valt att i detta inledningsavsnitt följa tre utvecklingslinjer från det förflutna och söka dra ut dem mot framtiden. Den första kan sammanfattas i begreppsparet *storskalighet – småskalighet*, den andra i distinktionen *en-vägsinformation – dialog* och den tredje i orden *tillgänglighet och kvalitet*.

## 1.2 Storskalighet – småskalighet

På bildens område, liksom på många andra områden, har tekniken på en gång gynnat storskalighet och småskalighet. Bilder sprids i massupplagor från stora produktionscentra, men gemene man har också blivit bildproducent. Förenklad reproduktions- och distributionsteknik gör det möjligt att i närsamhället och i grupper och organisationer sprida bilder som dokumenterar händelser, speglar verklighetsuppfattningar och ställer krav på samhället.

Det var först genom fotograferingskonsten och den moderna reproduktionstekniken som bilder kunde mångfaldigas i stora upplagor. Fototekniken var ursprungligen både kostsam och omständlig, och likaså var det från början dyrt att reproducera bilder. Allteftersom tekniken att göra högklassiga färgreproduktioner utvecklades steg kostnaderna ytterligare. För att produkterna skulle bli överkomliga i pris måste serierna bli långa. Framställning och distribution av bilder koncentrerades till stora företag, som fick allt större makt över det urval av bilder, som blev tillgängliga för de enskilda köparna av reproduktioner, böcker och tidningar/tidskrifter. Det är numera vanligt att böcker med illustrationer i flerfärgstryck framställs på så sätt att färgtrycket görs gemensamt för utgivning i flera olika länder. Därefter trycks texten för respektive språkområde. Genom att den kostsammaste

delen av tryckningsprocessen avser mycket stora upplagor kan priset per exemplar hållas nere. Men detta tillvägagångssätt har också negativa effekter. Avancerad, storskalig teknik har gjort den enskilde bildkonsumenten beroende av produktionsbeslut som fattas i stora organisationer. Tekniken har lett till koncentration. Samtidigt har det visat sig att kravet på att bilder skall kunna spridas i många olika länder kan leda till ett utslätat visuellt uttryckssätt.

Parallellt härmed har emellertid tekniken också gynnat utvecklingen mot småskalighet, när det gäller produktion och distribution av bilder.

Kameran har blivit var mans egendom. Samtidigt som besluten om den kommersiella bildproduktionen flyttats långt från den enskilde bildkonsumenten, har gemene man blivit bildproducent i en omfattning som saknar motstycke i historien. Fotograferandet har sannolikt påverkat vårt sätt att uppfatta världen – låtit oss se den med ytterligare ett öga: kameranlinsens. Det har troligen också påverkat vårt sätt att uppfatta de massproducerade bilder som vi omges av, samtidigt som dessa i hög grad bestämt inriktningen av vår egen bildproduktion.

Reproduktionstekniken har skapat nya förutsättningar för att sprida bilder, också i små upplagor. Genom elstencilering och kontorsoffset kan man till låga kostnader reproducera bilder, som kan spridas i samband med lokala aktioner eller inom föreningar och andra organisationer. Uppfinningar av olika slag har alltså gjort både de mycket stora och de mycket små upplagorna såväl tekniskt möjliga som ekonomiskt motiverade.

Edisons uppfinning av kinematoskopet gjorde det möjligt att visa rörliga bilder. Filmen blev snabbt ett massmedium. Den tekniska utvecklingen ledde till att stumfilmen avlöstes av ljudfilmen och den svartvita av färgfilmen. Det medförde ökade produktionskostnader. Dessa sköt ytterligare i höjden genom att filmbolagen satsade på produktioner, som också ur scenisk synpunkt var mycket påkostade. Koncentrationstendenser gjorde sig därmed gällande också inom filmindustrin. Filmproducenterna blev allt färre och allt större.

Men också på filmens område gjorde sig motsatta tendenser gällande. Smalfilmen gjorde mediet både billigare och enklare att hantera, och numera kan även privatpersoner till överkomliga kostnader göra sina egna ljudfärgfilmer. 8 mm-kamerorna används visserligen mest för att dokumentera familjehändelser och semesterminnen, men smalfilmen nyttjas också av professionella och amatörer som konstnärligt uttrycksmedel och för samhällsdokumentation. Detta bruk stimuleras bl. a. av de filmverkstäder, som upprättats på olika håll i landet. Filmverkstan i Stockholm, som finansieras av Svenska Filminstitutet och Sveriges Radio, riktar sig främst till professionella filmare. Den har till syfte att verka för en förnyelse av filmspråket och för en ökad social och kulturell kommunikation med hjälp av film. Inom ramen för Filmcentrums verksamhet har det växt upp lokala eller regionala filmverkstäder i olika delar av landet, som står öppna för enskilda eller grupper – även amatörer – som inte har tillgång till andra resurser för att producera filmer.

Televisionen gjorde det möjligt att över etern förmedla rörlig bild. Först genom länksystem och senare genom satelliter kunde dessa bilder spridas över stora områden. Det begränsade frekvensutrymmet för etersändningar,



tillsammans med insikten om att etermedierna har stor genomslagskraft, medförde att TV reglerades efter samma mönster som redan tidigare gällde för ljudradion. Den komplicerade tekniska utrustningen var kostsam och förutsatte stora investeringar. Verksamheten kom därför att drivas av stora organisationer, finansierade antingen av näringslivet, t. ex. de nationella radio- och TV-näten i USA, eller genom samhällets försorg, såsom det brittiska BBC och vårt eget Sveriges Television AB. Det förekommer i flera länder olika kombinationer av kommersiellt och genom samhällets medverkan finansierad TV.

TV gav också upphov till en omfattande programindustri, inte bara nationellt utan också internationellt. TV-företagens behov av program tillgodoses nämligen endast delvis genom produktioner som gjorts i det egna landet. Därtill förekommer en mycket omfattande försäljning av program över gränserna, dels TV-bolagen emellan, dels från särskilda producentbolag till de sändande företagen. I de båda svenska TV-kanalerna upptas ungefär hälften av programtiden av egen produktion. Återstoden köps utifrån. I vissa andra länder är andelen från utlandet inköpta program betydligt större. Ett begränsat antal stora internationella företag, främst i USA och Storbritannien, svarar för produktionen av en mycket stor andel av de TV-program, som visas världen över. En utredning om filmen och de nya ljud- och bildteknologierna, som gjorts på uppdrag av den franske kulturministern, betonar upprepade gånger den amerikanska dominansen både när det gäller biografilm och TV-program. "Det enda element som i dag är gemensamt för televisionen i de europeiska länderna är de amerikanska programmen."<sup>1</sup>

TV som nationellt massmedium är alltså en gren av en världsomspännande medieindustri. Genom direktsändande satelliter kommer från mitten av 1980-talet televisionens karaktär av massmedium att förstärkas, samtidigt som de nationella TV-företagens inflytande över publikens programval kraftigt urholkas.

TV behöver dock inte alltid vara massmedium – ens i satelliternas decennium. Liksom fallet varit på de tryckta bildernas och filmens områden har nämligen den tekniska utvecklingen också skapat förutsättningar för att använda TV som fåtalsmedium. Lika litet som på de tidigare nämnda områdena är tendensen entydig – en och samma teknik kan användas för att främja både storskalighet och småskalighet.

Kabel-TV är ett exempel på detta. TV kan nämligen överföras inte bara via eter utan också med hjälp av tråd. En kombination av dessa båda distributionssätt utnyttjas ofta. Signalen överförs via kabel från studion till sändningsmasten, går därifrån via eter och fångas i många fall upp av centralantennor för att sändas vidare till de enskilda hushållen över tråd. I Sverige finns cirka 50 000 centralantennanläggningar och till dem är omkring 1,6 miljoner hushåll anslutna, dvs. drygt 50 % av alla TV-hushåll. De flesta anläggningarna i Sverige är små och har 10–50 abonnenter var. Det finns också stora anläggningar med ett eller flera tusental hushåll anslutna.<sup>2</sup> I en del andra länder är mycket stora anläggningar vanligare än i Sverige. Så finns t. ex. i Helsingfors en anläggning med cirka 70 000 abonnenter.

Kabelnäten tillkom ursprungligen för att förbättra mottagningskvalitén

<sup>1</sup> *Le cinéma et les nouvelles techniques de l'audiovisuel.* Rapport du groupe de travail présidé par M. Nicolas Seydoux. Supplément au no 1830 du Film Français, s. XV.

<sup>2</sup> Uppgifterna hämtade ur *Nordisk radio och television via satellit. Teknisk och ekonomisk delrapport.* (Nu A 1979:5). S. 50.

på inhemska etersändningar. I många fall har kablarna kapacitet att överföra fler kanaler och dessa möjligheter har utnyttjats på olika sätt. I Belgien, där 65 % av alla hushåll med TV år 1978 var anslutna till kabelnät, utnyttjas dessa för att återutsända inte bara belgisk TV utan också program från Frankrike, Luxemburg, Nederländerna, Storbritannien och Västtyskland.<sup>1</sup> I vissa områden har man tillgång till upp mot tio kanaler.

I USA fanns i december 1980 38,3 miljoner hushåll – eller 49,2 % av alla hushåll med TV – i kablade områden. Ungefär hälften av dem abonnerade på kabel-TV. 8,9 miljoner hushåll abonnerade på en särskild "betal-TV", där tittaren erbjuds möjligheter att välja ur ett programutbud, utöver de stora TV-nätens, och debitering sker för varje beställt program. Under år 1980 ökade antalet hushåll som kunde abonnera på kabel-TV med 17,8 %, antalet abonnenter på "vanlig" kabel-TV steg med 20,2 %, medan antalet abonnenter på betal-TV växte allra snabbast med 56,1 %.<sup>2</sup> 1985 beräknas antalet hushåll i kablade områden ha stigit till 65 miljoner, vilket skulle innebära en täckning med 74 %.<sup>3</sup> Som exempel på programutbudet i ett på Warner Cables QUBE-projekt i Columbus, Ohio, samtidigt kan ta emot 36 olika programkanaler – dels från de nationella TV-näten, dels kabelföretagets egna program, dels lokala produktioner, dels också kanaler med shower, sport, biografilm, pornografi m. m., som man betalar extra för varje gång man tittar på dem.

I Japan, där kabel-TV-näten växer mycket snabbt, finns det två "nationella storprojekt", Tama New Town och Hi-Ovis. I dessa prövas kabel-TV:s möjligheter på ett avancerat sätt och med siktet inställt på att pröva olika tänkbara framtida användningsområden. Bland annat kan man beställa fram TV-program efter eget val ur ett slags videotek.<sup>4</sup>

I en debattskrift från DANMEDIA – Studieförbundet för masse- och fjernkommunikation under Akademiet för de tekniske Videnskaber – skisserades i maj 1980 tre olika modeller för den tänkbara utvecklingen på masskommunikationernas område i Danmark fram till år 2000. I två av dessa – som har det gemensamt att ingen av dem förutsätter att NORDSAT-projektet förverkligas – räknar man med att det upprättas lokala videotek, varifrån allmänheten kan beställa program för visning i hemmen över kabel.<sup>5</sup>

Kabelnäten kan alltså användas för att ge publiken ökad valfrihet mellan TV-program som producerats för en masspublik. Men de skapar också förutsättningar för att göra TV till ett närsamhällets, bostadsområdets eller gruppens medium, ett fåtalsmedium. I USA föreskriver de federala reglerna för kabel-TV att minst en kanal av tio skall ställas till förfogande för sändning av program, som producerats lokalt av individer och grupper. Det finns bestämmelser av likartad innebörd i Canada. I Europa finns exempel på försök – några av dem numera nedlagda – med lokal kabel-TV i bl. a. Storbritannien, Frankrike, Nederländerna och Belgien. Det har knutits stora förhoppningar till dessa s. k. community access channels – på svenska ibland kallade allemanskanaler. Många hoppades att de skulle berika livet i närsamhället genom att främja kommunikationen mellan individer och grupper och genom att skapa ett nytt diskussionsforum för lokala angelägenheter, där "vem som helst" skulle kunna delta.

<sup>1</sup> Roberto Grandi, "European Radio and Television in transition" i *The State's Role vis-à-vis the Culture Industries*, s. 102. (Council of Europe, CC-CONF-IC 5-E, 1980.)

<sup>2</sup> *The Home Video Report* den 26 januari 1981.

<sup>3</sup> Uppgift lämnad av Eliot Minsker i föredrag vid Eurotape Video Briefing i Köpenhamn, juni 1980.

<sup>4</sup> Bengt-Arne Vedin, *Media Futura*, Stockholm 1979, s. 54 f.

<sup>5</sup> *Elementer til en kommunikationspolitik, et debatoplæg*, DANMEDIA, 1980, s. 15, 17.

Slutrapporten från den av Unesco tillsatta kommissionen för att studera världens kommunikationsproblem, den s. k. MacBride-kommissionen, konstaterar att förhoppningar av det här slaget förverkligats i olika högrader på skilda orter. Där kabelsystemets ägare svarar för kostnaderna för utrustning och studiotid beror mycket på dennes entusiasm och erfarenhet. I de flesta fall är de som gör programmen amatörer, och deras tid och erfarenhet är begränsad. Många av allemanskanalernas produkter har varit nyskapande och mött uppskattning också från professionella producenter, men i allmänhet är dessa program underlägsna det professionella TV-utbudet.<sup>1</sup>

Här i Sverige är erfarenheterna av TV som fåtalsmedium mycket begränsade. Det viktigaste exemplet är TRU-kommitténs försök med Kabelvision Kiruna i början av sjuttitalet.<sup>2</sup> Närradiokommittén gör f. n. ett försök med när-TV genom utnyttjande av centralantennanläggning i Västra Flemingsberg i Huddinge. Vi överlämnade den 12 februari 1980 till utbildningsministern förslag om utlåning av videogram på bibliotek och om lokala medieverkstäder, vars produktion bl. a. skulle kunna visas över kabel.

För allemans-TV sker programproduktionen i allmänhet på videoband och utvecklingen på mikroelektronikens område har skapat förutsättningar för lokal produktion till överkomliga kostnader. Både kameror och annan produktionsutrustning har blivit billigare, mindre utrymmeskrävande och mera lätthanterlig. I kap 2 redogör vi för den hittillsvarande tekniska utvecklingen på videogramområdet och för de innovationer, som kan väntas de närmaste åren.

Videogrammen som fåtalsmedium förutsätter inte nödvändigtvis tillgång till kabelnät för att föra ut programmen. I USA har det organ, som reglerar radio och TV (Federal Communication Commission), i september 1980 öppnat vägen till etersändningar från lokala TV-stationer med en effekt på upp till 10 watt på VHF-bandet eller 1 kilowatt på UHF-bandet. Räckvidden för dessa stationer beräknas till 20–25 km. Förtur att inrätta sådana stationer skall ges till minoritetsgrupper och icke-kommersiella organisationer. Kommissionen räknar med att dessa stationer i stor utsträckning skall komma att sända program som gjorts på videogram.<sup>3</sup> Också i Sverige finns det utrymme för lokala etersändningar med begränsad räckvidd.

När ljud- och bildprogram sänds över etern, via kabel eller distribueras som videogram, sker mottagningen vanligen i hemmen. Utvecklingen av storbildskärmar (som skildras i avsnitt 2.6) gör det dock möjligt att visa programmen i lokaler som rymmer en större publik, videografer. Film kan sålunda i framtiden komma att distribueras också till sådana visningsställen över etern, via kabel eller som videogram. I Frankrike gjordes våren 1977 ett försök med TV-överföring av särskilt utvalda program till fem städer, där de visades på storbildskärm i speciella lokaler. I England pågår försök med visning av film, överförd till videogram, på vanliga biografteater. Videogrammen – särskilt videoskivan – är enklare att hantera än film, håller längre (den optiska videoskivan är i princip outslitlig), väger mindre och är därmed billigare att skicka per post. Den tekniska utvecklingen behöver alltså inte ensidigt gynna den privata konsumtionen av ljud- och bildprogram utan kan också stimulera den kollektiva.

Detta gäller inte minst lokalt producerade videogram, som handlar om

<sup>1</sup> *Many Voices One World. Report by the International Commission for the Study of Communication Problems.* London, New York och Paris 1980, s. 90.

<sup>2</sup> *Se Program för ljud och bild i utbildningen* (SOU 1975:28), s. 399–425.

<sup>3</sup> Uppgifterna från *Broadcasting* den 15 sept. 1980.

förhållanden i närsamhället. Just sådana program kan många människor vilja se tillsammans med andra, så att de gemensamt kan diskutera de problem som skildras och de lösningar som föreslås. "Kvartersvideografen" kan därmed bli ett ställe där man både ser biografilm, som producerats för en stor publik, och tittar på och diskuterar program, som handlar om lokala frågor. Här skulle möjligheterna att utnyttja den nya tekniken för både massmedier och fåtalsmedier kunna mötas.

## 1.2 Envägsinformation – dialog

Etermedierna blev från början envägsmedier i betydligt högre grad än vad pressen varit. Tidningarna öppnade tidigt sina spalter för insändare från läsekretsen. Det dröjde däremot länge innan lyssnarna/tittarna kunde komma till tals i radio- och TV-program. På senare år har vikten av tvåvägskommunikation i mediasamhället starkare betonats. Utbildningsministern förklarade i prop. 1975:13 om lokalradio att massmedierna – däribland radio och TV – bör ge medborgarna tillfälle att göra sina röster hörda. Nya möjligheter har öppnats för allmänheten att komma till tals – t. ex. genom telefonväktarprogram och program, som står öppna för insändare i form av brev eller band. En utveckling från envägsinformation i riktning mot ökat deltagande från publikens sida har tagit sin början.

Kabeltekniken skapar ytterligare förutsättningar för att göra television "interaktiv", dvs. ge tittarna möjlighet att reagera på eller rent av delta i programmen. TV kan därmed bli ett tvåvägsmedium, vilket dock inte alltid är detsamma som ett fåtalsmedium.

Abonenterna på det ovan nämnda QUBE-systemet har på sin manöverdosa fem svarsknappar, som kan användas för att rösta i talangtävlingar, tycka till i lokala planeringsfrågor och delta i marknadsundersökningar (det må sedan gälla smaken på tandkräm eller politikerns popularitet). Här har TV kvar sin karaktär av massmedium, fast med möjlighet att reagera på budskapet, inom ramar som anges av sändaren. Det är lätt att inse de risker, som är förknippade med att använda ett system av detta slag för blixtsnabba politiska opinionspejlingar. De som kontrollerar systemet kan skaffa sig oerhörd politisk makt genom valet av frågor och sättet att formulera dem.

De hem, som är anslutna till det japanska "storprojektet" Hi-Ovis, är utrustade med TV-kameror, så att man kan kommunicera med ett programcentrum med hjälp av rörliga bilder.

Ett slag av kabel-TV, som har karaktär av både tvåvägs- och fåtalsmedium, har prövats i Reading – en stad med cirka 90 000 invånare i Pennsylvania. Här har pensionärer arbetat med tvåvägs-TV i grannskapscentra, som är förbundna med varandra, och med stadshuset och andra institutioner i samhället. I programmet "Meet the Mayor" diskuterar pensionärerna över TV-skärmen med borgmästaren, och i "Generation Gap" utbyter de tankar med eleverna i ett gymnasium. Var och en som är med i något av de grannskapscentra, som är anknutna till det interaktiva systemet, kan gå in i programmet, och den som sitter hemma kan telefonera in frågor. Programmen kan ses i alla de 35 000 hushåll, som är anslutna till kabeln. Under

en period på 14 månader gjordes drygt 400 timmar interaktiva program. I en rapport om försöket heter det bl. a.: "Genom att stärka medborgarnas tillgång till och kontroll över informationen förbättrar kabel-TV deras förmåga att kommunicera med myndigheterna och delta i samhällsprocessen." Därför betonas i rapporten behovet av en politik, "som gör det möjligt att till fullo förverkliga de möjligheter som användningen av interaktiv kabel-TV innebär".<sup>1</sup>

Tvåvägs-TV är möjlig redan med den typ av koaxialkabler av koppartrådar, som nu används, men förutsättningarna ökar drastiskt om s. k. optiska fiberkabler införs. I dessa använder man hårstråttunna glasfibrer, genom vilka informationsbärande laserstrålar leds. En enda sådan optisk fiber kan – om den används enbart för överföring av TV – på en gång förmedla 40 färg-TV-program, och en kabel med en centimeters diameter kan under samma förutsättning leverera tusen TV-kanaler till varje anslutet hushåll. Fiberoptik har redan i begränsad skala på försök installerats av det svenska televerket för talöverföring. I det svenska TV-bolagets redovisning i juli 1980 av resursbehov och långtidsplan konstateras att användning av optiska fiber bl. a. skulle skapa förutsättning "för införande av tvåvägskommunikation under sändning mellan programledning och publik. Detta är en utveckling som efterlysts så länge TV har debatterats. Den främsta tillämpningen torde bli på lokalt och regionalt plan men de tekniska möjligheterna för att genomföra detta också på riks-TV skulle alltså öppnas."<sup>2</sup> I flera länder pågår redan installation av nät med fiberoptik i större skala. På världsmarknaden omsattes 68 miljoner dollar år 1978 för optiska fibrer, och prognoser talar om en siffra på mer än en miljard dollar vid 1980-talets mitt.<sup>3</sup> De optiska fibrerna kommer i framtiden att ha många skilda användningsområden – t. ex. för överföring av telefonsamtal och teledata och av TV-program eller videogram, som lagrats i ett videotek. Bildtelefon, som tillåter visuell kommunikation mellan två eller flera individer över stora avstånd, blir möjlig.

### 1.3 Tillgänglighet och kvalitet

Tillkomsten av nya visuella uttrycksätt och nya elektroniska distributionsformer har medfört att kulturupplevelsernas tillgänglighet har ökat dramatiskt.

Vid sekelskiftet var uppförandet av t. ex. ett drama av Shakespeare tillgängligt endast för den mycket begränsade grupp, som hade möjlighet att besöka en teater där ett sådant spelades. Den som ville se Richard III en säsong då Hamlet spelades, den som hellre ville se Strindberg och den som på grund av bostadsort eller ekonomiska omständigheter var hindrad att gå på teatern hade inget val. Det var andra som bestämde pjäs, tid och plats. Visserligen fanns både Shakespeares och Strindbergs samlade skrifter tillgängliga på bibliotek, men den som är hänvisad till att endast läsa ett drama går självfallet miste om alla de skiftande upplevelser, som en scenisk framställning innehåller.

Så kom radion, och när man började spela teater i den ökade tillgängligheten (även om det fortfarande var "andra" som bestämde utbudet). Alla

<sup>1</sup> Mitchell L. Moss, *Two-Way Television: An Evaluation of Community Uses in Reading, Pennsylvania. Final Report to the National Science Foundation. Summary.* (The NYU-Reading Consortium, New York University, Alternate Media Center/School of the Arts, Graduate School of Public Administration. April 1978.) S. 29.

<sup>2</sup> *Resursbehov och långtidsplan. TV-bolagets anslagsframställning 1981/82.* Sveriges Television AB 1980-07-18. S. 12.

<sup>3</sup> *Many Voices One World*, s. 74.

som hade tid och lust att lyssna och som hade tillgång till en radioapparat kunde nås, men det var endast en hörupplevelse som bjöds. Andra dimensioner saknades. När filmen kom, bjöd den på en kombination av upplevelser för ögat och örat. Tillgängligheten ökade genom att filmen åtminstone på större orter visades flera kvällar i sträck. Filmkopiorna kunde distribueras över hela världen och genom textning eller dubbning göras tillgängliga för människor över språkgränserna. TV kan sägas ytterligare ha ökat tillgängligheten: Hamlet steg in i vardagsrummet, men möjligheterna att se föreställningen begränsades till sändningskvällen.

Programköp TV-bolagen emellan och distribution via satelliter har skapat förutsättningar för internationell spridning. Videogrammen ökar tillgängligheten ytterligare, dels genom att man själv kan spela in en TV-föreställning, även om man själv inte är hemma, dels genom att man kan köpa, hyra eller låna kassetter och skivor.

Varje medium har sina särskilda egenskaper, som är unika just för det mediet. Det påverkar både tillgängligheten och kvaliteten i den upplevelse det förmedlar. Att läsa ett Shakespearedrama, att höra en radioföreställning, att se det på teatern, att se filmversionen i en biograf och att se det på TV-rutan i vardagsrummet ger olikartade och kvalitetsskilda upplevelser. Var och en har sin kvalitet och särart, som bestäms av det aktuella mediets speciella "tekniska" förutsättningar. Här spelar både tittarsituationen och tekniken in. Att se en pjäs eller en film på TV eller video hemma i vardagsrummet ger inte samma upplevelser som att se densamma på teater eller biograf tillsammans med en stor publik. Teatern är tredimensionell; TV- och film arbetar tvådimensionellt men ger åskådaren unika möjligheter till närbilder, som är omöjliga i det klassiska teatertrummet. Att se Ingmar Bergmans uppsättning av Trollflöjten för TV ger en helt annan upplevelse än på Operan. Det betyder inte att det ena mediet har kvaliteter som är bättre än det andra – endast att kvaliteterna är olika och artschilda. Kanske stimuleras den som ser teater i TV-rutan, vare sig den sänds över etern eller spelas upp från en kassett eller en skiva, att se samma pjäs – eller en annan – på teatern. Måhända finns här en del av förklaringen till att teaterbesöken ökade från två till drygt tre miljoner från mitten av 60-talet till mitten av 70-talet.

Den tekniska utvecklingen har skapat förutsättningar för att ytterligare öka tillgängligheten av ljud- och bildprogram för allmänheten. Direktsändande satelliter ger tillgång till program från andra länder. Den franska filmutredningen räknar med att de flesta franska hem vid mitten av 80-talet kommer att ha tillgång till minst sju eller åtta olika TV-program. Något liknande torde komma att gälla för Sverige, oavsett om NORDSAT-projektet förverkligas. I stora delar av vårt land kommer nämligen europeiska satellitsändningar att kunna tas emot med parabolantennor av en meters diameter eller mindre. I Syd- och Västsverige blir det möjligt att se TV från ett flertal olika länder. Visserligen måste parabolantennor riktas för varje satellit man vill ta in, men om anläggningar med flera antenner förbinds med hushållen genom kabelnät, blir det både billigt och enkelt för den enskilde att välja mellan ett stort antal utländska program.

Antalet program, som tittaren har att välja mellan, kan också öka genom tillkomsten av fler nationella TV-kanaler. Bl. a. på grund av att regeringen

krävt nedskärningar i Sveriges Radios budget har man inom Sveriges Television AB börjat diskutera införandet av en särskild kanal för betal-TV. I den kodas TV-signalen på ett speciellt sätt, och för att den skall kunna tas emot, måste den avkodas i en särskild tillsats, anknuten till mottagaren. Betal-TV kan distribueras såväl över etern som via kabel. De franska och engelska filmutredningar, som framlades år 1980, torde göra en riktig bedömning, när de räknar med att film skall utgöra en betydande andel av det programutbud, som kommer att distribueras över satellit och via kabel. Detta får viktiga konsekvenser för såväl film- som videogramdistributionen.

Om optisk fiberteknik införs i framtiden, kan den bidra till att ytterligare öka tillgängligheten till ljud- och bildprogram. För distribution av videogram kan denna teknik, särskilt om den kombineras med datateknik, få mycket långtgående konsekvenser. Om nämligen centraliserade kopplingsutrustningar, som fyller ungefär samma funktioner som nutidens telefonstationer, utvecklas, blir det möjligt för enskilda abonnenter att beställa ljud- och bildprogram som lagrats i en depå – t. ex. ett bibliotek – för utsändning selektivt till en eller flera mottagare. Den enorma överföringskapaciteten gör det möjligt att samtidigt till flera olika mottagare sända olika program. Tillgängligheten ökar, eftersom programmen kan ses också av dem som inte disponerar en videospelare.

Om sådana depåer upprättas torde lagringen i början ske på kassett eller skiva, men i framtiden kan det bli fördelaktigt att i stället lagra såväl eter-sända radio- och TV-program som fonogram och filmer i ett dataminne. Därifrån kan den enskilde då via teledata beställa program för överföring till TV-apparaten i hemmet.

Hittills har vi skisserat hur den tekniska utvecklingen kan väntas göra ett drastiskt ökat utbud av ljud- och bildprogram tillgängligt genom ett stort antal nya kanaler. Att mängden av program, som man kan se ökar, behöver dock inte betyda att variationsrikedomen i det som erbjuds växer. Kommer det att finnas kvalitetsprogram nog för alla kanaler? Många varnande röster har höjts och sagt att det finns stor risk för att det ökade programutbudet leder till standardisering i stället för mångfald. Ett par av dem skall här få komma till tals. Först Lasse Svanberg, huvudförfattare till vår debattskrift *Den elektroniska hästen*.

”En obalans mellan djärva distributions- och telekommunikationstekniska satsningar och alltför snåla satsningar på den kreativa återväxten och skapandeprocessernas livsrum, kan leda till att 80-talets mediaindustri (inte bara den svenska) drabbas av blodbrist, hjärtfel och byråkratisk åderförkalkning.

---

Vi är på väg att skapa ett informationsteknologiskt överutbud i ett läge där privatkonsumenterna upplever ideologisk, psykologisk och moralisk förvirring. Detta är 'gefundenes fressen' för mediaindustrins grosshandlare, som snabbt drar nytta av vårt ökande behov av lättköpt elektronisk verklighetsflykt.”<sup>1</sup>

Härnäst följer ett referat av en diskussion vid ett internationellt kollokvium i Liège i november 1980 kring temat De nya teknologierna: en utmaning för radio och television i allmänhetens tjänst:

<sup>1</sup> *Den elektroniska hästen*. (Ds U 1979:16), s. 35.

"Ju mer man varierar kanalerna, desto mer lika blir bilderna. Det kommer att vara samma program som flödar över morgondagens bildskärmar. Samma film kommer att visas på biografen och i televisionen, reproduceras på videokassetter och kunna lånas på ett eller annat videotek.

Alternativet är mångfald. Variera innehållet. Gå från 'broadcasting' till 'narrow-casting' dvs. erbjud ett flertal sändningar till många små publik, snarare än en enda sändning till en enda stor publik.

Vad det gäller att förverkliga är inte bara en geografisk segmentering (att producera för folket i ett visst område) utan en ämnesmässig segmentering (att producera specifika program för bestämda publikgrupper)."<sup>1</sup>

## 1.4 Sammanfattande synpunkter

Både produktions- och distributionstekniken kommer alltså att få långtgående konsekvenser för utvecklingen på ljud- och bildområdet, när det gäller alla de dimensioner som vi diskuterat i det här kapitlet.

Produktionstekniken öppnar möjligheter att göra program både för massmarknader och för lokalt bruk eller för användning i organisationer. Såväl videokassetten som videaskivan kan användas för att sprida program som gjorts för en massmarknad, både nationellt och internationellt. Kassettspelaren kan också användas för att spela in och bevara TV-program, mottagna genom etern på traditionellt sätt, från direktsändande satelliter eller via kabel. Mest torde det då komma att röra sig om program, som gjorts för en stor publik.

När det gäller videaskivans och videokassetten möjligheter som fåtalsmedium är förutsättningarna dock olika. Videokassetten ingår i en teknik, som tillåter produktion av videogram till starkt begränsade kostnader. Både produktion och kopiering kan genomföras utan stora investeringar. Med videaskivan förhåller det sig annorlunda. För programproduktionen kan man använda samma utrustning som för videokassetten, men själva framställningen av skivorna kräver stora investeringar. För att ett program på skiva skall kunna säljas till rimligt pris räknar man med att det kommer att behövas en upplaga på mellan 500 och 1 000 exemplar.

Utvecklingen av distributionstekniken torde få än mer långtgående konsekvenser. Traditionella TV-sändningar och direktsändande satelliter kommer att gynna spridningen av program, som producerats för en massmarknad. Kabel-TV kan användas för att sprida program av såväl massmedie- som fåtalsmediekaraktär. Detsamma kan komma att gälla lokala stationer för etersändning av TV-program med en räckvidd som påminner om när-radiosändarnas. Om sådana stationer upprättas i Sverige, kan dock staten föreskriva att dessa stationer skall användas för program med lokal anknytning, dvs. sådana som har karaktär av fåtalsmedium, med den terminologi som vi här har använt. Troligen kommer de program som sänds över lokala TV-stationer, vare sig de distribueras genom etern eller via kanal, att vara inspelade på videokassetten.

Försök utomlands har visat att tvåvägskommunikation i TV är möjlig redan med traditionella kabelnät, där man använder koaxialkablar av koppar. Först med ett mera allmänt införande av fiberoptik, vilket kan väntas ske i början av nittiotalet, torde dock tvåvägs-TV få någon större utbredning.

<sup>1</sup> Michel Joquet, "Le câble, Le show du futur: Touch now!" Videodoc nr 39.



Sina mest vittgående konsekvenser torde dock distributionstekniken få när det gäller att öka ljud- och bildprogrammets tillgänglighet. Möjligheten att beställa filmer och TV-program ur databanker för selektiv distribution till enskilda mottagare gör framtidens tittare praktiskt taget oberoende av såväl biografernas som TV-företagens programläggning. Det kan då visa sig överflödigt att köpa eller hyra videokassetter och videoskivor, ja till och med att äga en videospelare, eftersom programmen distribueras direkt till TV-apparaten. Den situationen torde visserligen ligga rätt långt in i framtiden – vilket i det här sammanhanget betyder tio år eller mer. Det är dock enligt vår uppfattning angeläget att samhället redan nu börjar förbereda sig för att på ett konstruktivt sätt möta denna utveckling, som kommer att få vittgående konsekvenser för både filmen och televisionen.

Närmare i tiden ligger användningen av ett par nya medier, som behandlas i informationsteknologiutredningens nyligen framlagda betänkande, nämligen text-TV och teledata. De hör också till videogrammens mediemiljö. Redan nu pågår försöksverksamhet med *text-TV*, dvs. text som sänds ut, "gömd" i en vanlig TV-signal, och som kan tas fram med speciell utrustning. Den tekniken kan användas för överföring av information i form av text och enkla skisser. I *teledata* används en TV-mottagare som presentationsdel i ett system med en central dator, som kan anropas och ge önskade uppgifter eller vidarebefordra meddelanden till andra abonnenter i systemet.

Vi lägger fram detta betänkande vid en tidpunkt då det pågår en utomordentligt snabb utveckling, både på videoteknikens och på överföringsteknikens område. Det skulle ha varit önskvärt att kunna göra det i ett lugnare skede, då det varit lättare att presentera förslag till lösningar av mera långsiktig karaktär. En sådan plåtå i utvecklingen är dock inte i sikte. Troligen befinner vi oss i stället i början av utvecklingens brantaste fas. Under den tid vi arbetat har tre nya videosystem för hemmabruk introducerats på den svenska marknaden, under de närmast följande åren väntas ett eller flera videoskivsystem lanseras här, vid årtiondets mitt väntas nya minivideosystem, och i början av nittiotalet räknar många bedömare med att de optiska fibrerna tas i allmänt bruk i vårt land. Parallellt härmed går utvecklingen på datorernas område, som med stor säkerhet också får långtgående konsekvenser för videogrammens användning i det svenska samhället.

Det är mot bakgrund av denna mediemiljö – till dels redan förverkligad, till dels bara anad i sina huvuddrag fast den hör en nära framtid till – som videogrammens roll i dagens och morgondagens samhälle skall ses.

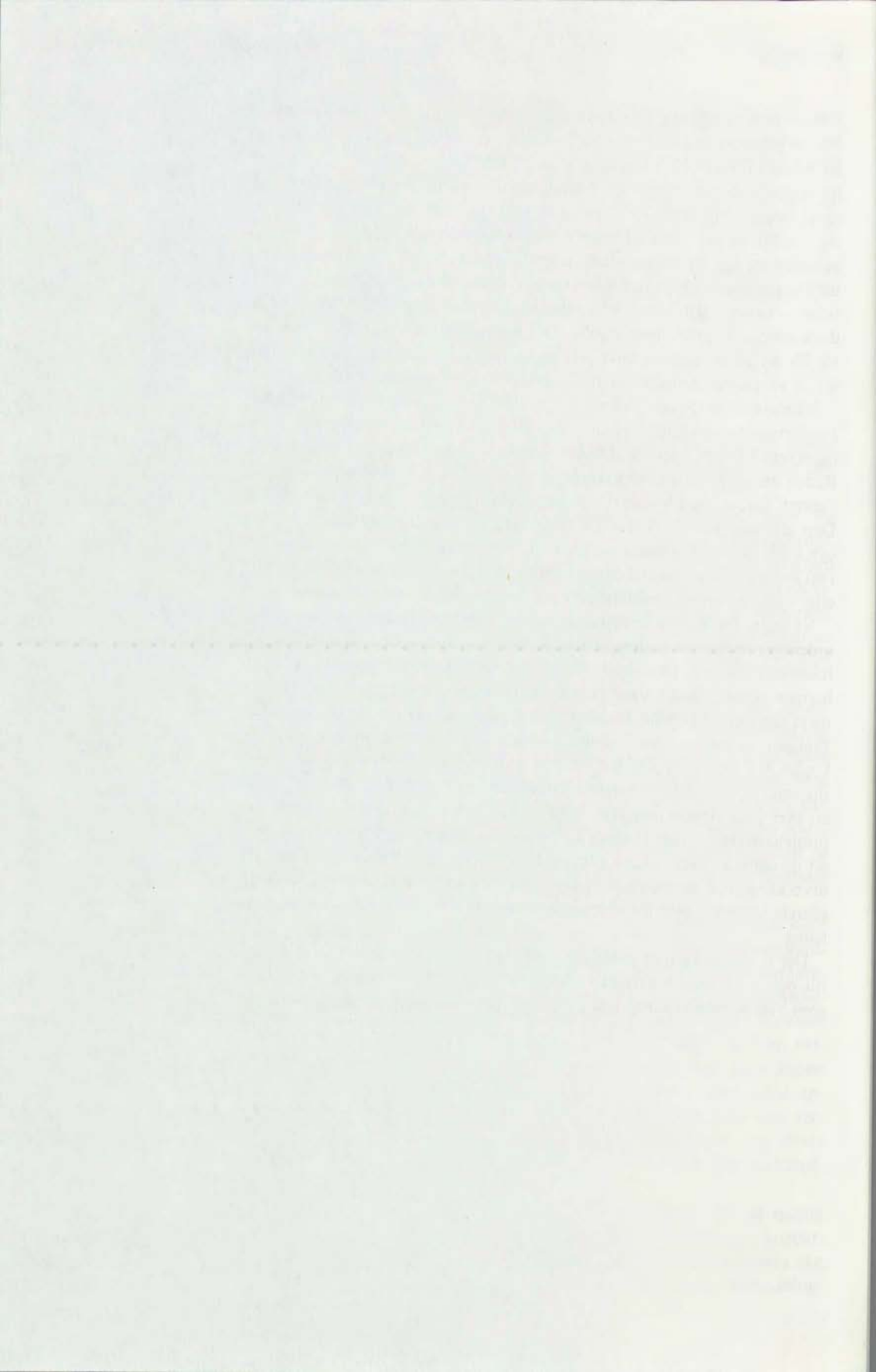

## 2 Videoteknikens utveckling

### 2.1 Inledning

Videoteknik är ett sätt att omvandla bilder till en elektrisk signal för att man senare skall kunna återskapa dem. Främst avser man rörliga bilder. Det som skiljer videoteknik från andra metoder att återge bilder är två sammanhängande principer.

För det första innebär videoteknik att bilden omvandlas till en elektrisk signal. Den elektriska signalen kan sedan behandlas på ett antal olika sätt; den kan sändas ut som etertelevison till en mängd mottagare, den kan sändas genom kabel till ett fåtal mottagare eller den kan lagras på något medium för framtida åtkomst.

Det väsentliga är att bilden omvandlas till en elektrisk signal, som sedan kan behandlas på något godtyckligt sätt med den elektroniska teknik, som står till buds.

För det andra innebär all praktisk videoteknik att bilden sönderdelas i bildelement, som presenteras i sekvenser om hela bilder. Om man vill ha bilderna rörliga måste bildernas frekvens vara tillräckligt hög för att man skall få en illusion av rörelse, liksom hos film. Praktiskt avsöker man en bild på samma sätt som man läser en bok, dvs. i rader som läses från början till slut, från sidans början till dess slut. När man läst färdigt en bild börjar man på nästa.

Den elektriska signal, videosignalen, som motsvarar vår bild består alltså av ett antal rader, linjer, som tillsammans bygger upp en bild som följs av ytterligare bilder, som bygger upp en rörelse, som i sin tur bygger upp ett skeende eller en berättelse.

Den användning av videotekniken, som intresserar oss här, är lagringen av videosignalen för kommande bruk, videogramtekniken.

Eftersom videosignalen är en "vanlig" elektrisk signal av samma slag, som t. ex. en signal från en mikrofon, kan den också lagras på likartat sätt.

Den första lyckade televisionsöverföringen skedde 1926, då engelsmannen John Logie Baird demonstrerade sin televisionsprincip. Videosignalen i det systemet framställdes genom att man avsåkte bilden med en roterande skiva, Nipkowskiva, som var försedd med hål som anordnats så att bilden avsåktes i linjer. Ju fler linjer som användes och ju fler bildelement man hade per linje desto bättre och detaljrikare bild fick man. I början användes ca 30 linjer per bild vilket medgav blott mycket grova bilder utan några egentliga detaljer. Gränsen för systemens förmåga låg t. ex. vid att få ett ansikte "igenkänneligt".

Ett sådant system användes till det första videogrammet, som salufördes av Baird under namnet Phonovision år 1935 på Selfridges varuhus i London. Videogrammet bestod av en vanlig 78-varvs grammofonskiva. Den videosignal, som uppstod i Bairds TV-system, ställde nämligen inte större krav på lagringsmediet än att den kunde lagras på ett vanligt ljudmedium, som dåtidens grammofonskiva. En Phonovision-skiva räckte ca 6 minuter per sida och kostade ca 7 shilling, motsvarande 20–27 kr i dagens penningvärde.

Efter fyra månaders försäljning försvann skivorna. Härtill bidrog säkert att bildens kvalitet var så dålig – bilderna beskrevs som "skugglika, men med lite god vilja skönjbara". Sedan var naturligtvis beståndet av TV-mottagare, att se bilderna i, ganska begränsat. Intressant är dock att notera att man använde en befintlig 78 varvs grammofon vid avspelnningen. Ingen extra apparatur behövde anskaffas för återgivningen om man redan hade en TV-mottagare.

Men publiken krävde mer, både av TV-system och videogram. De mekaniska TV-systemen blev aldrig annat än experiment för tekniskt intresserade. Man insåg dock att det fanns utvecklingsmöjligheter i mediet, och den allmäntekniska och elektroniska utvecklingen tillät så småningom att man utvecklade TV-system med mångfalt bättre bildkvalitet.

I stället för 30 linjer i bilden kom man i USA så småningom att arbeta med 525 och med 30 bilder per sekund, och i Europa med 625 linjer med 25 bilder per sekund. Antalet bildelement ökades därmed från ca 1 000 i Bairds system till ca 250 000 i dagens TV-system. TV-bilden är därmed ungefär jämförbar med en filmbild och mängder av detaljer kan därmed förmedlas av bilden. En 16-mm film av god kvalitet ger ungefär samma upplösning, medan 35 mm biograffilm ger ungefär 1 000 000 bildpunkter.

Men den goda bilden ställde också till problem. Det hade varit enkelt att lagra videosignalen från Bairds Nipkowskiva. Den högsta frekvensen, som alstrades i videosignalen, låg under 10 000 Hz. De högsta frekvenser, som alstras i ett modernt TV-system, ligger i stället upp emot 5 MHz. Bilden innehåller med andra ord numera 500 gånger mer information, som måste fås med vid uppteckningen. Det beprövade grammofonsystemet räcker inte alls för uppteckning längre.

TV-bolagen var emellertid mycket intresserade av att kunna teckna upp TV-signalerna på något sätt och slippa den arbets- och tidskrävande filmen. Det första system, som blev praktiskt användbart kom från Ampex 1956. I princip använde man en bandspelare, som kunde lagra och återge videosignalerna. Bandspelare för ljud hade funnits tidigare men de hade, liksom grammofonskivan, inte kunnat återge de extremt höga frekvenser som behövdes för en acceptabel TV-bild.

När man tecknar upp en signal på magnetband sker det så att man magnetiserar bandets yta med ett mönster, som motsvarar signalen. Ju högre signalens frekvens är, desto finare blir mönstret. Vid allt för höga frekvenser blir mönstret så fint att spelaren inte längre kan skilja detaljerna åt, utan de flyter ihop. Om man då ökar bandets hastighet ökar mönstrets grovlek och man kan urskilja mönstret, som alstras av allt högre frekvenser. På så sätt kan man öka frekvensomfånget eller informationsmängden per tid-enhet.

Här är alltså en framkomlig väg att spela in de höga frekvenser, som behövs i en videosignal. Problemet var emellertid att hastigheterna blev ohanterligt höga. En vanlig bandspelare kunde i mitten av 1950-talet ge bra ljudkvalitet vid bandhastigheten 38 cm/s. För att ge bra bildkvalitet skulle den behöva gå 500 gånger snabbare, eller med nära 200 m/s, motsvarande över 700 km/tim. För att få vettig speltid på en sådan spelare behövs gigantiska bandlängder, om det skulle gå att bemästra alla övriga problem, som uppstår vid en sådan bandhastighet.

Nu visade det sig att man faktiskt kunde köra bandet något långsammare. Men det stod ändå klart att man inte kunde genomföra uppteckningen på samma sätt som i en ljudbandspelare.

Den metod man slutligen kom att använda var *tvärspåruppteckning*. Bandet fick löpa med måttlig hastighet förbi den plats där de magnetiska huvudena satt. För att få tillräcklig hastighet mellan band och huvud placerade man huvudena på en trumma som roterade med hög hastighet, vinkelrätt mot bandets kant. På trumman satt fyra huvuden, som skrev eller läste magnetspår tvärs över bandets bredd, som då var 2 tum. Därmed hade man på en gång fått en rimlig bandhastighet och hög skrivhastighet, dvs. hastighet mellan huvud och band. Det upptecknade mönstret blev därmed så utdragat att man kunde teckna upp tillräckligt höga frekvenser.

Men lösningen var både elektriskt och mekaniskt komplicerad, och de första videobandmaskinerna blev därför oerhört skrymmande och kostsamma. Det var också uteslutande professionella användare, som TV-bolag och liknande, som använde dessa tidiga videobandspelare.

## 2.2 En- och två-tums system med öppna spolar

För professionella ändamål har den ursprungliga tekniken med tvärspårinspelning på 2 tums band levat kvar. I dag är 2 tums band (50,8 mm) det vanligaste mediet för programutbyte mellan radiobolagen. Åtskilliga tillverkare framställer apparater enligt samma specifikation. Med dagens teknik är det svårt att skilja en bandad TV-signal från en direktsänd.

Bandförbrukningen hos en 2-tums professionell maskin ligger över 70 m<sup>2</sup> per timme. Det kan jämföras med 35 mm spelfilm där motsvarande siffra är ca 60 m<sup>2</sup>. Filmen är dock betydligt tjockare än bandet, varför filmens volym blir avsevärt större. Uppteckningshastigheten hos 2-tumssystemet är 41 m/s medan bandets hastighet är 39,7 cm/s. Varje videospår är 250 µm brett.

Bandåtgången är hög, och med modern teknik kan man få lika gott resultat vid mindre bandförbrukning. Det har därför tagits fram ett antal system som använder 1-tums band (25,4 mm). Med de systemen kommer man ner i en bandförbrukning av ca 22 m<sup>2</sup> per timme, och driftkostnaderna blir motsvarande lägre. Skrivhastigheten är sänkt till 24 eller 21,5 m/s och videospårbredden ligger mellan 160 och 35 µm.

På sikt kommer säkert något 1-tums system att ersätta det besvärligare 2-tumssystemet. Innan det kan ske måste man dock göra internationella överenskommelser om standard etc. Redan nu används emellertid olika 1-tums system av åtskilliga radiobolag.

På ännu längre sikt kommer säkert också digitala system som kan ge högre kvalitet. Den tekniken är dock elektroniskt komplicerad, varför det kan dröja ytterligare en tid innan den blir allmänt tilläpplad.

### 2.3 EVR-systemet

Det första videosystem för hemmabruk, som kom ut på marknaden var EVR (Electronic Video Recording). Det utvecklades av Peter Goldmark vid Columbia Broadcasting Systems laboratorier och lanserades i USA 1969. Goldmark hade tidigare haft ansvaret för utvecklingen av den första kommersiellt gångbara LP-skivan och skulle senare arbeta fram det färg-TV-system, som används i USA och Japan – NTSC. I EVR överfördes ett filmat eller videobandat program på elektronisk väg till en speciell 8,75 mm bred, operererad tunn film. Videosignalen registrerades fotografiskt och audiosignalen spelades in på två tunna magnetfält på filmens ytterkanter. Det färdiga programmet låg i en kassett 17,5 cm i diameter och 1,25 cm tjock. Kassetten stoppades in i en speciell uppspelningsapparat, kopplad till antennuttaget på en TV-apparat. EVR gav möjlighet till uppspelning av färdiga program men medgav inte egen inspelning. Kassetterna var ekonomiskt gångbara endast vid stora upplagor av de enskilda programmen.

Bakom EVR stod förutom CBS och ICI och Ciba, men systemet hade föga framgång och 1972 lades det ned. Det har förts en livlig debatt om orsakerna till EVR:s misslyckande skall sökas i själva systemet, i de program som erbjöds eller i att marknaden helt enkelt inte var redo för den nya produkten. Redan när EVR presenterades, framhöll man att systemet också skulle kunna användas för informationslagring och återvinning, men dess möjligheter på detta område hann inte prövas under dess korta livstid.

Det har också gjorts andra försök med system för uppspelning av ljud- och bildprogram i TV-rutan, som använder film. Här skall endast nämnas att Eastman Kodak i USA och Nordmende i Europa erbjuder apparatur som medger uppspelning av vanlig super-8-film på TV-skärmen<sup>1</sup>.

### 2.4 Videokassettsystem med magnetband

#### *System med snedspåravsökning*

Alla videokassettsystem som finns på marknaden i dag använder samma princip för uppteckningen. De praktiska lösningarna skiljer emellertid i detaljer, och därför kan man inte byta kassetterna fritt mellan systemen. De är alltså inte kompatibla. Principen är att bandet förs långsamt förbi ett huvud som rör sig snabbt i förhållande till bandet.

I praktiken läggs bandet halvvägs runt en trumma som roterar. På trumman sitter två videohuvuden, diametralt motsatta varandra. Eftersom bandet omsluter halva trumman kommer huvudena att ligga mot bandet växelvis under rotationen. Se fig. 1 och 2.

<sup>1</sup> Alan Horder, *Video Discs – Their Application to Information Storage and Retrieval*, National Reprographic Centre for documentation, Hatfield, England, 1979.

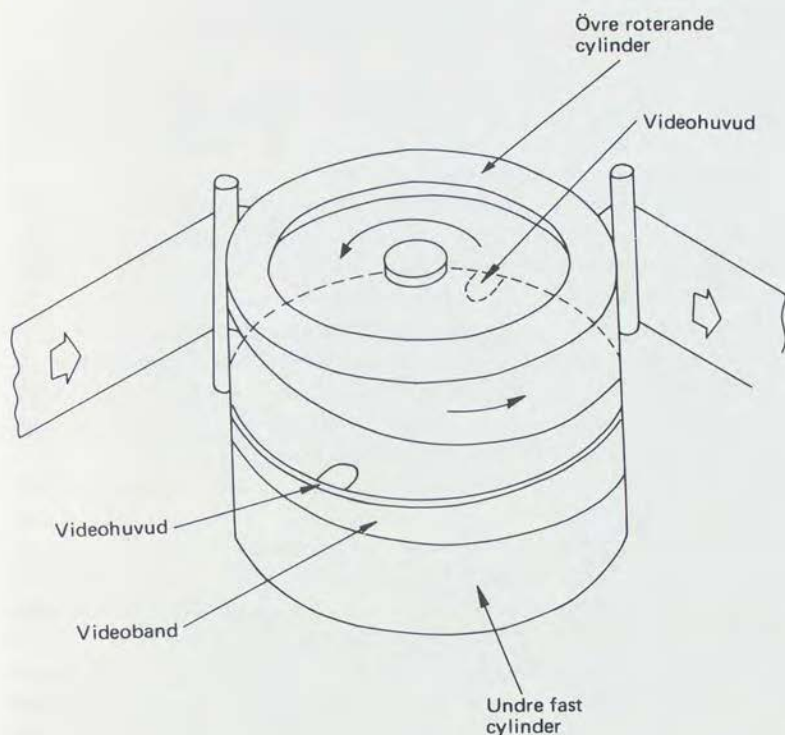

Figur 1

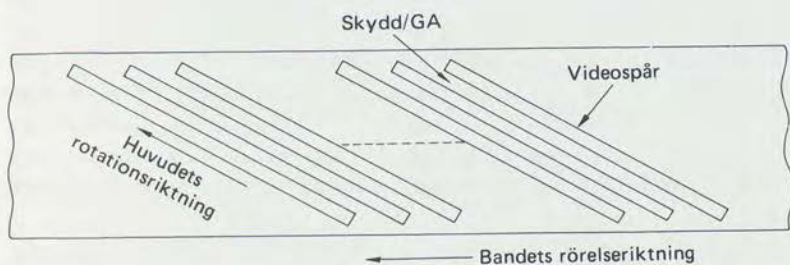

Figur 2

Systemet kallas *helical scan* eller *snedspåravsökning*. Som resultat av en inspelning får man spår som ligger snett efter varandra på bandet. Varje spår skrivs av ett huvud, och trummans rotationshastighet avpassas så att varje spår innehåller en delbild. Två delbilder efter varandra bildar en TV-bild varav det går 25 per sekund i Europa.

Snedspåravsökning används av följande system:

- U-matic (19 mm band)
- VCR (12,7 mm band) Finns i tre olika varianter.
- Betamax (12,7 mm band)
- VHS (12,7 mm band)
- V 2000 (12,7 mm band)

### *VCR i olika utföranden*

Det första kassettsystemet enligt snedspårprincipen var VCR från Philips och det introducerades i början av 1970-talet. Bandet var 12,7 mm eller 1/2 tum brett. Den bandbredden kom sedan att bli standard för alla hittills sålda videokassettspelare för hembruk.

Med den tidens teknik var bandförbrukningen ganska hög. För att få ner storleken på kassetten lade man därför bandspolarna över varandra. Kassetten blev då i stället ganska tjock, med måtten 126 x 145 x 41 mm.

Systemet riktade från början in sig på institutionsmarknaden, men en hel del köptes också av privatpersoner. Fortfarande finns ett stort antal VCR-maskiner enligt den ursprungliga systemlösningen på skolor och andra institutioner i landet. Systemet är dock numera ersatt av V 2000 från Philips. Bl. a. på grund av att bandkostnaden blev ganska hög och servicebehovet stort blev utbredningen i hemmen ganska ringa.

I slutet av 1970-talet började emellertid japanska videokassettspelare säljas i betydande omfattning i Europa. De gav främst bättre driftsäkerhet och lägre bandkostnad. För att möta den konkurrensen ändrade Philips sin inspelningsmetod så att speltiden kunde förlängas, först till två, sedan till tre timmar på en kassett med tunnare band. Det systemet, som alltså använde samma kassett som VCR, kallades *VCR Long Play*.

Den längre speltiden uppnåddes genom lägre bandhastighet. Skrivhastigheten bibehölls dock. Det som ändrades på bandet var därmed de enskilda spårens bredd. Avstånden mellan spårens centra krymptes från 187 till 85  $\mu\text{m}$ . Informationen packades alltså betydligt tätare i *VCR Long Play* än i det ursprungliga VCR-systemet.

Den större packningstätheten ställer större krav på precision hos mekaniken i spelaren, som därmed kan bli dyrare att tillverka och hålla i stand. Å andra sidan medförde modern elektronik att bildkvaliteten kunde hållas minst lika bra som i det tidigare systemet – med halverad bandkostnad.

Under utvecklingen av VCR-systemet samarbetade Philips med västtyska Grundig, som också kom att tillverka VCR-apparater. I vårt land var dock Philips den dominerande leverantören, även om apparaterna också förekom under bl. a. namnen Dux och Luxor.

När Philips utvecklade den långspelande varianten av VCR gick Grundig ett steg längre. Man sänkte hastigheten hos bandet ytterligare och fick ungefär 3,5 timmars speltid på ett band som gav 2 timmar i Philips VCR Long Play. Genom att göra bandet något tunnare kunde man få in band för fyra timmar i en enda Grundigkassett.

När så Philips satsade på en kassett som skulle ge 3 timmars speltid aviserade Grundig att de skulle åstadkomma 5 timmar på samma kassett.

Den låga hastigheten hos Grundigsystemet, som kallades *SVR, Super Video Recording*, ställde emellertid ännu högre krav på mekanisk precision, både hos spelare och kassett. Spårbredden på bandet var blott 50  $\mu\text{m}$ . För att spelaren skulle läsa rätt spår på rätt sätt fordrades en oerhörd precision, som egentligen var alldeles för svår att uppnå med den ganska komplicerade VCR-kassetten. Redan när SVR kom ut hade man därför specialtillverkat Grundigkassetterna med högre precision. Dessutom införde man en extra plastklack, som spelaren kunde känna av. Om den klacken saknades spär-



rades apparaten. Man kunde därför aldrig använda Philips 3-timmars band i Grundigspelaren, och Grundigs eget 5-timmars band kom aldrig.

Alla dessa hastighets- och systemförändringar förorsakade ganska stor förvirring. En och samma kassettyp kunde alltså vara inspelad på inte mindre än tre sätt, och den kunde bara spelas av på en maskin av samma slag som den spelats in på, även om kassetten var identisk.

Både Philips och Grundig talade till en början om att man skulle tillverka omkopplingsbara spelare, som kunde klara av både gamla och nya inspelningar. Sådana spelare kom dock aldrig. Förvirringen förblev alltså besvärande.

I stället för att konkurrera ut de japanska maskinerna med sina systemförändringar hjälpte Philips och Grundig dem troligen. Publiken ville ha enkla, systemstabla apparater med hög driftsäkerhet. De höga precisionskrav, som kom att ställas på VCR-kassetten, gjorde att tillförlitligheten blev sämre än för de japanska systemen.

### *U-matic*

Ungefär samtidigt med VCR-systemet från Philips kom *U-matic* från Sony, Matsushita och JVC. Oliketerna mot VCR var ganska stora. Man använde ett band, som var 3/4 tum brett (19 mm), och placerade spolarna bredvid varandra i kassetten liksom hos en vanlig ljudkassett. *U-matic*-kassetten blev därmed ganska stor, trots att speltiden begränsades till en timme.

Kostnaden för systemet är vida högre än för VCR och övriga videosystem, men kvaliteten på ljud och bild är också överlägsen. *U-matic* har kommit att användas i ett flertal professionella och halvprofessionella tillämpningar. För hembruk är systemet alltför dyrt, och inga apparater med inbyggd TV-mottagare etc har saluförts. På senare tid har tillkommit en variant av *U-matic* med bättre bildkvalitet.

### *Beta*

År 1975 introducerade Sony sitt Beta- eller Betamax-system. Det byggde på erfarenheter från *U-matic*. Man hade dock utvecklat tekniken och fått fram en ytterst liten videokassett med ett 1/2-tumsband. Kassetstorleken var blott 156 x 96 x 25 mm. Det är fortfarande den minsta videokassetten på marknaden. Bakom det lilla formatet låg en metod att lagra videospåren ytterst tätt på bandet.

Hittills hade man lagt bildspåren på bandet med ett litet avstånd dem emellan för att inte information skulle läcka över från ett spår till ett annat. När spåren upptecknas av de roterande huvudena kommer ett spår att upptecknas av det ena huvudet och nästa av det andra. Om man lutar huvudena i spåret så att det ena huvudet lutar åt ena hållet och det andra huvudet åt andra hållet så kommer läckaget från "fel" spår att luta dubbelt så mycket som den rätta signalen. Fig. 3.

Det innebär att huvudet i stort sett inte förmår läsa störsignalen utan bara rätt signal. Även om man lägger bildspåren alldeles intill varandra kommer inga störningar att uppstå. Denna princip har anammats av alla

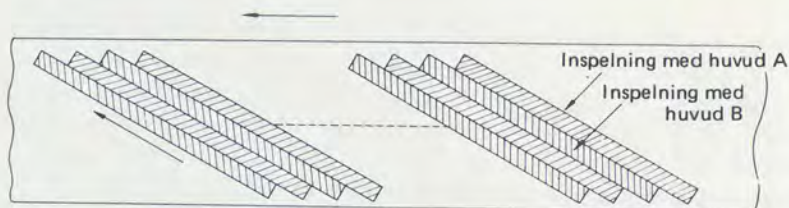

Figur 3

hem-videosystem, och således även av Philips långspelande VCR, SVR och VHS.

De första Betamax-spelarna, som kom i Japan, gav 1 timmes speltid på kassetten. Det ökades senare till 2 timmar genom att bandhastigheten halverades, och sedan till 3 timmar genom att bandet gjordes tunnare. När den nya, lägre, hastigheten introducerades gjordes maskinerna omkopplingsbara så att man kunde använda dem både för de höga och de låga hastigheterna. Problemen för konsumenten blev därför aldrig så stora som för VCR-användarna.

Allt detta skedde emellertid på marknaden i Japan och USA. Där fick Beta-systemet en stor spridning redan innan några apparater var tillgängliga för Europa. Hit kom de första Beta-spelarna 1978, och då fastställde man bandhastigheten för vårt TV-system till 1,87 cm/s vilket gav speltiden 3 timmar och 15 minuter. En mycket låg bandhastighet ger mycket smala bildspår (32,8  $\mu\text{m}$  hos Beta) som ställer mycket höga krav på tillverkningsprecision hos mekaniken i kassett och spelare, men trots detta har man uppnått hög tillförlitlighet.

Bildkvaliteten hos Beta-systemet är ungefär likvärdig med VCR, men klart underlägsen U-matic och andra professionella bandsystem. Ljudkvaliteten är än så länge begränsad, främst på grund av den låga bandhastigheten. Tekniskt finns dock möjlighet att förbättra kvaliteten avsevärt, bl. a. genom att införa elektronisk brusundertryckning. Någon sådan har emellertid ännu inte presenterats i systemet.

## VHS

Ungefär samtidigt med Beta presenterades *VHS* i Europa. Akronymen sägs stå för *Video Home System* och det är ett videokassettsystem, som visar stora likheter med Beta. Kassetten är dock något större, främst beroende på att bandförbrukningen är något högre genom större bandhastighet. Den högre bandhastigheten skulle teoretiskt kunna innebära något bättre ljud, och de något grövre videospåren borde innebära mindre precisionskrav och även något bättre bildkvalitet.

Ljudkvaliteten har dock inte varit bättre än Betas förrän man 1980 introducerade brusreduktion i några modeller. En kassett, som spelas *in* med brusreduktion i ljudet, bör också spelas *av* så för bästa ljud. Här uppstår ett litet problem med utbyttbarheten i och med att förbättringen har införts i efterhand. Det *går* dock att spela av en brusreducerad kassett även med en äldre typ av spelare. Man upplever dock att återgivningen blir vassare och kanske varierar i klangfärg under ljudets förlopp.

Maximal speltid för VHS är 4 timmar med en kassett, som introducerats under hösten 1980. Bildkvaliteten ligger i klass med eller något under Beta-systemets i de apparater som hittills presenterats. Till en del kan de bero på att skrivhastigheten hos Beta-systemet är högre än för VHS. Den trumma, som huvudena sitter på, roterar i båda fallen med 1500 varv/minut. Det måste den göra för att varje spår skall rymma en jämn delbild. Trumman hos Beta-spelarna är dock större så att periferihastigheten blir högre. Det har en gynnsam inverkan på bildkvaliteten.

### *Leverantörer av japanska spelare*

Trots att Beta- och VHS-spelarna introducerades ungefär samtidigt i Europa och ger ungefär likvärdiga resultat har VHS kommit att bli det dominerande systemet. Främsta anledningen till det är säkert att så många tillverkare ställt sig bakom VHS. I vårt land finns f. n. 11 leverantörer. De är

- Akai
- Blaupunkt
- Hitachi
- JVC
- Nordmende
- Mitsubishi
- Panasonic
- Saba
- Salora
- Sharp
- Telefunken

Dessutom har Luxor och Finlux aviserat att man kommer att marknadsföra VHS inom en nära framtid. Av dessa leverantörer är det endast de japanska som har egen tillverkning. De europeiska leverantörerna köper i princip färdiga apparater från de japanska tillverkarna och säljer under egna namn. Det innebär att dominansen för VHS-systemet innebär en total dominans av produkter från Japan, även om produkterna bär europeiska namn.

För Beta-systemet finns ett betydligt mindre antal tillverkare, och ingen europeisk elektronikindustri har ställt sig bakom systemet. De japanska Beta-intressenterna som är representerade i Sverige är

- Fisher
- Sanyo
- Sony

### *V 2000*

Philips kunde inte stillatigande se hur japansystemen tog över allt mer av marknaden. År 1979 presenterade man därför sitt system *Video 2000* eller *V 2000* som tagits fram i samarbete med Grundig. De första apparaterna enligt det nya systemet började säljas under 1980.

I stort sett är systemet mycket likt VHS. Kassetten är t. ex. av nästan identiskt format och arbetar också med 1/2 tums band. VHS, Beta och

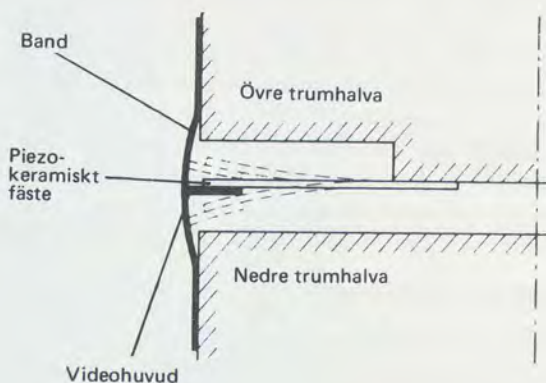

Figur 4

V 2000 är dock helt inkompatibla. På ett par punkter är V 2000 mera utvecklat och modernare än både VHS och Beta. För att få långa speltider och låg bandförbrukning använder de båda japanska systemen mycket låga bandhastigheter. Det för med sig att bildspåren blir mycket smala. För att videohuvudena skall läsa de smala spåren rätt krävs mycket hög precision, och sådan är dyr att tillverka. Om huvudet ligger fel får man störningar och brus i bilden.

Philips har angripit spåringsproblemet på ett annat sätt än genom mekanisk precision. Videohuvudena sitter monterade på fästet av piezokeramiskt material som kan böjas genom att man tillför en elektrisk spänning.

När huvudet läser spåret ser en elektronisk krets till att det alltid ligger korrekt i spåret genom att styra fästet åt rätt håll. På så sätt kan man få hög precision i spårningen av bandet utan att behöva lita till mekaniska egenskaper. Fig. 4.

Den andra konstruktionsdetaljen som skiljer V 2000 från de japanska systemen är att man byggt in elektronisk brusreducering i systemet från början. Alla band, som spelats in enligt V 2000, kommer således att kunna återges med lika fullgott resultat av alla spelare, även vad gäller ljudet.

Brusreduceringen minskar givetvis brusnivån i ljudet. Samtidigt kan man också få fram en bättre diskantåtergivning, något som annars kan vara problem vid de låga bandhastigheter man använder. V 2000 arbetar med bandhastigheten 2,44 cm/s, vilket är jämförbart med 2,34 hos VHS eller 1,89 cm/s hos Beta.

Den elektroniska styrningen av videohuvudet har fört med sig att man kunnat använda ännu mindre bredd på videospåren och ändå fått stabil avläsning. Ett spår i V 2000 är 22,6  $\mu\text{m}$  brett, i VHS 50  $\mu\text{m}$  och i Beta 32,8  $\mu\text{m}$ . För att få så liten spårbredd hade man kunnat sänka hastigheten ytterligare. Men i stället har man minskat spårets lutning mot bandkanten så att det bara når halvvägs över det 12,7 mm breda bandet. Fig. 5.

När man därför spelat hela bandet har man blott fyllt det till hälften. Kassetten är vändbar, och när man spelat hälften vänder man det och spelar den andra bandhalvan. Det hela fungerar på samma sätt som en kompaktkassett för ljud. Fig. 6.

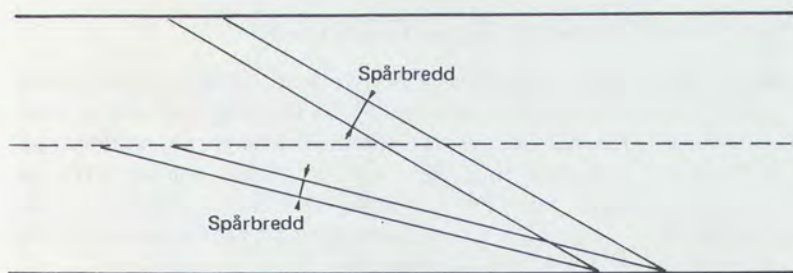

Figur 5

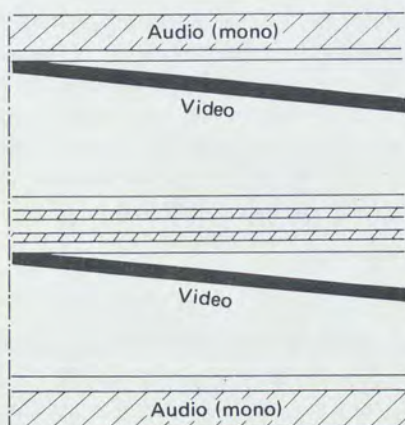

Figur 6

Ett fullspelat band kommer att få en spåruppsättning som på bilden. Ytterst ligger en ljudkanal, som kan vara antingen mono eller kluven för två stereokanaler. I mitten ligger plats för ett extra kontrollspår som kan användas för diverse ändamål i framtiden, och mellan ljud- och kontrollspår ligger bildspår.

Tack vare den ytterst låga bandförbrukningen blir längsta speltid för en kassett 8 timmar, eller 4 timmar i vardera riktningen. Bandåtgången är ungefär hälften av den hos VHS eller 2/3 av den hos Beta. Bildkvaliteten hos V 2000 är ungefär jämgod med de japanska systemens. Ljudet är däremot bättre än hos de apparater som inte använder elektronisk brusreducering.

Alla apparater i system V 2000 är tillverkade i Europa. F. n. finns två tillverkare, Philips och Grundig, men apparaterna säljs även av fler leverantörer. I vårt land finns

- Dux
- Grundig
- Philips

Danska Bang & Olufsen kommer också att leverera apparater enligt systemet med början under år 1981. På kontinenten i Europa finns också en del firmor som levererar V 2000.

I likhet med de gamla VCR-systemen finns inte V 2000 för det amerikanska och japanska TV-systemet. Gamla VCR kom aldrig att finnas för det, men för V 2000 har man ännu så länge dörren öppen för en introduktion på de marknaderna. En prototyp härför har också visats.

### Gemensamma egenskaper hos kassettsystemen

Alla snedspårssystem tillåter i princip återgivning av stillbild eller återgivning i slow- eller fast motion. Den generation VHS-apparater, som introducerats under hösten 1980, har visat god och störningsfri återgivning av dessa specialfunktioner. Apparater enligt Beta-systemet, liksom tidigare VHS, ger en hel del störningar vid sådan återgivning. Tekniken i V 2000 skall vara väl ägnad för specialvisning vid andra hastigheter. Endast Grundig har hittills salufört en apparat med de möjligheterna.

De apparater, som säljs i samtliga system, är konstruerade att arbeta tillsammans med vanliga TV-mottagare för uppspelning. För inspelning av TV-program är samtliga utrustade med egna mottagardelar. Det innebär att inspelning av TV-program kan ske helt oberoende av TV-mottagaren. För att man skall kunna spela in automatiskt har dessutom alla spelare mer eller mindre väl utvecklade programverk som tillåter att man spelar in ett antal program (f. n. upp till 8) under ett antal dagar (f. n. upp till 16) utan att någon behöver sköta apparaten.

### LVR-system

Förutom snedspårprincipen har en annan lösning föreslagits av ett par tillverkare. Det är den s. k. LVR-principen. LVR står för *Longitudinal Video Recording*. Inget system, som arbetar enligt den principen, finns på marknaden i dag, men tekniken kan komma att användas i nya sammanhang.

Bandet rör sig här med mycket hög hastighet förbi ett fast huvud som skriver ett smalt spår på det (fig. 7). Speltiden blir kort för varje sådant spår, men genom att förskjuta huvudet och spela in ett nytt spår bredvid det första kan man fylla bandet med ett stort antal parallella spår för att få lång sammanhängande speltid. De två firmor som arbetat mest med LVR-system är tyska Basf och japanska Toshiba. Basf:s system bygger på en kassett med *en* bandspole.

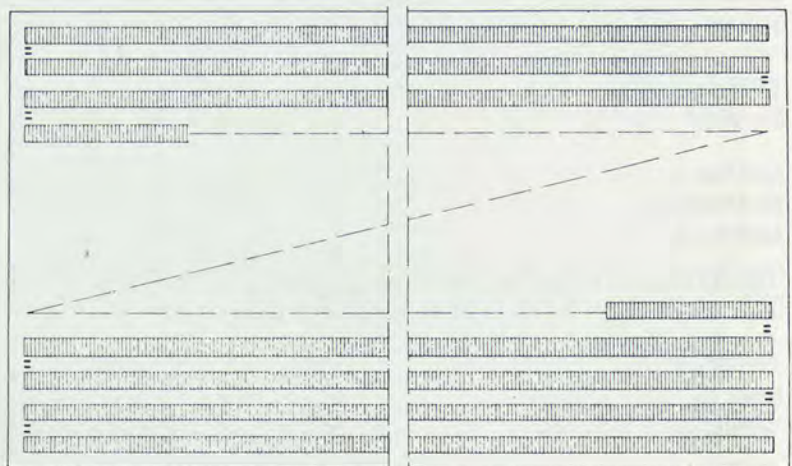

Figur 7

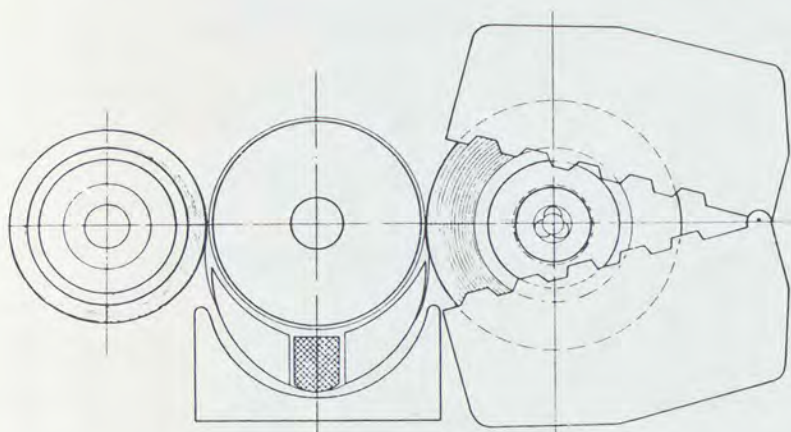

Figur 8

### Basf

I apparaten dras bandet ur kassetten och lindas under spelningen runt en upptagningspole i apparaten. Bandet i kassetten är 600 m långt och körs med hastigheten 4 m/s. Det betyder att varje spår varar 2,5 minuter. När bandet kommit till slutet av spolen vänder det snabbt, huvudet flyttas en spårbredd nedåt och nästa spår spelas in åt andra hållet, bredvid det första. Så fortsätter man tills 72 spår ligger bredvid varandra. Då har man nått en speltid av 3 timmar på bandet. Fig. 8.

Med ett mellanrum på 2,5 minuter kommer bandet alltså att bromsas från hastigheten 4 m/s, växla rörelseriktning och accelerera till 4 m/s åt andra hållet. Den växlingen måste ske så snabbt att åskådaren helst inte märker den. De apparater som visats har haft en växlingstid på 0,1 s och det har märkts som en blinkning i bilden. Om man lagrar den senaste bilden från bandet i ett halvledarminne, ett elektroniskt dataminne, kan man visa den under vändningstiden för att slippa blinkningen. Ett sådant minne blir dock ganska kostsamt.

För att inte bandet skall utsättas för orimliga påkänningar vid vändningen har drivningen konstruerats på ett speciellt sätt. Mellan förrådsspolen (i kassetten) och upptagningspolen (i maskinen) roterar en stor gummiklädd vals, kapstanaxel, som driver bandet med konstant hastighet genom att trycka mot spolarna. Bandet ligger i en lös slinga utanför rullen och an mot magnethuvudet. Drivningen sker alltså inte på det lösa bandet utan på hela bandkakan, varför bandet ligger helt fritt från påkänningar trots de ständiga och kraftiga accelerationerna.

Bandförbrukningen blir ganska hög i systemet på grund av att man inte kunnat lägga spåren lika tätt som hos snedspårlösningarna.

Ledningen för Basf har meddelat att systemet inte kommer att tas fram till produktion, trots att man gjort ganska långt gångna förberedelser för det. Första meddelandet om systemet kom 1974 och det slutliga tillbakadragandet skedde 1980.

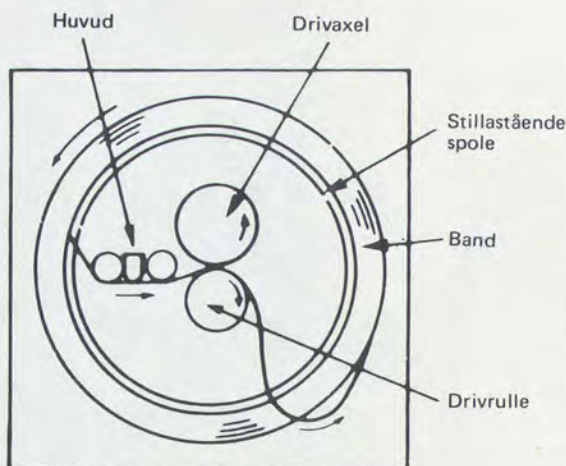

Figur 9

### Toshiba

Toshibas LVR-system skiljer sig från Basf:s på flera punkter. I stället för att vända bandet varje gång ett spår är fulltecknat använder man en ändlös kassett. I den ändlösa kassetten tas bandet ut från rullens centrum och fylls på vid dess periferi så att alla bandvarv hela tiden glider mot varandra.

När ett spår är fulltecknat har man nått början av inspelningen och en snabb förflyttning sker av huvudet till nästa spår. Växlingstiden blir kort, ca 27 ms, och blir i praktiken inte märkbar. Fig. 9.

Toshibas LVR-system har hittills blott utvecklats för amerikansk TV-standard, och data är därför inte helt jämförbara med Basf:s LVR, som blott fanns för europasystemen. Bandlängden i kassetten är 135,3 m och hastigheten 5,5 m/s. Det betyder en speltid på 24,6 s per spår. Bandet är 1/2 tum brett och rymmer 300 spår. Den sammanlagda speltiden på kassetten blir därför 2 timmar.

Inte heller Toshibas LVR-system är satt i produktion, och en tidigare aviserad lansering under 1980 är avskriven.

### Egenskaper hos LVR-systemen

Fördelen med LVR framför konventionella snedspårssystem är att apparaterna kan göras betydligt enklare med betydligt färre rörliga delar. Det borde betyda lägre pris för konsumenten liksom större tillförlitlighet. LVR-tekniken kan också lösa kopieringsproblemet för videoband. Om ett snedspårinspelat band skall kopieras måste det ske i realtid, dvs. ett 1-timmes program tar 1 timme att kopiera. Detta gör att distribution av program på videokassett blir förhållandevis dyr. I ett LVR-system kan man i princip kopiera alla upptecknade spår på en gång i en specialmaskin och på så sätt nedbringa kopieringstiden till en bråkdel. På detta sätt skulle kopieringstiden för ett 1-timmesprogram i Basf:s LVR-system kunna bli 50 s och i Toshibas 12 s vid normal hastighet. Detta förutsätter dock att *alla* spår kopieras på



en gång, något som är tekniskt svårt att genomföra. Realistiskt är dock att räkna med en betydande tidvinst.

I ett LVR-system går det också mycket snabbt att söka fram ett bestämt avsnitt. Man skjuter helt enkelt huvudet tvärs över spåren tills man funnit det önskade programavsnittet.

Anledningarna till att LVR-systemen ännu inte realiserats kan vara flera. En är sannolikt att det nu ligger stora ekonomiska intressen bakom den konventionella snedspårtekniken, och att en satsning på ett helt avvikande system är så kostsam att den avskräcker. Basf-koncernens huvudsakliga verksamhetsområde är dessutom tilverkning av kemiska produkter, och man har uppenbart försökt få kompanjoner i projektet utan att lyckas. Bl. a. lär systemet på tidigt stadium ha erbjudits till Philips som dock inte var intresserat.

De visningar, som skett av Basf:s och Toshiba's LVR-system, har dessutom visat bristfällig bildkvalitet. Bl. a. tycks man haft problem med jämnheten i bandföringen, något som kan ligga i principen för bandets framdrivning.

Återgivning av stillbild, eller återgivning med avvikande hastighet är inte möjlig utan kostsam tillsatsapparat.

Den svaga punkten hos Toshiba's LVR-system är sannolikt den ändlösa kassetten. Ett ändlöst band av det slag man använder är en ganska ömtålig konstruktion med stor risk för driftstörningar. Dessutom gäller också för Toshiba att man är helt ensam om sitt system. Det förefaller därför mindre troligt att något konventionellt videosystem som grundar sig på LVR-teknik kommer att saluföras. För speciella ändamål, t. ex. till bärbara videokameror med inbyggd videobandspelare, skulle tekniken kunna vara användbar. Tyska Bosch har visat en prototyp till en sådan spelare.

## 2.5 Videoskivsystem

Det dröjde till mitten av 1970 innan Bairds videoskivsystem fick någon efterföljare. Då presenterades under namnet Teldec ett av västtyska AEG-Telefunken och brittiska Decca gemensamt utvecklat videoskivsystem, som senare marknadsfördes under beteckningen TeD. Åtskilliga andra företag har också arbetat på att utveckla videoskivor. Dokumentationen vid konferensen Video Disc '77 i London i början av november 1977 innehöll bl. a. en förteckning över inte mindre än 24 olika skivsystem, som då var under utveckling eller tidigare varit det.

### *TeD, mekanisk skiva*

*TeD* är ett rent mekaniskt system. Avsökningen sker med en diamantnål, som löper i ett spiralformat spår i en mjuk platsskiva. Denna roterar med en hastighet av 1500 varv i minuten på en luftkudde, som genereras av skivans rotation. Eftersom skivans yta är mycket känslig, ligger den innesluten i ett pappersfodral, som skjuts in i spelaren. Speltiden är begränsad till 10 minuter, vilket är en av *TeD*:s viktigaste nackdelar. Till *TeD*-systemets fördelar hör skivans storlekt (210 mm diameter, dvs. bredden på ett A4-ark. Den medför att en skiva kan stickas in i en tidning eller en tidskrift. Experiment därmed har gjorts i Västyskland.

TeD har kommit till användning framför allt för utbildningsändamål i Västtyskland och i Japan, där Sanyo tillverkar spelare för det i USA och Japan använda färgsystemet NTSC. Spridningen av TeD-systemet har emellertid blivit mycket liten.

### *MDR, magnetisk skiva*

Liksom grammofonskivor kan TeD-skivan endast användas för att spela upp i förväg inspelat programmaterial. I mitten av 1970-talet tilldrog sig ett annat skivsystem, utvecklat av den tyske uppfinnaren Erich Rabe, stor uppmärksamhet, särskilt i Sverige. Förutom uppspelning av färdiga program kunde det liksom kassettsystemen användas också för inspelning av program från etern eller med hjälp av videokamera. Systemet kallades *MDR* (Magnetic Disc Recording). Beteckningen kom sig av att skivan, 305 mm i diameter, hade en magnetisk yta, där informationen lagrades. Trots upprepade pressmeddelanden om att utvecklingsarbetet fortskred, kom *MDR* aldrig i produktion, och projektet har numera lagts ned.

För närvarande är det tre, möjligen fyra videoskivsystem som tilldrar sig huvudintresset, nämligen

- det av Philips och MCA gemensamt utvecklade optiska skivsystemet, som började marknadsföras i USA i december 1978,
- RCA:s Selecta Vision, som började marknadsföras i USA första kvartalet 1981,
- det japanska VHD (Video High Density), som beräknas komma ut i marknaden mot slutet av 1981, samt
- det franska Thomsom-CSF.

### *Laser Vision, optisk skiva*

Den optiska videoskivan, VLP eller Laser Disc, är det tekniskt mest utvecklade systemet. Läsningen av skivan sker med en liten laser och avspelningen är därför helt kontaktlös. Spelningen sliter alltså inte på skivan, vars livslängd enbart bestäms av den kemiska stabiliteten i skivans material, förutsatt att den inte krossas eller förstörs på annat våldsamt sätt.

Den optiska videoskivan skiljer sig från grammofonskivor och TeD genom att informationen lagras i form av två nivåer – grop i skivan eller inte grop. En vanlig skiva har spår, som förändras analogt med signalen. VLP däremot använder samma teknik som digitala datorer, dvs. den arbetar med ettor och nollor, ja eller nej. Det gör systemet mycket okänsligt för störningar och inverkan av förändringar hos skivan.

Systemet är dock inte verkligt digitalt. I ett digitalt system översätts informationen till siffror, som sedan behandlas binärt, som ettor och nollor. På VLP lagras informationen som gropar, vilkas längd och avstånd till varandra innehåller informationen i analog form.

År 1973 offentliggjordes VLP för att börja säljas i USA i slutet av 1978. Man har från början utvecklat systemet med sikte på att det inte bara skall kunna användas för återgivning av TV-program utan också för undervisningsändamål eller informationslagringssystem med vidare möjligheter. För

detta behöver man kunna återge stillbilder från skivan, och återge bilder med en hastighet, som avviker från den normala. Man vill också kunna söka upp en godtycklig bild på skivan. Dessa mål uppfylls av den första versionen av den optiska skivan.

Videosignalen, ljudsignalen och den övriga information, som behövs för sökning etc., lagras på skivan i form av spiralformade spår, bestående av fördjupningar i ett reflekterande skikt. Fig. 10.

Spåren är anordnade så att de börjar vid skivans centrum och går mot dess ytterkant. Rotationshastigheten (för det europeiska TV-systemet som vi utgår från i det följande) är 1 500 varv/min eller 25 varv /s. Ett varv rymmer därmed en hel TV-bild, som består av två delbilder.

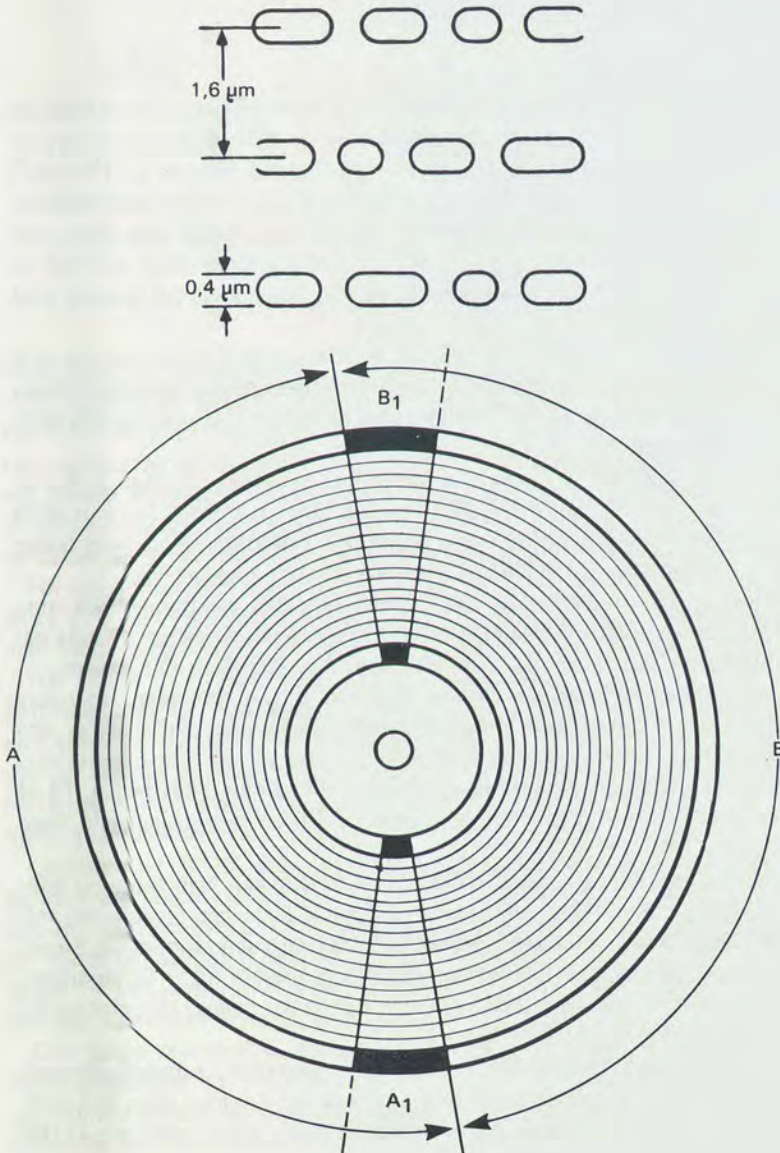

Figur 10

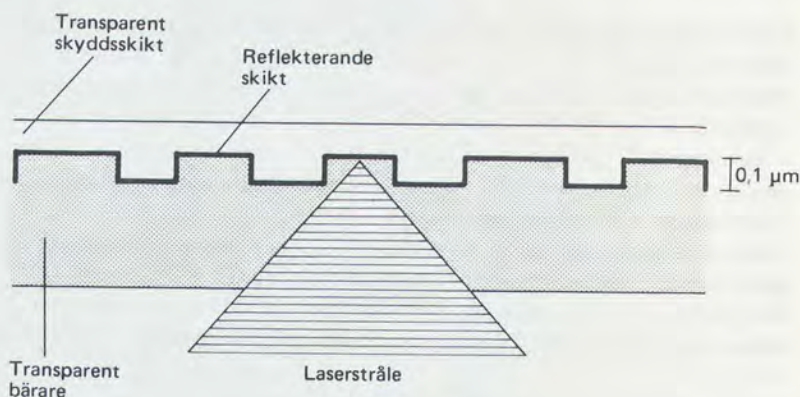

Figur 11

Fördjupningarna är ytterligt små med ett djup av endast  $0,1 \mu\text{m}$ . Avståndet mellan två spår är  $1,6 \mu\text{m}$ . Det betyder att en bild på skivan tar upp ca  $0,7 \text{ mm}^2$  i skivans innerspår. En 16 mm filmbild behöver ca  $120 \text{ mm}^2$ , 2 tum videoband ca  $800 \text{ mm}^2$  och V 2000 ca  $6 \text{ mm}^2$ . Informationstätheten är alltså ca tio gånger högre för VLP än för varje annat känt film- eller videobandsystem. Samtidigt är bildkvaliteten jämförbar med den från en professionell videobandutrustning. På skivan finns också två ljudspår med hög ljudkvalitet.

Läsningen av skivan sker med en liten laser, som fokuseras mot den plana ytan ovanför groparna. När strålen träffar den reflekteras strålen tillbaka samma väg som den kom. Den reflekterade strålen kan avskiljas och föras till en fotocell. Fig. 11.

När strålen faller i en grop kommer infallspunkten att ligga ur fokus. Den reflekterade energin blir då väsentligt lägre, och fotocellen kan alltså känna skillnad på grop eller inte grop. Den elektriska signal, som bildas i fotocellen, kan sedan omvandlas till bild- och ljudsignaler.

Styrningen av läshuvudet över skivan sker helt elektroniskt och utan mekanisk kontakt med denna. Två ljusstrålar sänds ut på var sin sida om videospåret, och informationen från dem styr lässtrålen rätt i spåret.

Om man vill återge en enstaka bild från skivan låter man den rotera med normal hastighet på önskat ställe. När läshuvudet nått slutet av den bild man vill återge styr elektroniken huvudet till att inte fortsätta in i nästa bild utan att i stället hoppa tillbaka till samma bilds början. På så sätt upprepas bilden så länge man önskar, och en stillastående bild visas på skärmen.

Genom att hoppa bakåt eller framåt i flera steg kan man återge ett händelseförlopp fram- eller baklänges med önskad hastighet. Ovanför det reflekterande skiktet på skivan ligger ett genomskinligt skikt som skydd. Smuts och repor på ytskiktet kommer att ligga långt utanför fokus för lässtrålen. Därigenom påverkas inte läsningen, och skivan blir mycket tålig mot smuts och hantering. Fig. 12.

Den optiska skivan är 30 cm i diameter. Speltiden i standardutförande är 30 minuter. Genom att foga samman två skivor kan man skapa en videoskiva med sammanlagd speltid av 1 timme. Varje skivsida rymmer 45 000

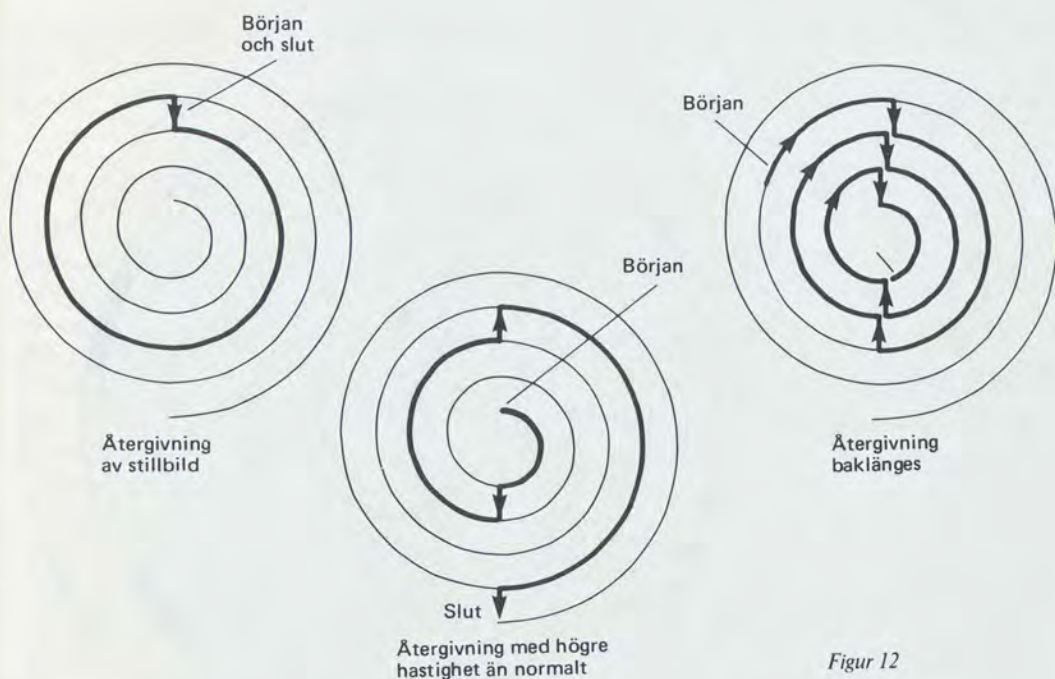

Figur 12

bilder, som var och en kan adresseras och nås för detaljstudium. Man kan t. ex. lägga in ett uppslagsverk på 8 000<sup>1</sup> sidor på en skivside, och man kan praktiskt taget ögonblickligt nå vilken önskad sida som helst. Man kan också koda skivan så att spelaren under återgivningen själv stannar och återger stillbilder. Det finns också utrymme på skivan för att lägga in textinformation, som kan fås ut på en speciell textskärm, vilket kan användas för t. ex. innehållangivelse för skivan, kapitelrubriker etc.

För utbildnings- och institutionsbruk anses 30 minuter speltid per skivside räcka. Om man vill lansera skivan för hembruk kräver publiken antagligen mer. Detta insåg man tidigt och modifierade den ursprungliga lösningen.

När skivan spelas med konstant varvtal 1 500 varv/min. kommer periferihastigheten att vara lägst i början av skivan (innerspåret) och högst mot slutet (ytterspåret). Hastigheten påverkar den möjliga bildkvaliteten, och för att inte få försämring har man därför måst ordna tillräckligt hög hastighet redan i innerspåret. Den högre hastigheten mot ytterspåret ger ingen kvalitetsvinst och innebär att skivan inte utnyttjas optimalt. Fig. 13.

Genom att i stället spela skivan med konstant periferihastighet, och därmed varierande varvtal, kan man hålla hastigheten lagom hög skivan igenom. Man behöver alltså inte köra den onödigt fort i någon punkt. På det sättet kan speltiden ökas till det dubbla eftersom varvtalet sjunker ju längre ut mot periferin man kommer. I innerspåret ligger fortfarande en bild per varv, men i ytterspåret ligger tre bilder per varv.

Den längre speltiden får man på bekostnad av stillbilds- och adresseringsmöjligheterna. Man kan ju inte enkelt hoppa från ett spår till ett annat och komma på samma plats i bilden. I stället för adressering av enskilda bilder får man här arbeta med adressering till givna tidavsnitt.

<sup>1</sup> Se vidare sid. 362.

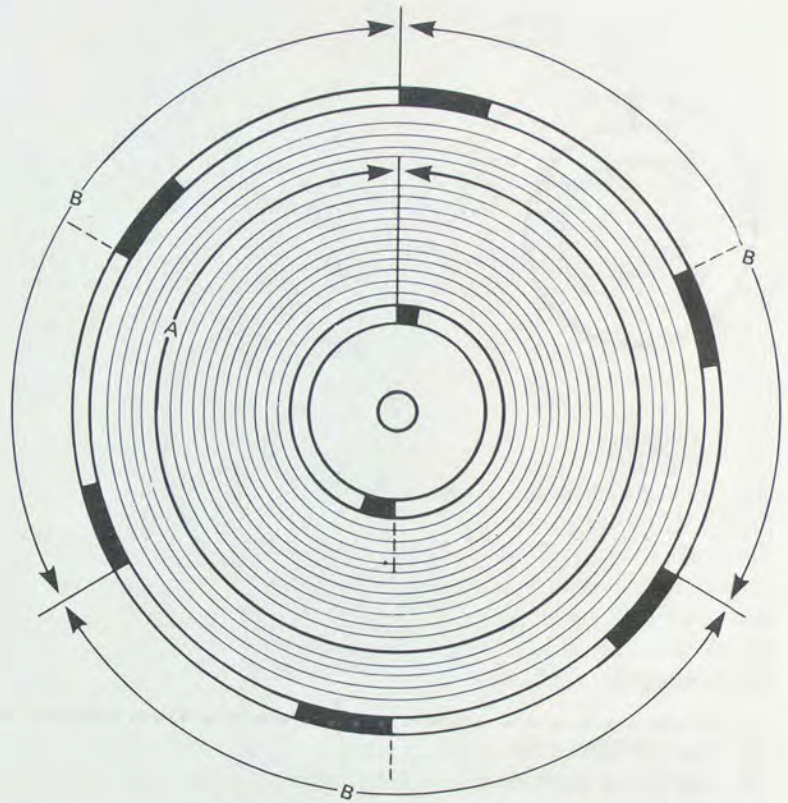

Figur 13

Denna senare skiva kallas *VLP EP*, i motsats till den ursprungliga *VLP NP*, och lämpar sig för t. ex. långfilmer, teaterpjäser, musikprogram och annat man ser i en följd och där man inte har behov av att detaljstudera vissa avsnitt. Spelaren känner automatiskt vilken sorts skiva som spelas och avpassar spelningen därefter. Den totala speltiden på en EP-skiva blir alltså 2 timmar, med 1 timme per sida. De spelare, som sålts i USA, har visat något avvikande detaljlösningar på grund av att TV-systemet är ett annat, men funktionen är densamma.

Tillverkningen av skivorna sker i tre steg: Först pressas den informationsbärande skivan i plast ungefär som en vanlig grammofonskiva. Därefter läggs det reflekterande skiktet på. Slutligen förseglas spårsidan med ett genomsiktigt skikt. Och för att få lång speltid kan man sammanfoga två skivor baksida mot baksida. Man har haft vissa problem med tillverkningen av denna tredelade skiva och nya framställningsmetoder har prövats. Problemen har medfört kostnadsökningar.

Spelaren är enklare att producera än en videokassettspelare. I USA har den sålts för mellan 600 och 700 dollar och skivorna har kostat 15–25 dollar för en långfilm. I Sverige har man angett att priset för en skiva skall bli "ungefär detsamma som för en bok".

Tekniken bakom den optiska skivan är framtagen av Philips i Europa. Som samarbetspartner har man Grundig. I USA arbetar man tillsammans

med MCA, och man har även slutit avtal med IBM. Samarbete internationellt sker också med Pioneer, som skall tillverka och sälja spelare enligt samma system. Även japanska Sharp och Sony har träffat avtal om systemet.

### VHD, kapacitiv, spårlos skiva

VHD-systemet är utvecklat av japanska JVC. Som samarbetspartner har man National-Panasonic. Båda företagen ingår i Matsushita-koncernen. Internationellt har man också gjort överenskommelser om samproduktion; i USA arbetar man med General Electric och i Europa Thorn-EMI. Bakom systemet står sålunda både apparattillverkare och programföretag.

Tekniskt kan man beskriva systemet som kapacitansavkännande och spåröst. Skivan är pressad i elektriskt ledande plast med små fördjupningar på ytan. Fig. 14.

Över skivan förs en avkännare, som har mångfalt större yta än de små fördjupningarna. På avkännaren är en platta anbrindad. De små fördjupningarna i skivan bildar kapacitanser, kondensatorer, som kan fyllas med elektrisk ström. Avkännaren försöker hela tiden fylla fördjupningarna eller kapacitanserna, och när den avger ström betyder det att den fyller en kapacitans. Genom att man hela tiden känner av vad som går ut från avkännaren kan man alltså avläsa förekomsten av en fördjupning. På motsvarande sätt som hos den optiska skivan omvandlas den informationen till bild- och ljudsignal.

Tekniken skiljer sig dock på flera punkter från den optiska skivan. Avkänningen här är alltså inte helt kontaktlös, och man får därmed ett visst

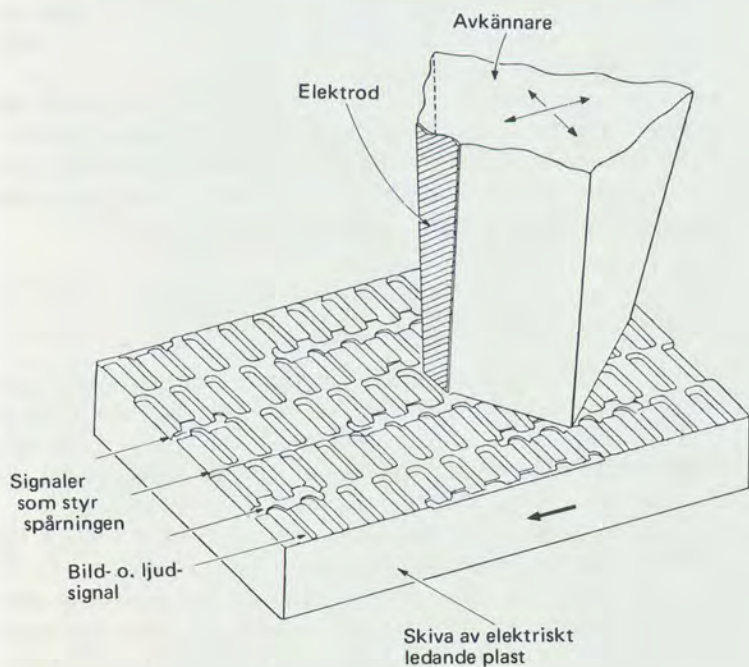

Figur 14

skivslitage. Slitaget är dock mångfalt mindre än hos en vanlig LP-skiva. I VHD-skivan finns inga spår utan avkännaren styrs elektroniskt att följa exakt i mönstret. Anligningsytan är helt plan och ungefär 10 gånger större än motsvarande yta hos pickupen på en grammofon. Materialet är dock detsamma här: diamant eller safir. Skivans livslängd har beräknats till mer än 10 000 timmar vid normal drift eller lika många avspelningar. Det innebär en i praktiken obegränsad livslängd under normala förhållanden. Vid stillbildsåtergivning sker avspelning på samma punkt ett stort antal gånger. Den beräknade livslängden för ett sådant driftsätt bör bli mera begränsad. Avkännaren är mycket enkel att tillverka och ställer sig därför billigare än den ganska komplicerade laserlösningen hos det optiska systemet.

VHD-skivan har hittills bara offentliggjorts i en version för det amerikanska TV-systemet. Rotationshastigheten är 900 varv per minut. Det innebär att varje varv rymmer 2 kompletta bilder. Stillbildsåtergivning är möjlig, men man får då se två bilder i följd som upprepas. Om man vill detaljstudera snabba företeelser är det därför risk för skakningar i bilden. Om man vill bläddra i ett stillbildsarkiv spelar detta däremot mindre roll.

VHD-skivan är 260 mm i diameter, alltså något mindre än den optiska skivan men rymmer ändå 1 timmes speltid per sida. Man gör ingen skillnad på "institutionella" skivor och "film"-skivor utan alla har samma speltid och ger samma möjligheter till stillbild och återgivning med andra hastigheter än den normala. Eftersom varje varv rymmer 2 bilder kan man bara adressera varannan för stillbildsåtergivning. Med 1 timmes speltid får man ändå 54 000 adresserbara bilder per skivsida i det amerikanska systemet. I det europeiska TV-systemet skulle bildantalet i stället bli 45 000 eller lika många som i det optiska systemet.

Skivorna görs i elektriskt ledande plast och bör bli billigare än de optiska att tillverka, eftersom pressningen kan ske dubbelsidigt på en gång och i en enda process. Inget ledande lager läggs på efteråt, liksom inte heller något skyddande ytskikt.

Därmed är skivan också mycket mera ömtålig för nedsmutsning och åverkan. Smuts på skivan avsätter genast störningar, liksom skador i ytskiktet. För att skydda skivan hålls den därför alltid innesluten i ett fodral, även när man lägger in den i maskinen. Ljudet ligger lagrat tillsammans med bildsignalen, och man tillgår två ljudkanaler av god kvalitet .

### *Selecta Vision, kapacitiv skiva med spår*

*Selecta Vision* från RCA är ett annat kapacitansavkännande system som har stora likheter med VHD. (Namnet *Selecta Vision* användes också av RCA på ett helt annorlunda, filmbaserat system i början av 1970-talet.) Informationen ligger, liksom hos VHD lagrad i gropar på skivans yta, och dessa gropar känns av på kapacitiv väg med en avkännare. Fig. 15.

Spårningen går dock här till på ett annat sätt än i VLP och VHD. Här har man en enkel mekanisk spårning i grunda spår på skivans yta. En sådan styrning blir mycket enklare och billigare än den avancerade elektroniska styrning de båda andra systemen använder. Samtidigt ökar emellertid skivslitaget eftersom avkännaren måste ligga an ganska kraftigt i spåret.



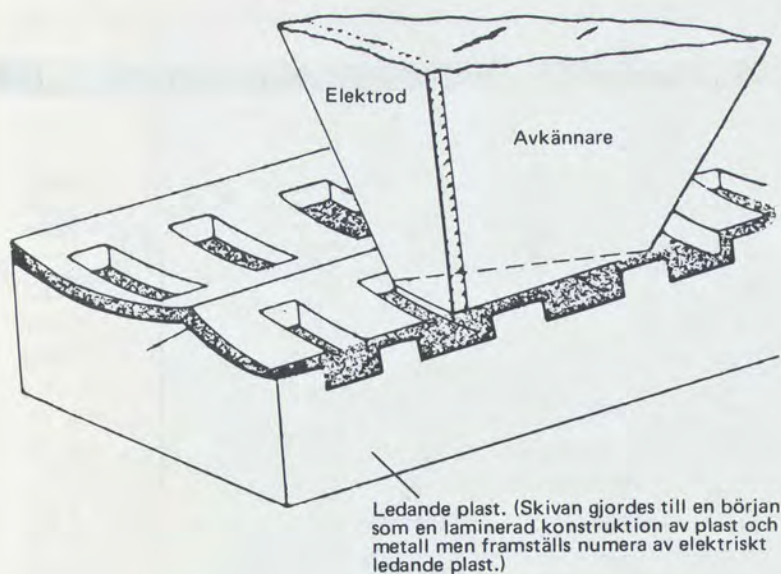

Figur 15

För att minska friktionen har man därför försett skivans ytskikt med ett tunt oljelager. Den mekaniska styrningen gör det också svårare att anordna stillbild etc.

Speltiden är 1 timme per sida, skivstorleken är 30 cm och rotationshastigheten i det amerikanska TV-systemet 450 varv per minut. Man får därmed 4 bilder per varv. Selecta vision-skivan är liksom VHD ömtålig och ligger alltid i ett fodral, som blott spelaren skall kunna öppna och bereda sig tillträde till.

Selecta Vision började marknadsföras i USA under första kvartalet 1981. En eventuell lansering i Europa verkar mera osäker.

På följande sida finns en skiss, hämtat ur ett nummer av den amerikanska tidskriften *Business Week* från juli 1980, som åskådliggör sammankopplingen av företagsintressen när det gäller VLP, VHD och Selecta Vision.

### *Thomson CSF, optisk, transparent, skiva*

Franska *Thomson-CSF* arbetar också med ett videoskop-system. Det är optiskt liksom Philips m. fl. skivor och har i stort sett alla egenskaper gemensamt med dem: Rotationshastighet, speltid, storlek på skiva etc. Den väsentliga skillnaden ligger i att man gjort skivan genomskinlig och att man därigenom kan avläsa båda skivsidorna utan att vända på skivan. Detta sker genom att man fokuserar om ljustrålen till ena eller andra sidan. Systemet är tänkt för institutionellt bruk och är flerfaldt dyrare än den vanliga varianten av optisk skiva.

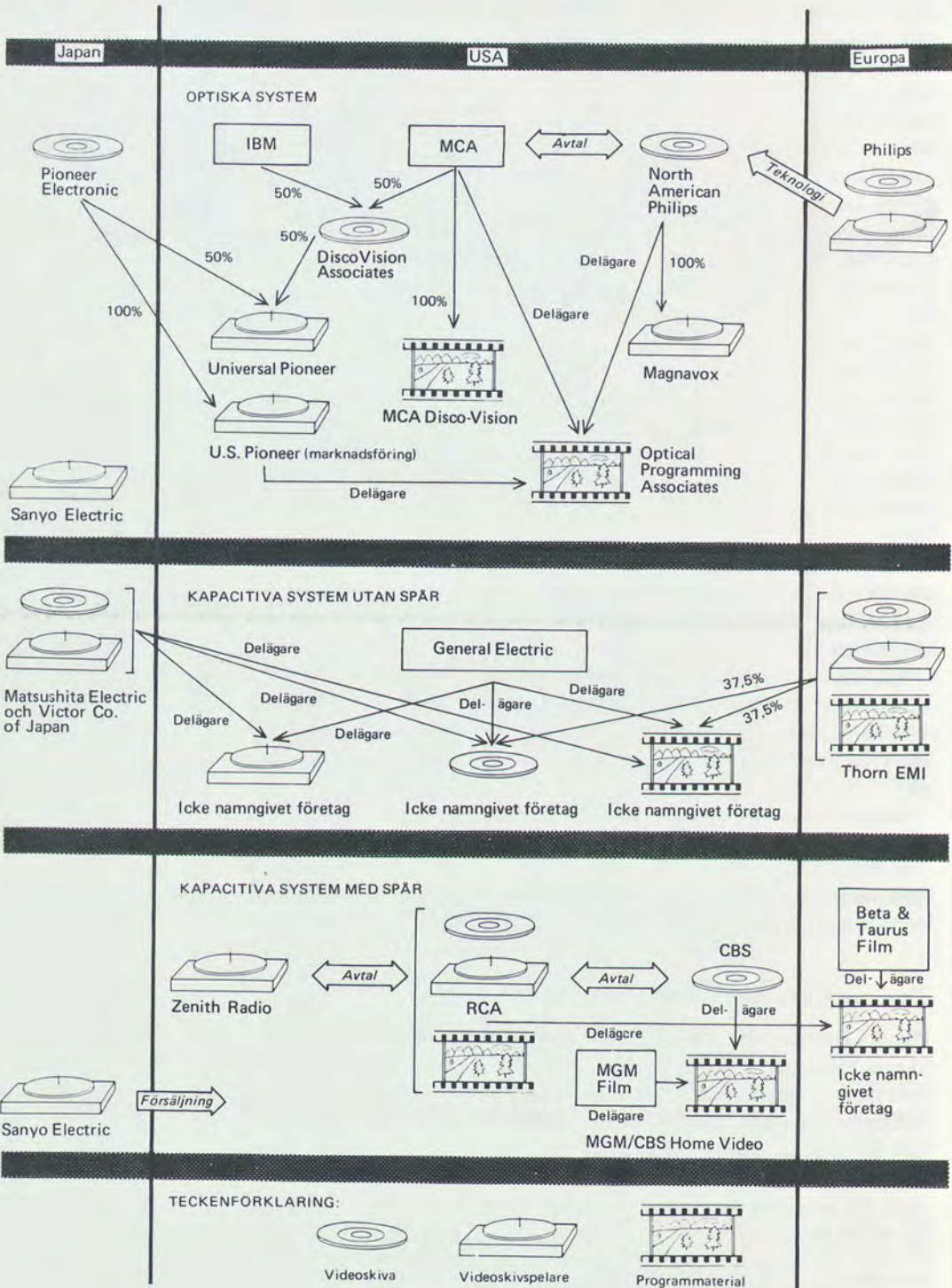

Figur 16

## 2.6 Visningssystem för videogram

### *Åskådaranal, bildstorlek och upplevelse*

Videogram har hittills kommit att uppfattas som en distributionsform för tittande individuellt eller i små grupper. Normalt betraktar man ett videogram på ett bildrör med någon halvmeters bredd. Om flera personer samtidigt skall ta del av en film eller annat program måste bilden vara större än ett normalt TV-bildrör.

Det finns ett naturligt samband mellan bildens storlek och hur många åskådare som samtidigt kan ta del av den. Sambandet är dock mycket ungefärligt, och beror av hur noggrant man vill betrakta bilden (text kräver t. ex. en bättre betraktningssposition än vanliga bilder) och hur åskådarna vill placera sig (framför en vanlig TV i hemmiljö sitter man tätare än i en biosalong).

Sambandet mellan bildstorlek och antal tittare är ungefär kvadratisk, vilket betyder att en dubbelt så stor skärm kan ses av fyra gånger fler åskådare. En bildskärm med en halv meters bredd (en vanlig 26 tums TV) kan ses av 5–10 personer, en duk med en meters bredd kan ses av några tio-tal, en duk med 2 meters bredd kan ses av något hundratal, och en duk med 10 meters bredd kan ses av flera tusen åskådare.

Siffrorna är alltså ungefärliga och dessutom tillkommer att upplevelsen av att se en liten bild inte är densamma som att se en stor. Även om man ser en liten och en stor bild med samma bildvinkel ger den större bilden en starkare upplevelse eller möjliggör en större inlevelse. Detta beror på att vi inte blott uppfattar hur stor del av vårt synfält en bild täcker, utan också avståndet till den, och därmed dess reella storlek. En större bild ger i regel en kraftigare upplevelse.

Det finns alltså två anledningar till att visa videogram med större bildstorlek än den en vanlig TV-mottagare kan ge. Dels kan man visa videogrammet för fler människor, dels ger en större bild en intensivare upplevelse.

En film- eller TV-bild karakteriseras bland annat av att den har en viss, begränsad skärpa. Vi kan inte se hur små detaljer som helst i bilden. Skärpan och förmågan att återge små detaljer i en TV-bild bestäms ytterst av videosystemets antal linjer och övriga egenskaper. Ett videogram kan därmed ge högst så god bildkvalitet som det använda systemet tillåter. Normala TV-system tillåter bilder med ungefär lika god kvalitet som en 16 mm film.

Det finns därmed förutsättningar att visa normala videogram inför lika stor publik som kan se 16 mm film, och med ungefär samma bildkvalitet.

En vanlig 26 tums TV (som har diagonalen 26 tum) har en bildbredd av ca 53 cm. Det bildrör som används i TV-mottagare, katodstråleröret, är skrymmande. Den praktiska gränsen för vad man kan åstadkomma till rimligt pris är ungefär de 53 cm som ett 26 tums rör ger. Det har dock visats enstaka exempel på större bildrör. Sony säljer en TV-mottagare med 32 tums diagonal, eller 65 cm bildbredd. Den kostar ca 40 000 kr och väger 125 kilo.

### Projektionssystem

Behöver man större bild än så är man hänvisad till att använda projektionssystem. De finns i ett antal olika typer med varierande bildkvalitet.

Den allra billigaste typen av projektions-TV består av en stor lins, som placeras framför en vanlig färg-TV. Denna "fattigmans storbild-TV" ger mycket låg ljusstyrka åt bilden och kostar ca 5 000 kr.

Mera vanligt förekommande är system som använder små speciella TV-rör vilkas bilder kan projiceras på en skärm genom en lämplig optik. För att man skall få någorlunda god kvalitet i färg använder man normalt tre bildrör och tre projektionsobjektiv. Den ljusstyrka man kan uppnå med denna typ av system är tämligen låg. Kostnaden för system med denna lösning ligger från ca 15 000 kr och upp mot 100 000 kr. För ökad kostnad får man i princip högre ljusstyrka som möjliggör större bild.

Bildkvaliteten varierar från mycket dålig i äldre och enklare system till acceptabel i de senaste, mera kostsamma systemen. De bästa systemen har en bildkvalitet som närmar sig den från projicerad 16 mm film.

De billigaste typerna av dessa projektions-apparater kostar från ca 15 000 kr. Flera tillverkare av hemelektronik har dem på sitt program. Vanligast projiceras bilden framifrån på duken, på samma sätt som vid vanlig filmprojektion. På grund av den ringa ljusstyrkan använder man högreflekterande yta på duken. Dessutom gör man duken krökt så att ljusenergin koncentreras mot betraktarna. Dessa båda faktorer medför att tittarna måste sitta mycket nära centrumlinjen i systemet för att bildens ljusstyrka skall upplevas som tillräcklig. Den låga ljusstyrkan begränsar skärmens storlek. Normal dukbredd på de minsta och billigaste systemen är mellan en och två meter.

För visningar med större publik kan man använda samma uppbyggnad, men med effektivare komponenter. Man får då en högre ljusstyrka så att man kan få större bild och så att man kan använda konventionella biografdukar vid projektionen. Ett antal firmor, t. ex. General Electric och Sony, har produkter av detta slag. Priserna för sådan utrustning ligger mellan ca 30 000 och ca 100 000 kr. Man kan här uppnå bildbredder på några meter, och tack vare att bilden projiceras på en vanlig biografduk kan man visa programmet för några hundra åskådare.

För projektion till ännu större bildstorlekar finns en annan princip förverkligad. Det schweiziska företaget Eidoform tillverkar en projektionsutrustning som tillåter lika stora bildstorlekar som biografdukar, och lika hög ljusstyrka som sådan. Projektorerna bygger på att man använder en konventionell projektorlampa vars ljus får passera (eller reflekteras av) ett elektriskt laddat oljeskikt. Genom att påverka oljeskiktet med en elektrisk videosignal kan man få oljepartiklarna att röra sig och bygga upp en bild, som i olika delar släpper igenom eller hindrar ljuset. På så sätt kan man projicera bilder med en ljusstyrka, som enbart bestäms av hur stor ljuseffekt man kan få från projektorlampan.

### *Specialsystem med biografkvalitet*

Om man förstörar en TV-bild till samma storlek som en normal bio-filmduk upptäcker man att TV-bildens upplösning, dvs. förmåga att återge små detaljer, är begränsad. En 35 mm filmbild innehåller ungefär fyra gånger fler bildpunkter än TV-bilden. TV-bilden byggs dessutom upp av ett regelbundet raster som blir störande om bilden förstöras. Man kan visserligen dölja rastret genom vissa tekniska knep, men bildens upplösning och skärpeintryck är ändå klart underlägsna filmens.

Den främsta anledningen till detta är att det vanliga TV-systemet i Europa använder blott 625 linjer i bilden. För att man skall kunna få bättre resultat måste man därför gå ifrån standardsystemet och använda system med högre linjetal. Det betyder att man lämnar massmarknaden bakom sig och skräddarsyr videosystem speciellt för storbild-TV. De videogram, som framställs för sådana system, blir alltså enbart avsedda för distribution till visningsställen, biografier eller andra inrättningar. Med tillräckligt högupplösande system kan man erhålla samma bildkvalitet som biograffilm.

Matsushita och andra företag har utvecklat sådana speciella TV-system som kan ge bättre bildkvalitet. Systemen arbetar med 1 125 linjer och ger samma upplösning som vanlig biograffilm. I samband med de specialsyste- men har man också visat ett projektionssystem som arbetar med tre laserstrålar.

Brittiska BBC har arbetat fram ett förslag till system, som arbetar med 1 501 linjer med 2 300 bildelement per linje. Bilden är avsedd för projektion i cinemascopeformat på en två meter bred duk. Systemet är inte i första hand tänkt för distribution med videogram, utan snarare för direktsändning över satellit för distribution till speciella mottagningsstationer, *videografer*.

Genom system liknande BBC:s kan vi sålunda få teknisk möjlighet att anordna samtidig biovisning av filmer, utan att behöva distribuera filmkopior eller videogram fysiskt.

Utsändning kan i stället ske per kabel eller över radiosändare. De special-TV-system, som används, kräver så stor bandbredd (ca 65 MHz mot ca 6 MHz för vanliga TV-sändningar) att de inte kan sändas på samma våglängder som vanlig TV. Man måste använda mycket kortare våglängder (vilket är liktydigt med högre frekvens). Om man vill täcka ett större område (ett helt land t. ex.) är det mest ekonomiskt att använda satellitburna sändare.

Mera flexibelt än att använda tråd- eller eterburna sändare är i de flesta fall att distribuera videogram på kassett eller skiva. Sony uppger arbeta med ett högupplösande system, som skall arbeta med ca 1 000 linjer. Programmen skall kunna lagras på en vanlig U-matic-kassett, som skall ge 3 timmars speltid med 4 ljudkanaler. Kvaliten skall vara lika god som vanlig 35 mm biofilm. Om det systemet förverkligas kan det ske en drastisk för- enkling av distribution av biograffilm.

Sony har offentliggjort några intressanta siffror i samband med ett annat projektnings-TV-projekt. Det gäller en utrustning som skulle arbeta med konventionellt TV-system och var kapabel till valfri återgivning i cinemascope eller vanligt bildformat. Anläggningen skulle kunna användas för upp till 100 personer och skulle kosta \$ 10 000 till \$ 12 000. Projektorn, som arbetade med tre projektnings-TV-rör, monterades i taket och gav en

bild med storleken 240 x 100 cm i cinemascopeformatet. Utrustningen kallades Sony Wide Color Projection Cinescope Type 723 W och presenterades år 1980. Sedan dess har inget hörts av den, och den finns inte tillgänglig på marknaden. Enligt bedömare skulle bildkvaliteten vara så god som TV-systemet tillät. Det intressanta med den här är emellertid de kostnadsberäkningar man gjort. Man räknade med att kopiekostnaden skulle ligga tre till fem gånger lägre än motsvarande 16 mm filmkopia och sex till tio gånger lägre än 35 mm film. Videobandet skulle vidare kunna visas minst dubbelt så många gånger som filmen innan det blev utslitet. Kostnaden för varje visningstillfälle skulle därför, enligt Sony, bli sex till tjugo gånger lägre än för 16 mm film och upp till 50 gånger lägre än för 35 mm!

Just det systemet gav alltså inte bilder i klass med normal biograffilm, men kostnaderna för varje visning med ett mera högupplösande TV-system borde inte bli väsentligt högre. Det ligger alltså stora ekonomiska fördelar i att distribuera film-program på t. ex. videoband. I Sonys siffror har man inte tagit med sådant som fraktkostnad, vilken borde bli väsentligt lägre på grund av att videobanden kan göras lättare än stora 35 mm filmkopior. Likaså blir handhavandet enklare på grund av mindre dimensioner och lägre vikt.

Inget av de högupplösande TV-systemen är dock i allmänt bruk i dag. Vi kan dock vänta att videogrammen kan börja konkurrera med biograf-filmen under 80-talet.

Vi har hittills främst betraktat storbilds-TV som ett sätt att visa videogram för en större publik. Det kan dock vara motiverat med större bild också i hemmiljö t. ex., därför att den större bilden gör upplevelsen av TV-programmen intensivare. Flera tillverkare av de enklare projektionsanläggningarna går därför in för att försöka sälja storbildsidén till konsumenter. Visserligen får man alltså en större bild, men den medför också en rad nackdelar. Ljusstyrkan är betydligt mindre än den från ett vanligt TV-rör. För att man skall få tillräcklig kontrast i bilden måste rummet mörkläggas i högre grad. Ett projektionssystem kan därför aldrig smälta in i en hemmiljö på samma sätt som en TV-mottagare av konventionellt slag.

Priset är också en tungt vägande invändning mot dessa system för hembruk. I dagsläget kan man köpa en projektionsanläggning för ca 15 000 kr och uppåt, och det är med säkerhet för mycket för att den skall få någon större spridning.

Man kan heller inte vänta några snabbt sjunkande priser på storbild-TV med detta tekniska utförande inom nära framtid. Billigare apparater måste byggas på andra tekniska lösningar.

### *Alternativ till TV-bildrör*

Det finns ett par alternativ till vanliga bildrör, katodstrålerör, för TV- och videogramvisning. Inget är dock ännu tillgängligt kommersiellt.

En möjlig framtida metod bygger på att man använder flytande kristaller, av samma typ som i siffervisande armbandsur. I motsats till vanliga TV-skärmar ger en flytande kristall inte ifrån sig något ljus, och man måste alltså belysa den utifrån för att få en bild. Flera japanska företag har visat

experimentmodeller av TV-skärmar med flytande kristaller. Hittills har man dock endast kunnat framställa mycket små skärmar, och endast med svartvitt bild. Tekniken tillåter dock att man bygger stora bilder i både svartvitt och färg.

Fördelarna med flytande kristaller framför annan teknik är att bild-''röret'' endast blir så stort som bilden, utan den skrymmande hals ett katodstrålerör alltid har. Vikten blir därmed lägre, liksom strömförbrukningen. De första TV-skärmarna av detta slag kommer därför säkert i portabla TV-mottagare.

Ett annat alternativ är att använda gasurladdningsrör, av i princip samma konstruktion som lysrör. Man bygger upp en bild av många små, lysande punkter. Också denna teknik tillåter mycket stora bilder, men har ännu blott framställts experimentellt.

Det har också framförts att man skulle kunna använda lysdioder för att bygga upp TV-skärmar. En svårighet med lysdiodskärmar i färg är att det i dag inte är möjligt att åstadkomma blått ljus från lysdioder.

I Japan har man visat en 11 x 6 m stor TV-skärm som används för resultatvisning och närbilder på spelarna i en stor baseball-arena. Skärmen har byggts upp av 500 katodstrålerör, vanliga TV-bildrör, per m<sup>2</sup>. Hela bildskärmen uppges kosta fem miljoner dollar.

Det pågår alltså världen över, men kanske framför allt i Japan, sökande efter nya, alternativa sätt att visa videogram och TV-program. Inget av de framtida systemen torde dock bli allmänt under den närmaste femårsperioden.

### *Sammanfattning*

Visning av videogram och TV-program för grupper, som understiger ca 10 personer, kommer att ske med konventionella TV-mottagare inom överskådlig framtid. Även visning för något större grupper kan ske genom att man använder flera TV-skärmar i samma lokal.

För större grupper kan man använda projektions-anläggningar, som i de mera utvecklande varianterna tillåter att man projicerar en vanlig TV-bild i samma format som på mindre biografer. Om man emellertid förstorar en vanlig TV-bild så långt upplever man att dess kvalitet är väsentligt lägre än 35 mm biofilm. Det arbetas därför på att ta fram speciella TV-system, med över 1 000 linjer i varje bild, som skall ge minst lika god kvalitet som 35 mm biofilm. När sådana system blir verklighet kan man distribuera långfilmer och liknande som videogram vilket bör kunna bli mycket billigare än konventionell filmdistribution.

## 2.7 Den framtida utvecklingen

Prognoser om *framtiden* säger ofta mest om *samtiden*. Med den snabba tekniska utvecklingen blir den överblickbara framtiden besvärande kort. Fem år anses vara så långt fram i tiden man över huvud kan se när det gäller utveckling av elektronisk teknik. Varje längre perspektiv blir en mer eller mindre kvalificerad gissning.

Under de senaste åren har nya videosystem introducerats på den svenska marknaden med relativt korta intervaller. Första halvåret 1978 lanserades både VHS och Betamax här. Tillverkningen av VCR och SVR upphörde vid årsskiftet 1979/80, och under 1980 började marknadsföringen av V 2000. Samtidigt pågår en kontinuerlig produktutveckling inom de olika systemen.

När detta skrivs (maj 1981) har inget nytt videokassettsystem aviserats på marknaden. Vi kan dock vänta oss nya sådana inom en relativt snar framtid. De aviserade LVR-systemen har dock båda dragits tillbaka.

### *Bandsystem med miniatyrkassetter*

#### Funai CVC

I Japan har ett av de mindre elektronikföretagen, Funai, börjat sälja ett system som använder 1/4 tums band i kassetter, föga större än vanliga ljudkassetter, för in- och uppspelning på verkligt bärbara apparater (vikt 3,2 kg). En kassett ger 30 minuter speltid. Funaisystemet kallas CVC (Compact Video Cassette) och ger ungefär samma bildkvalitet som VHS. Den japanska televisionen har visat två entimmesprogram om bergsbestigning i Himalaya, som spelats in på den lilla Funai-spelaren. Amerikanska Technicolor har inlett samarbete med Funai för marknadsföring i USA.

Den japanska kameratillverkaren Canon började i april 1981 att sälja ett videosystem, bestående av en videokamera och en kassettspelare tillverkad av Funai.

Alla Funai-spelare är gjorda för det amerikanska och japanska TV-systemet, och de kan därför inte användas obehindrat i Europa. Tillverkningskapaciteten hos Funais fabrik anges till ca 10 000 apparater i månaden, vilket är mycket blygsamt jämfört med de 100 000-tals apparater i månader som storföretagen producerar för hemvideomarknaden. Funai-systemet kan därför inte på allvar ta upp kampen med de större tillverkarna. Likaså förefaller det osannolikt att Funai f. n. tar fram ett system för den europeiska marknaden.

Funaisystemet visar dock en trolig framtida utveckling av videosystemen. En egenskap hos videoband framför videoskivor är ju att de tillåter användaren att själv sammanställa eller spela in program. Videosystemen kan därmed också bli ett alternativ till amatörfilmning för många konsumenter.

I fotografisk film ingår silver som en viktig beståndsdel, och allt eftersom silverpriset höjs följer filmpriset med. Den väsentliga beståndsdel i magnetband är järn, som dels kostar mycket mindre, dels har en lugnare prisutveckling. Materialkostnaden för super 8 ljudfilm är ca 20 kr/min medan motsvarande kostnad för videokassett är ca 0,50 kr/min. Filmen är alltså ca 40 gånger dyrare och skillnaden tenderar att öka allt eftersom silverpriset stiger.

Om man vill använda videokassett som alternativ till film i dag finns ett utbud av portabla videospelare och kameror. En 3 timmars VHS-kassett väger ca 300 g och tillsammans med övriga beståndsdelar, som behövs i en spelare, får man en vikt som är svår att pressa ner under 5 kg. Storleken på kassetten spelar också en viss roll i det att mekaniken måste vara av passande storlek och ha tillräcklig stabilitet. De lättaste spelare som finns



i dag väger ca 5 kg. Till det kommer vikten för en kamera som kan väga 2-3 kg i bästa fall.

Den första kommersiella generationen av videospelare använde 75 m<sup>2</sup> band per timme medan det bandsnålaste hemvideosystemet använder ca 0,5 m<sup>2</sup>. För att uppnå denna enorma ökning av packningstätheten har man dels förfinat mekaniken, delvis med elektronisk hjälp, dels förbättrat magnetbandet.

De magnetmaterial man nu använder i banden är järn- och kromdioxid med diverse tillsatser. Det mest effektiva material, som är praktiskt användbart i dag, är dock rent metalliskt järn. Det har kommit till användning i liten skala i högklassiga kompaktkassetter för ljud, men ännu har man inte framställt kommersiellt tillgängliga videoband med det materialet.

Med sådana band skulle man kunna minska dimensioner och vikt avsevärt hos videokassetter, och därmed videospelare. Det lilla CVC-systemet från Funai använder konventionellt magnetmaterial. De flesta stora företagen arbetar emellertid med att ta fram nya minisystem för portabelt bruk. En viktig förutsättning för den verksamheten är då att man använder metalliskt järn i banden i stället för oxid.

### Sony Video Movie

För att man skall få ner vikt och volym på hela inspelningsapparaturen krävs att man använder ny teknik också i den tillhörande TV-kameran. De kameror som används nu arbetar alla med kamera-rör, som omvandlar den optiska bilden till elektriska signaler. Kameraröret är ett lufttomt glasrör på vars ena ände bilden faller och som i sin andra ände har anordningar som "belyser" bilden med elektronstrålar. Sådana rör blir tämligen utrymmeskrävande, är ömtåliga, kräver ganska hög driveffekt och höga drivspänningar samt har dessutom en del mindre goda egenskaper vid dåligt ljus. Man får en "efterbild", som gör att föremål, som rör sig, kan se spöklikt genomskinliga ut.

Redan nu finns emellertid andra anordningar för bildomvandlingen. De består av en tunn kiselplatta, som görs ljuskänslig, och som kan fås att ge en bildsignal ut direkt. Tillverkningsmekaniken liknar den, som används i de integrerade kretsar, som är huvudbeståndsdelar i all modern elektronik typ TV-apparater eller datorer. Fördelarna är liten vikt och volym, samt mindre effektbehov. Ännu är dock tekniken för dyr för att kunna konkurrera med det billiga kameraröret, men om några år kan man räkna med överkomliga priser.

Bildomvandlaren kallas CCD-element (Charge Coupled Device) och flera företag, bl. a. Sony och Hitachi har visat fungerande prototyper som använder de nya kretsarna.

Det japanska företaget Sony var först med att visa en kombination av dessa nya band- och kameratekniker i en liten bärbar spelare med inbyggd kamera. Det skedde sommaren 1980 då man offentliggjorde ett system som kallas *Sony Video Movie*. Fig. 17.

I en enhet, som vägde 2 kg, hade man pressat in både en färgkamera och en videokassettspelare med en kassett som inte vägde mer än 18 g,

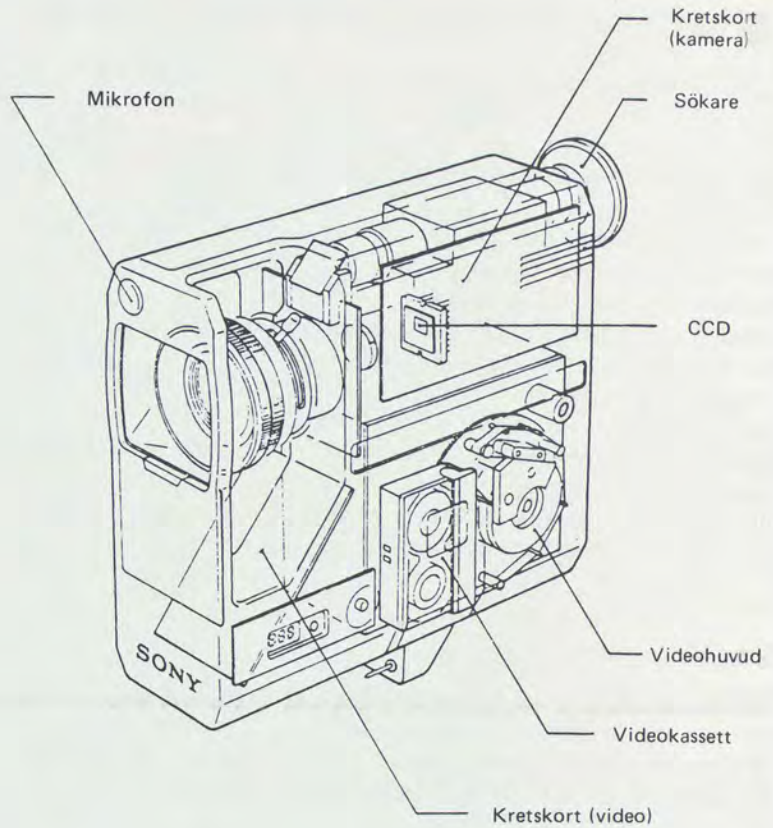

Figur 17

bara var 56 mm lång och ändå gav 20 minuters speltid. Hela enheten beräknades kosta ca 2 000 kr. För uppspelning och redigering kompletterades den med en speciell enhet, som skulle kosta ca 700 kr.

Det handlar dock bara om prototyper och, som man säger, diskussionsunderlag för samtal om framtida standardisering av minivideosystem. Man har talat mycket försiktigt om en eventuell marknadsföring, men har antytt att en sådan skulle kunna ske 1984–85. Systemet sägs också bara vara tänkt som alternativ till smalfilmen och inte som ersättning för något hemvideosystem.

### Hitachi Mag Cam

Även Hitachi har visat ett liknande system. Det skiljer sig från Sonys främst genom att man använder en något större kasset, som ger längre speltid. Kassetten är något större än en kompaktkasset för ljud och rymmer band för 2 timmar. Hela enheten väger 2,6 kg komplett med batteri.

Det mest intressanta med Hitachis *Mag Cam*, som den kallas, är kanske den långa speltiden. För att kunna uppnå 2 timmar i den lilla kassetten använder man förmodligen metallband, även om man inte angett det. Det

visar sig här att det går att åstadkomma ett verkligt portabelt system även med mycket lång speltid.

Både Hitachi och Sony poängterar i sina offentliggöranden att systemen inte skall produceras i sin nuvarande form utan att man är intresserade av att diskutera framtida utformning och standardisering av ett minisystem.

En tekniskt intressant detalj hos Hitachi-systemet är det sätt man spelar in ljudet på. Bilden spelas in på vanligt sätt med roterande huvud. I de hittills använda systemen har man samtidigt spelat in ljudet längs bandets ena kant. Den reella bandhastighet man fått för ljudkanalen har därmed blivit lika med bandets rörelsehastighet. De normala systemen har i dag en bandhastighet runt 2 cm/s. För att få lång speltid på en liten kassett tvingas man sänka hastigheten ytterligare. Det blir då mycket svårt att åstadkomma tillräckligt god ljudkvalitet.

Det problemet har man löst i Hitachis Mag Cam genom att frekvensmodulera ljudet på en bärvåg och blanda den med bildsignalen och spela in alltsammans med de roterande huvudena. Frekvensmodulering av en bärvåg innebär att signalen i princip blir likadan, som den som strålas ut från en FM-sändare för rundradio. Tekniken innebär här att man kan få en *bättre* ljudkvalitet vid låg bandhastighet än den man får med konventionell teknik i dagens videosystem.

### Matsushita Micro Video System

Matsushita har också offentliggjort ett minisystem. Det rör sig också här blott om systemförslag och prototyper, men de offentliggjorda apparaterna har ändå genomgått två generationer. Kameran i den första generationen var utrustad med 1/2 tums kamerarör medan den andra har bildomvandlare av halvledartyp.

Kamera plus bandspelare förbrukar blott 9,4 watt, och bildkvaliten uppges vara mycket god. Vikten på hela systemet anges till 1,9 kilo inklusive objektiv och batterier. Systemet arbetar, liksom Hitachis, med en kassett för 2 timmars speltid. Kassetten skall vara ungefär så stor som en kompaktkassett för ljud och innehålla ett speciellt metallband med 7 mm bredd. Bandet har tillverkats enligt en ny teknik, som innebär att metallpartiklarna överförs till plastbandet genom vacuumförångning. Tekniken ger ett betydligt mera homogent ytskikt än konventionell teknik där man gjuter fast en lösning av metall-partiklar i ett bindmedel.

Förmodligen arbetar de flesta större firmorna med liknande system. Inte blott de traditionella elektronikföretagen är inblandade här, utan även en del fotoföretag har uppenbara intressen av tekniken.

Toshiba har angett i japansk fackpress att man arbetar med ett minisystem på 1/4 tums band i LVR-teknik och med kameran inbyggd i spelaren. Introduktionen av det hela sattes först till slutet av 1980, vilket i god tid ändrades till slutet av 1981.

### Framtida mini-standard

Trots att alla fabrikanter arbetar på egna lösningar för portabel video har man i samtliga fall sagt sig vara intresserade av en standardisering på kassettområdet vad gäller minisystem. Frågan är om någon har råd att försöka lansera något eget system i stor skala. Hitachi och Matsushita har visat att man kan komma upp i speltider om ett par timmar per kassett. Om man skulle lyckas enas om ett portabelsystem med så lång speltid kan man fråga sig vad som händer med de nuvarande systemen. De tillverkare som finns utanför VHS-lägret (dvs. Beta och V 2000) skulle nog vara intresserade av att satsa på ett sådant minisystem även för stationärt bruk, och på så sätt lansera det som det "slutliga standardsystemet". En speltid på två timmar räcker ju till för alla rimliga krav.

Kanske kan vi få ett nytt, internationellt standardiserat videosystem genom att ett långspelande minisystem blir allmänt accepterat? En sådan utveckling kan tänkas bli möjlig före 1985. Mot den talar att man nu satsat enorma utvecklingssummor i de befintliga systemen och att man därför vill ta ut det mesta möjliga ur dem innan man överger dem för något nytt, även om man tekniskt skulle kunna genomföra ett byte och få en bättre produkt.

Eftersom inget av de stora hemelektronikföretagens minisystem ännu finns på marknaden blir alla prisuppgifter tämligen spekulativa. Tekniskt sett bör det kunna gå att göra dem billigare, på grund av den mindre volymen. Å andra sidan ställer en miniatyrisering större krav på precision, vilket i sig kostar pengar.

De indikationer vi har från tillverkarna pekar ändå mot att priserna kan bli avsevärt lägre än dagens. Relativt samstämmiga uppgifter antyder priser som kan ligga ned mot hälften av vad VHS, Beta och V 2000 kostar i dag.

När nya minisystem dyker upp kommer de måhända först som renodlade portabelsystem. De är en förutsättning för att man skall kunna utnyttja bandmediet kreativt som ett verkligt alternativ till amatörfilmningen med fotografiskt material.

### Videokameror för konsumentbruk

Alla videokameror använder i dag någon typ av vidikon. En sådan består av ett evakuerat glasrör. I ena änden av det finns en ljuskänslig platta och i andra en anordning, som bestrålar plattan med elektroner. Med ett objektiv får man en bild att falla på den ljuskänsliga plattan, och en videosignal kan tas ut från röret.

I enklare typer av videokameror används vidikoner med ljuskänslig platta av *antimontrisulfid*. Sådana är billiga, men har begränsad ljuskänslighet. Dessutom ger de störande eftersläpningar när föremål rör sig i bilden, speciellt vid dåliga ljusförhållanden.

Professionella videokameror använder vidikoner med annan typ av ljuskänsligt material. För att skilja dem från de enklare vidikonerna kallas de oftast inte vidikoner, utan ges andra namn. *Plumbikoner*<sup>®</sup>, som är det vanligaste professionella kameraröret, använder blyoxid i det ljuskänsliga skiktet

och tillverkas av Philips. Det finns ytterligare ett antal varumärkesnamn såsom *Saticon*<sup>®</sup> (Hitachi) och *Cosvicion*<sup>®</sup> (Matsushita) som har bättre egenskaper än vanliga antimonttrisulfid-vidikoner. Kamerarör med ljuskänsligt skikt av kisel tillverkas också.

För inspelning av videoprogram används i dag i huvudsak färgkameror. Svartvita kameror används blott för övervakning och liknande specialändamål. Professionella färgkameror arbetar med tre kamerarör. Enklare kameror för konsumentbruk arbetar i regel med bara ett rör.

En enrörs kamera blir billigare än en trerörs. Samtidigt blir ljuskänsligheten och skärpan i bilden sämre. De billigaste färgkamerorna kostade år 1978 ca 12 000 kr och de var då utrustade med en färgvidikon med diameter 25 mm (1 tum). Ett år senare kunde man köpa en likvärdig kamera för ca 6 000 kr, och 1980 kostade enklast möjliga färgkamera ca 4 000 kr. Den billiga kameran arbetade då med 17 mm (2/3 tum) kamerarör.

De amatörkameror, som finns i dag, arbetar uteslutande med 17 mm rör. Prisutvecklingen har stabiliserat sig så att en fullt utrustad kamera kostar mellan 5 000 och 10 000 kr. Mycket spartanskt utrustade kameror kan kosta under 5 000 kr. En möjlig utveckling mot både mindre, lättare och billigare kameror kan vara att ännu mindre kamerarör kommer till användning (13 mm eller 1/2 tum). Några sådana kameror har dock inte aviserats (utom i Matsushitas experimentella videosystem).

De allra flesta konsumentkamerorna använder vidikoner av standardtyp. Hitachi började emellertid sälja en färgkamera med en s. k. *Saticon*<sup>®</sup> (ljuskänsligt skikt av en förening med selen, arsenik och tellur) i mitten av år 1981. Den ger högre kvalitet och saknar framför allt den eftersläpning konventionella vidikoner ger. Den *saticon*kameran kostar obetydligt mer än en vanlig vidikonkamera.

Den framtida videokameran kommer dock att använda en helt annan komponent för omvandling mellan optisk bild och videosignal. Den kallas för CCD-omvandlare (charge coupled device) och består av en tunn kiselplatta som direkt omvandlar bilden till elektrisk signal utan att man behöver använda elektronstrålar i vacuum. Fördelarna med CCD-element framför kamerarör är att de ger lägre vikt, mindre volym, lägre effektförbrukning, högre ljuskänslighet, större livslängd, större tålighet både mot fysisk hantering och brännskador i det ljuskänsliga skiktet och ingen eftersläpning. Till det kommer att de bör kunna bli lika billiga att producera som kamerarör.

Det har sålts specialkameror, som använt CCD-tekniken i några år, men priserna har legat mycket högt, liksom kvaliteten inte lämpat sig för normalt TV-bruk. Under 1981 skall det emellertid börja säljas CCD-kameror i Japan, till konkurrenskraftiga priser. Inom några få år kan vi därför vänta att sådana videokameror allt mera tar över från de konventionella, rörbestyckade.

### *Europa största videomarknaden*

Hittills har det varit vanligt att videosystem har sålts först i Japan och USA, som båda använder samma färg TV-system, NTSC, och först därefter introduceras i Europa där färg-systemen PAL och SECAM används.

Nu tycks dock tyngdpunkten för försäljningen förskjutas mot Europa.

De senaste modellerna, som presenterats här, har gjorts direkt för den europeiska marknaden och har lanserats i USA och Japan senare.

Europamarknaden är nu den största i världen, samtidigt som den växer snabbast. Under 1979 beräknades den totala importen av videospelare för hemmabruk till USA uppgå till ca 470 000 enheter, vilket motsvarar 0,67 % av antalet hushåll med TV, medan motsvarande siffror för Storbritanniens del skulle vara 180 000 enheter och 0,98 %. Enligt den amerikanska tidskriften *Electronics* steg omsättningen, i dollar räknat, av videoapparater för hemmabruk dubbelt så snabbt i Europa som i USA mellan 1978 och 1979. För 1980 beräknades en långsammare ökningstakt i alla de tre viktiga försäljningsområdena, men fortfarande dubbelt så stor i Europa (48 %) som i USA (24 %) och nästan två och en halv gång så stor som i Japan (21 %). Också i absoluta tal väntades Europa under 1980 bli den största marknaden. Den totala omsättningen beräknades nämligen under detta år för första gången bli större i Europa (516,5 miljoner dollar) än i Japan (516,2 miljoner dollar) och USA (417 miljoner dollar).<sup>1</sup>

Vid årsskiftet 1980/81 beräknades att det fanns ca 7 miljoner videokassettspelare i världen. Av dem fanns 2,3 miljoner i Europa och 1,9 miljoner i USA. De flesta av de övriga fanns i Japan.<sup>2</sup>

### *Videoskivor i Europa 1981*

Under 1981 skall Philips och Pioneer, enligt planerna, introducera den optiska videoskivan i Europa. Selecta Vision från RCA och VHD från Matsushita skall båda börja säljas i USA under året. De båda senare systemen kan då möjligen komma till Europa något år senare.

Inför lanseringen i stor skala pågår kraftiga ansträngningar från de olika systemens företrädare för att värva nya tillverkare. Tekniskt bästa lösningen är i dag Philips optiska system medan RCA:s blir det billigaste. Som en kompromiss har vi VHD från JVC i Matsushitakoncernen.

Gemensamt har alla skivsystemen att de kan användas endast för återgivning. De är med andra ord främst lämpade för distribution av program. Tekniskt kan man emellertid också förse systemen med inspelningsmöjlighet. Philips har visat en skiva, som arbetar ungefär som VLP men som är avsedd för lagring av data. Inskrivning sker med laser. Som datamedium rymmer skivan 500 000 A4-sidor. Systemet, som kallas DRAW (Direct Read After Write) är dock alldeles för kostsamt att producera i stora upplagor för hembruk. Matsushita har också tagit fram en inspelningsbar skiva i ett system som kallas för ODSVR (Optical Disc Still Video Recorder).

Dessa system tillåter alltså att man spelar in informationen på en skiva, men inte att man återanvänder skivan på samma sätt som ett magnetband. Man kan dock tänka sig att tillverka en raderbar skiva i något slags termoplast, som genom upphettning kan raderas och göras klar för ny inspelning. Om skivan kan göras tillräckligt billig behöver emellertid frånvaron av raderingsmöjlighet inte vara någon avgörande nackdel. För att skriva på skivorna behöver man emellertid en mycket effektiv laser. Sådana är dels dyra, dels kan de vara farliga att använda varför man måste omgärda dem med mycken skyddsutrustning. Dessutom fordras mycket elektronik för kodning av signalen och för styrning av skrivprocessen.

<sup>1</sup> Uppgifterna hämtade ur Screen Digest, mars 1980.

<sup>2</sup> Enligt uppgifter i augusti 1981 räknar branschen med att sälja 750 000 videospelare i Storbritannien i år. För USA beräknas motsvarande siffra bli omkring 1,5 milj. Tillverkningen av videospelare i Japan enbart i januari 1981 var nästan lika stor som under de fem sista månaderna 1977

Dessutom måste skivan skyddas mot föroreningar i extremt hög grad. Renhetskraven är rent kliniska på grund av de informationsbärande fördjupningarnas små dimensioner. Kostnaden för dessa lösningar kan väntas sjunka så att en inspelningsbar skiva kan bli ekonomiskt genomförbar inom en 10-årsperiod. Frågan är dock om sådana system erbjuder tillräckligt stora fördelar mot magnetbandsystemen för att de skall kunna marknadsföras framgångsrikt.

Om vi ser utvecklingen i ett längre perspektiv finns det möjligheter att utnyttja helt andra tekniker för lagring av ljud- och bildsignaler.

### *Digital lagring av TV-signaler*

Om man omvandlar TV-signalen till en ström av siffror som beskriver dess utseende i varje ögonblick säger man sig ha digitaliserat signalen. I praktiken använder man enbart siffrorna 0 och 1 vilka bildar mönster, som kan tolkas så att man kan återskapa t. ex. en TV-bild. Modern datateknik arbetar uteslutande med sådana siffervärden. Datorn "vet" emellertid inte om siffrorna representerar inkomster hos skattebetalare eller utseende hos en TV-signal. Alla typer av värden representeras på samma sätt av ett mönster av ettor och nollor och lagras på samma sätt i datorns minne.

En sådan ström av data kan man också lagra på band i en digital bandspelare. Digitala bandspelare för video måste vara mycket snabba, eftersom man måste kunna prestera 25 hela bilder med flera hundra tusen bildpunkter i olika färger varje sekund. Det har framställts sådana bandspelare för professionellt bruk, men de finns ännu inte tillgängliga på marknaden.

Det är främst omvandlingsutrustningen mellan konventionell (analog) TV-signal och digital, som är alltför kostsam i dag. Med framtida teknik är det dock möjligt att digitala bandspelare kan komma även för konsumentbruk. Sådana ligger dock förmodligen minst 10 år framåt i tiden. Fördelarna med digital teknik skulle vara att man får bättre bildkvalitet, speciellt om man kopierar bandet flera gånger. Den fördelen är dock knappast så värdefull för en ordinär konsument som för programbolagen.

När utvecklingen av elektroniska komponenter kommit så långt att man kan framställa en digital videobandspelare är det möjligt att man också kan framställa videogram som arbetar helt utan rörliga delar. I princip kan man nämligen lagra bildsignalerna direkt i en dators minne, och det kan i sin tur vara uppbyggt med halvledare (som transistorer) eller med t. ex. magnetiska bubbelminnen.

För att man skall kunna lagra just TV-program i en dators minne krävs att det dels är tillräckligt stort, dels tillräckligt snabbt. Båda kraven är svåra att uppfylla i dag om man skall hålla kostnaderna rimliga.

Fördelen med att använda digitala signaler och lagra dem i ett dataminne är att det sker utan att några rörliga delar används. Mekanik är dyr att tillverka, och den slits och förändras. Kostnaden för att tillverka komplicerad mekanik kommer säkert också att öka medan elektriska komponenter som dataminnen blir allt billigare. Dessutom innebär digital lagringsteknik att kvaliteten kan hållas så hög man önskar.

Den vision vi kan skymta är ett tändsticksaskstort videogram som sätts in i TV-apparaten och ger ett par timmars återgivning av bild och ljud

med en kvalitet som inte är möjlig att uppnå med videokassettspelare.

Till förverkligande av den visionen är dock vägen lång. Kapaciteten hos ett elektroniskt, digitalt minne anges i bit (BINary digiT). En bit kan vara en etta eller nolla, alltså den minsta enheten i ett digitalt system.

Det mest effektiva minne som finns tillgängligt i dag är bubbelminnet. Det består av magnetiska kretsar med bubblor som kan magnetiseras, avmagnetiseras och läsas. De största enskilda minnesenheter som finns tillgängliga på marknaden rymmer i dag 256 kbit dvs. 256 tusen bit.

För att bygga en färg TV-bild behöver man ca 3,6 Mbit eller 3,6 miljoner bit, till 1 sekunds TV-program behövs ca 90 Mbit.

Storleken är alltså ett svårt problem, men också hastigheten. För att läsa en TV-bild i rätt hastighet behövs en överföring av ca 90 Mbit/s. Den överföringshastighet vi uppnår i dag är ca 500 gånger lägre.

Om vi ändå skulle bygga ett bubbelminne med tillräcklig kapacitet för 1 timmes färgprogram så skulle minnet väga 50 ton, ta 10 m<sup>3</sup> utrymme och dra 1 MW effekt när man använde det! De siffrorna är ju helt horribla och för närmast tanken till de första datorerna som i mitten av 1950-talet var av ungefär den storleksordningen.

Tekniken är alltså ännu inte alls mogen för lagring av videoprogram i elektroniska minnen. Bubbelminnestekniken är bara en möjlighet, men den är den enda som hittills omsatts i praktiskt bruk. Vid sidan av den har man diskuterat och experimenterat med holografiska minnen, med minneskretsar kylda av flytande kväve etc. Man kan också tänka sig att använda någon form av biologisk datalagring av samma slag som levande varelser gör.

Om man emellertid kan realisera någon form av minne av samma typ som ett bubbelminne kan man uppnå ytterligare intressanta egenskaper. Informationen i ett sådant minne ligger kvar där utan att någon driveffekt behöver tillföras. Därmed kan man fylla ett minne med program och massdistribuera det samtidigt som minnet kan återanvändas. Det elektroniska minnet utan rörliga delar kan därmed kombinera funktionerna från videodiskspelare (distribution av program) och videokassettspelare (inspelning och sammanställning av distribuerade program, inspelning från TV-kamera, dator etc.).

Tidsperspektivet innan detta kan vara möjligt ter sig dock osäkert. Man har trott att de första praktiska experimenten i full skala skulle kunna ske i mitten av 1980-talet och att användning i full skala skulle kunna ske 10 år senare. Det förefaller dock som utvecklingen av bubbelminnena i varje fall inte har gått så snabbt som man tidigare trott. Något genombrott för någon annan teknik verkar inte heller nära förestående. Troligt är att vi får vänta åtskilligt mer än 10 år innan tekniken i någon form kan vara tillämpbar för videoinspelning.

### *Nya kommunikationsformer*

När tekniken med elektroniska, eller andra, minnen utan rörliga delar blir verklighet är alltså omöjligt att säga. Däremot kan man vara ganska övertygad om att man förr eller senare kommer dit. Den digitala tekniken rymmer



i sig stora fördelar med, i princip, mycket små dimensioner, liten vikt, överlägsen kvalitet, möjlighet till billig massframställning. Tekniken kan dessutom användas både till video, ljud, datalagring, textöverföring etc.

Det elektroniska digitala minnet är alltså mycket mer universellt än både kassetts- och skivspelare och kan skapa nya kommunikationsvägar. Man kan t. ex. tänka sig att distribuera en morgontidning under natten, genom telefonledning eller via TV-sändare, direkt in i ett digitalt minne. På morgonen sätter man in minnet i en portabel läsapparat med bildskärm så att man kan läsa morgontidningen på vägen till jobbet. Och morgontidningen kan se ut på ett helt annat sätt även innehållsmässigt, som en kombination av en tidning och TV-nyheter med rörliga bilder och text valfritt om vart annat.

Även böcker skulle kunna distribueras på detta sätt. Postverkets tjänster skulle kunna skötas genom telefonledningar så att meddelanden, bilder och andra dokument överförs direkt till ett minne hos mottagaren. Det kontantlösa samhället kan genomföras genom att varje ekonomisk transaktion sker direkt i ett "penningminne" som man bär med sig i stället för plånbok.

## 2.8 Videoteknikens framtida utbredning

### Videokassettsystem

#### Tidigare prognoser och nu-läge

Sveriges radioleverantörer (SRL), som är branschorgan för leverantörerna till den svenska radio- och TV-handeln, gjorde i början av 1970-talet en prognos, som innebar att den årliga försäljningen av videokassettspelare skulle öka från 2 000 år 1973 till 90 000 år 1978. Enligt denna prognos skulle det vid slutet av år 1978 finnas 182 000 videokassettspelare i landet. Marknadsföringen av videoskivspelare beräknades komma igång under år 1974, då man trodde sig kunna sälja 4 000 spelare. Försäljningen antogs sedan komma att öka mycket snabbt, så att det vid utgången av år 1978 skulle finnas 432 000 videoskivspelare i Sverige.<sup>1</sup>

#### Försäljning av videokassettspelare 1977-1980

Slutet av år	Sålda under året	Bestånd	Varav i institution %	Andel av alla hushåll (3,7 miljoner) %	Andel av TV-hushåll (3,5 miljoner) %	Andel av färg-TV-hushåll (2,8 miljoner) %
1977	7 000	7 000	2 000	0,14	0,14	0,18
1978	18 000	25 000	6 000	0,51	0,54	0,68
1979	32 000	57 000	10 000	1,3	1,3	1,7
1980	80 000	140 000	20 000	3,2	3,4	4,3

Prognosen från det tidiga 1970-talet har inte uppfyllts. Videoskivspelare har över huvud taget inte sålts i Sverige och beståndet av videobandspelare hade ännu vid årsskiftet 1980/81 inte nått upp till de 182 000 som förutsågs för 1978. Den nivån kommer dock troligen att uppnås under 1981.

<sup>1</sup> Motion 1975/76:412.

Det betyder en fördröjning med ungefär tre år. Men det betyder också att ökningen har blivit *snabbare* än prognosen förutsåg sedan försäljningen väl tagit fart.

Övriga prognoser som gjorts vid olika tidpunkter på 1970-talet har mynnat ut i antaganden om ett apparatbestånd mellan 250 000 och 800 000 i mitten av 1980-talet.

Mot dessa relativt dämpade prognoser står utfallet av de två senaste årens försäljning som ökat beståndet av videospelare till 140 000 vid slutet av 1980. Det har tidvis varit svårt att få fram de apparater som efterfrågats. Just nu förefaller därför de flesta prognoser alltför blygsamma.

Med nuvarande *ökningstakt* får vi 100 % hushållstäckning år 1984! Det är emellertid ingen prognos utan ett räkneexempel. Ökningstakten just nu är mycket hög, och kommer säkerligen inte att bibehållas.

### Prognoser fram till 1985

Sveriges Radioleverantörer har offentliggjort prognoser för åren 1981 och 1982 som gäller försäljningen av videospelare. Vi har utgått från de siffrorna och antagit att försäljningen stabiliserar sig på 1982 års siffra och på så sätt tagit fram en prognos för försäljning och bestånd fram t. o. m. 1985. Angivelsen för institutionsanvända spelare är mycket grovt uppskattad, här liksom i SRL:s siffror för hittillsvarande försäljning. Vi har här räknat med en försiktig ökning av den delen av marknaden. Siffran spelar en viss roll för penetrationsangivelserna, men inflytandet blir mindre ju större beståndet blir.

**Prognos för beståndet av videokassettspelare baserad på SRL:s siffror för 1981 och 1982**

Slutet av år	Sålda under året	Bestånd	Varav i institution	Andel av alla hushåll (3,7 miljoner) %	Andel av TV-hushåll (3,5 miljoner) %	Andel av färg-TV-hushåll (2,8 miljoner) %
1981	120 000	260 000	22 000	6,4	6,8	8,5
1982	150 000	410 000	24 000	10	11	14
1983	150 000	560 000	26 000	14	15	19
1984	150 000	710 000	28 000	18	19	24
1985	150 000	860 000	30 000	22	24	30

Med de utgångspunkterna bör ca 24 % av antalet TV-hushåll ha skaffat videokassettspelare år 1985, eller i absoluta tal ca 860 000. Troligen kommer dock ökningen att bli ännu större. SRL:s prognos för 1980 löd på 45 000 enheter och blev kraftigt överträffad. Möjligen kan dess prognos för 1981 och 1982 också vara satt i underkant.

Efter introduktionen av rundradio i Sverige tog det 12 år innan det fanns 1 miljon mottagare. För svartvit TV tog det 4 år, och för färg-TV också 4 år. Under den tid videobandspelare sålts har de visat en liknande utveckling som TV eller färg-TV. Samma ökningstakt som färg-TV även i fortsättningen innebär en årlig försäljning av minst 300 000 enheter per år.

**Prognos för beståndet av videokassettspelare baserad på utvecklingstakten för färg-TV**

Slutet av år	Sålda under året	Bestånd	Varav i institution	Andel av alla hushåll (3,7 miljoner) %	Andel av TV-hushåll (3,5 miljoner) %	Andel av färg-TV-hushåll (2,8 miljoner) %
1981	150 000	290 000	22 000	7,2	7,7	9,6
1982	270 000	560 000	24 000	14	15	19
1983	300 000	860 000	26 000	23	24	30
1984	300 000	1 160 000	28 000	31	32	40
1985	300 000	1 460 000	30 000	39	41	51

Vi uppnår här 1 miljon kassettspelare under 1984 och nära 1,5 miljoner 1985. Antalet TV-hushåll med videospelare skulle då bli ca 40 %.

Det är rimligt att anta att beståndet av videokassettspelare år 1985 kommer att ligga någonstans mellan dessa båda prognoser eller mellan 860 000 och 1 460 000.

I prognoserna har vi emellertid inte tagit eventuellt nya videosystem i beaktande. Nya mini kassett-system beräknas kunna säljas betydligt billigare än dagens, och det borde påverka marknaden starkt. De experimentella system som visats har åtföljts av prisuppgifter som ligger ungefär på hälften av vad nuvarande system kostar. Om den kalkylen håller när det kommer till verklig produktion indikerar den att priserna kan sjunka väsentligt.

Minisystemen debuterar troligen på marknaden under perioden fram till 1985, och får i så fall även den mest expansiva prognos att te sig blygsam.

Under perioden beräknas också videorskivan börja marknadsföras i vårt land, och det kan givetvis påverka försäljningen av videokassettspelare. Till videorskivan återkommer vi längre fram.

Den ekonomiska utvecklingen innebär också en osäkerhetsfaktor. Det tycks dock vara svårt att se några enkla samband mellan ekonomisk tillväxt och produkter som videospelare.

Vid jämförelser mellan TV-mottagare och videospelare måste man beakta att videospelaren och TV-mottagaren till viss del har olika karaktär. TV-mottagaren erbjuder i stort sett endast konsumtion av ett befintligt utbud. Videobandspelaren kräver en något större aktivitet i det att man aktivt skapar eller påverkar utbudet genom att spela in eller på annat sätt skaffar program. Bandspelaren ger dessutom möjligheter till helt egna produktioner genom att man kan sammanställa distribuerade TV-program eller genom att man spelar in med kamera.

Ett visst aktivt ställningstagande till vad man vill se krävs alltså för att man skall få utbyte av en videospelare. Genomsnittssvensken mellan 9 och 79 år ser nära två timmar (110 minuter) på TV per dag under hela året. I ett så stort tittande måste rimligtvis ingå en del som inte är aktivt "valt" utan som konsumeras oavsett innehåll. TV-tittandet kan komma att verka mera som sällskap eller rit snarare än som ett selektivt, aktivt tittande. Vi förefaller alltså att titta på TV snarare än att titta på specifika program i TV.

Eftersom videobandspelare gör det möjligt att påverka programmen kan benägenheten för "slöttittande" påverka vår benägenhet att köpa bandspelare.

Kvar står att många önskar ett större utbud av TV-program än det som bjuds, och att man hjälpligt kan vidga utbudet med videospelare.

Med alla dessa osäkra faktorer i beräkningen ter det sig troligt att vi får ett bestånd av videokassettspelare som ligger något över en miljon år 1985, eller att minst 1/3 av hushållen skaffat videospelare då. Det ter sig föga meningsfullt att nå fram till mera precisa bedömningar, liksom att uppskatta antalet ännu längre fram i tiden. De osäkra faktorerna är för många.

### *Internationella jämförelser*

Vid årsskiftet 1980/81 hade 2,4 % av de amerikanska (USA) hushållen videokassettspelare. Motsvarande siffra i vårt land var 3,4 %. Endast Japan torde uppvisa högre täckning. Senaste tillgängliga uppgifter om antalet TV-hushåll i Japan är från 1978 och anger 34 miljoner. Antalet videospelare var vid årsskiftet 1980/81 1,7 miljoner, vilket motsvarar ca 5 % av TV-hushållen. Jämförelser av graden av hushållstäckning måste göras försiktigt mellan olika länder på grund av olika beräkningsmetoder för antalet hushåll, liksom för olikheter i den sociala strukturen.

Totalt fanns vid denna tidpunkt 1,9 miljoner videokassettspelare i USA och sammanlagt 2,3 miljoner i Europa. Det globala beståndet av videokassettspelare har beräknats till ca 7 miljoner vilket är en kraftig ökning (56 %) jämfört med 4,5 miljoner årsskiftet 1979/80.

Utvecklingen i USA har gått väsentligt långsammare än i Europa. Till stor del kan det förklaras av att mediemiljöerna är olika i Europa och USA. Inte i något europeiskt land finns ett så stort utbud av distribuerad television som i USA. Motivationen att skaffa videospelare kan antas vara större ju mindre utbudet är. Om man lånar, hyr eller köper inspelade kassetter kan man ju öka den privata programtillgången. Detta skulle alltså tala för att vi i Europa får en snabbare utveckling än i USA, vilket ju också bekräftas av försäljningsstatistiken.

### *Portabla spelare för småskalig produktion*

Möjligheten till högre form av aktivitet genom att spela in egna program eller sammanställa inslag till andra program kanske inte skall överskattas. När det gäller ljud-kassettspelare finns stora möjligheter till allehanda egenproduktion av ljud. I praktiken inskränker sig dock användandet oftast i stort sett till kopiering av skivor till kassett och till bandning av radioprogram.

Den portabla videokassettspelaren köps förmodligen av användare som verkligen vill ha möjligheten att producera egna program. De portabla spelare som hittills finns är stora, dyra och tunga. Försäljningen av sådana var 1980 ungefär 5 % av den totala försäljningen eller 4 000 st. Prognoser i Sverige tyder på att antalet bärbara spelare växer till 8 % av försäljningen 1981 och 15 % 1982. Amerikanska uppgifter visar ett ännu större intresse för denna typ av utrustning. Försäljningen i USA 1980 bestod till 25 % av portabla videokassettspelare.

Man kan vänta att försäljningen på denna speciella sektor kommer att öka ännu mer när de nya mini-systemen kommer. De kommer att kunna

konkurrera direkt med smalfilmtröstning. År 1980 fanns det ca 500 000 utrustningar för super 8 smalfilm i landet. Försäljningen har dock minskat under de senaste 3-4 åren, och minskningen har varit mest uttalad de senaste 2 åren. Minskningen uppgick till ca 6 % under 1980. Siffran gäller den totala försäljningen av utrustning och film.

### *Videoskivsystem*

#### Videoskivans historiska idé

Videoskivspelaren är en dröm – eller ett hot – från 1960-talet. Det enda som då fanns på TV- och video-området var TV-mottagare, och till dem ett antal programkanaler. Utbudet av program var dock inte så stort som i dag. Videokassettspelare fanns inte. Kabel TV-näten var inte så utbyggda som i dag. Det fanns alltså gott om utrymme för en stor ökning av TV-tittandet.

Den ökningen skulle videoskivan stå för. Spelaren skulle kosta ungefär lika mycket som en gramofon, och skivorna skulle bli lika billiga som LP-skivor. Om man på 1960-talet ville sprida rörliga bilder var enda alternativet film, som var betydligt svårare att sköta vid uppspelningen än den lättskötta videoskivan. Skivorna skulle därmed översvämma världen och ge helt nya valmöjligheter för TV-tittaren.

Detta var alltså det klimat i vilket de första tankarna på videoskivan föddes. Fortfarande görs många prognoser utifrån samma förutsättningar som gällde på 1960-talet, trots att de ändrats radikalt. Utbudet av TV-program har ökat påtagligt bl. a. genom utbyggda kabel TV-nät och programförmedlande TV-satelliter. Försäljningen av videokassettspelare har blivit omfattande. Utbudet av inspelade kassetter ökar snabbt. Vi har alltså fått ett mycket större utbud av videoprogram så att utrymmet för skivan har minskat. Valmöjligheterna har ökat på andra sätt.

Det är dock skillnad på USA och Europa härvidlag. I Europa sänder programbolagen färre kanaler, sändningarna pågår färre timmar per dag, kabelnäten är inte så utbyggda i allmänhet etc. Utbudet är mindre här, och den europeiska publiken har också anammat videokassettspelaren i högre grad än den amerikanska.

#### Jämförelser videoskiva – videokassett

Konsumenter i såväl USA, Japan och Europa har snabbt lärt sig att uppskatta videokassettspelaren. Hur kommer de då att ställa sig till videoskivan när den introduceras? Vilka fördelar har videoskivan framför videokassetten?

Priset ansågs tidigare vara en avgörande faktor. Man använder enklare teknik med färre rörliga delar i videoskivspelaren. Både videoskivspelare och videoskiva bör därför kunna säljas billigare än kassetter och kassettspelare. Emellertid har prisskillnaden blivit allt mindre ju närmare en storskalig lansering av skivan vi kommit.

Priserna för videokassettspelare i Sverige ligger i dag mellan 4 000 och 7 000 kr. Motsvarande siffror i USA är mellan \$ 700 och \$ 1 500. Den nya generation videokassettspelare med minikassetter som är i sikte, kan

väntas bli ännu billigare. USA är det enda land där videoskopspelaren sålts hittills, och där kostar en optisk skivspelare ca \$ 700 och en kapacitivt arbetande RCA-spelare \$ 500. Något lika drastiskt generationsskifte inom skivtekniken som det vi väntar inom magnetbandtekniken är inte i sikte.

En långfilm på videaskiva kostar \$ 15 i RCA-systemet och ca \$ 25 i det optiska systemet. I Sverige har man angett att den optiska skivan skall kosta "som en bok". Man får nog räkna med att en långfilm kommer att kosta mellan 100 och 150 kr.

I Sverige kostar en långfilm på videokassett ca 500 kr att köpa, men bara mellan 30 och 40 kr att hyra. Det kommer alltså att bli dyrare att köpa en skiva än att hyra ett band. Troligen kommer skivorna inte att hyras ut, men om så skulle ske blir knappast hyrpriserna lägre än för en videokassett.

Det finns två huvudskäl till varför kassetten är dyrare än skivan som programbärare. Det första är att en tom kassett är dyrare än materialet till en skiva. Detta trots att priset på videokassetter ligger mycket lågt i konsumentledet i dag. Man kan i många fall köpa banden billigare än butikens inköpspris. Dessutom rapporteras från Japan att Sony i april 1981 skall ha sänkt priserna på tomkassetter till kopieringsföretag med 40%! Kvar står att kassetten alltid blir dyrare, även om kassettföretagen försöker slå tillbaka genom att dumpa priserna.

Det andra skälet till att kassetten är dyrare är att det är svårare att fylla den med program, dvs. att överföra t. ex. en långfilm till den. Skivan pressas i princip på samma sätt som en grammofonskiva, och framställningstiden blir kort. Ett band måste kopieras i realtid, dvs. ett program på en timme tar en timme att kopiera. Här har man experimenterat med olika metoder att minska den tiden för att få ner kostnaderna. Matsushita m. fl. firmor har länge arbetat med en form av kontaktkopiering vid hög hastighet. Försöken har ännu inte resulterat i något användbart förfarande. Mera lovande försök tycks göras av Sony som arbetar med att köra bandet med 10 gånger sin normala hastighet vid kopieringen. Det skulle reducera kopieringstiden för ett entimmesprogram till 6 minuter. Ej heller den lösningen finns i praktiskt bruk. Troligt är emellertid att man inom ett eller ett par år kan komma fram till en mer ekonomisk metod att kopiera videokassetter. Det innebär knappast att det kan bli lika billigt att distribuera program på kassett som på skiva. Skillnaden dem emellan bör dock kunna krympa väsentligt.

Man kan möjligen tro att skivan skall kunna bli billigare i framställning än den är nu. Tillverkningsprocesserna har inte utvecklats färdigt på grund av att skivorna ännu inte producerats i så stora mängder. De priser, som tas ut för skivan i dag, är dock i viss uträkning subventionerade. När videokassettspelaren började säljas fanns det inga inspelade kassetter till den. Spelaren kunde ändå säljas på sin förmåga att spela in TV-program. Som produkt stod den alltså på egna ben och behövde inte stödjas av tillgång på program. Först när det fanns ett ordentligt bestånd av kassettspelare började man också producera programkassetter till dem. Kostnaden för programkassetten påverkade i stort sett inte försäljningen av spelare eftersom spelaren fungerade även utan inspelade kassetter.

Med skivspelaren är det annorlunda. Den är helt värdelös utan ett stort utbud av inspelade skivor. Man kan ju inte själv göra några inspelningar.

Därför är det viktigt för tillverkarna att snabbt skapa ett stort bestånd av spelare som kan bära upp ett stort programutbud. Så länge det inte finns många och bra program kommer det inte att säljas många spelare, och så länge det inte sålts många spelare finns heller ej underlaget för ett stort programutbud.

Ett sätt att komma ur den ofruktbara cirkeln är att hålla priserna så låga som möjligt. Det är därför troligt att priserna på både spelare och skivor subventioneras i introduktionsskedet.

Den optiska skivan har sålts under ett par år i USA, främst av Magnavox. Det har visat sig att tillverkningssvårigheterna blev större än man väntat. Man har haft en kassationsprocent på ca 60 %; tidvis har det talats om kassationer på upp till 90 %. Med nya och förbättrade metoder uppger man nu att kassationen är nere i 20 %. Det här betyder ändå sannolikt att man hittills subventionerat skivpriserna. Så småningom lär man sig säkert att behärska tillverkningen, men i initialskedet har man stora svårigheter. Samtidigt hänger skivans genombrott som massmedium på att starten sker snabbt både ifråga om spelarbestånd och programutbud.

Enligt en japansk undersökning var priset den viktigaste faktorn i valet mellan videoskiva och videokassett. Om de tillfrågade fick välja mellan videoskiva och -kassett valde ungefär 75 % kassetten med dess inspelningsmöjlighet. Endast ca 5 % föredrog skivan. Om frågeställningen preciserades så att man angav att kassettspelaren kostade 33 % mer än skivspelaren ändrade sig siffrorna så att 66 % stod fast vid kassettspelaren medan ungefär 17 % övergick till skivan.

De amerikanska affärer som sålt videoskivan redovisar liknande erfarenheter. Där sägs att de flesta kunderna vill ha inspelningsmöjligheten, speciellt som prisskillnaden mellan kassettspelaren och skivspelaren, är relativt ringa. De flesta som köper videoskivspelare har redan kassettspelare.

En fördel med videoskivan är att den ger högre bildkvalitet än något av kassettsystemen. Om detta har någon avgörande betydelse är svårt att fastställa. Anledningen till att det japanska VHS-systemet för videokassetter slog igenom i Europa var inte att bildkvaliteten skulle vara bättre än vad som tidigare gavs av Philips VCR-system. Tvärtom gav det gamla Philips-systemet i dess olika varianter ofta en bättre kvalitet på både ljud och bild än VHS. I stället var det bättre driftsäkerhet och lägre driftkostnader som fick publiken att välja japanska system.

Kraven på bildkvalitet kan dessutom förmodas variera från land till land. Normalt kräver europeiska tittare bättre kvalitet än japanska och amerikanska. Delvis kan det ha samband med att det amerikanska TV-systemet ger en något sämre bild. Stor betydelse har också TV-bolagens normala kvalitet på sändningarna. Tittarna väntar att videobilderna skall hålla ungefär samma kvalitet. Japanska tittare använder dessutom ofta mindre bildruta än europeiska. En mindre bildruta ställer mindre krav på bildens kvalitet.

Den optiska skivan ger möjlighet till snabb och enkel tillgång till valfria delar av skivan, stillbild av god kvalitet under obegränsad tid, styrning av programmet och andra liknande möjligheter. Häri ligger skivans största fördelar, och de är inte värdefulla i första hand för ett underhållningsmedium. För undervisning och dokumentation är just de egenskaperna däremot av stort värde.

Skivans egenskaper tas alltså bäst tillvara på en institutionell marknad. En sådan kan dock aldrig bli av samma omfattning som en konsumentmarknad. Akio Morita, styrelseordförande i Sony, har sagt att han inte tror att skivmarknaden blir så stor att den påverkar videokassetmarknaden. Sony, och andra tillverkare, har kapacitet att tillverka såväl kasset- som skivspelare, men man anser kassetterna mera lönsamma att satsa på. Åtminstone för närvarande.

### Nuvarande aktiviteter på skivområdet

Vi har här velat peka på de faktorer, som gör det osäkert om vi över huvud taget får en massmarknad för videaskivan. Likväl finns det skäl som talar för en sådan, även om man inte skall ta dess framgång för given. Tillverkarna har, världen över, satsat ungefär 1 miljard dollar på videaskivan. RCA introducerade sin skiva på marknaden i mars 1981, och fram till dess hade det sålts ungefär 50 000 spelare för den optiska skivan.<sup>1</sup>

Det är just nu RCA som är mest aktivt på skivområdet. RCA:s satsning beräknas uppgå till ungefär 130 miljoner dollar. Bolaget räknar med att videoskivspelare skall finnas i 30-35 % av de amerikanska TV-hemmen om 10 år. Det motsvarar ungefär 30 miljoner spelare. En tysk industrirapport räknar med att det skall ha sålts 450 000 videoskivspelare i Tyskland år 1985 och 4,5 miljoner år 1990.

Prognoserna är dock inte grundade på någon känd försäljning utan är en ren projektion av de ambitioner tillverkarna kan ha. Det finns ju just inga försäljningssiffror att stöda en prognos på. Försäljningen av den optiska videoskivspelaren har varit blygsam. På två år har man sålt ca 50 000 i USA, och det har i stort sett motsvarat produktionen. Introduktion i Europa sker troligen i full skala under 1982. Det gäller då främst det optiska systemet, Laser Vision, och japanska VHD.

Men inledningen hittills har varit en smula tövande. Under tiden säljs det alltså videokassettspelare i stora mängder, världen över. Även om videokassettspelare och videoskivspeare inte nödvändigtvis direkt konkurrerar med varandra är de ändå så pass lika att det kan te sig omotiverat för konsumenten att köpa båda. Dessutom kan den tekniska utvecklingen gå så snabbt att nästa generation av videoapparat, med digitala minnen, blir verklighet. Tekniken förefaller avlägsen i dag, men när den kommer får man förmoda att den ersätter både eventuella skiv- och videokassettsystem.

### Konsumtion av videogram

Någonstans måste dock en mättnadseffekt uppstå. I dag ser genomsnittssvensken på TV 110 minuter om dagen. Det motsvarar 28 dygn om året. Vi ser på TV dygnet runt hela februari månad! Eller 6 år av ett liv på 75.

Med alla tekniska möjligheter ökar ju inte den tid vi kan använda dem. Dygnet har med stor sannolikhet fortfarande blott 24 timmar ännu vid ingången till 2000-talet.

<sup>1</sup> Enligt uppgift såldes 26 000 skivspelare för RCA-systemet under de första fem veckornas marknadsföring.



## Tabellbilaga

## Viktiga data för professionella videobandsystem

	Bandbredd (mm)	Max speltid (h)	Bandhastighet (mm/s)	Skrivhastighet (m/s)	Video-spårbredd ( $\mu\text{m}$ )	Bandförbrukning ( $\text{m}^2/\text{h}$ )
2 tum tvärspar	50,8	1,5	397,0	41,0	250	72,6
1 tum B	25,4	1,5	243,0	24,0	160	22,2
1 TUM C	25,4	1,5	240,0	21,5	160	21,9
BCN LP	25,4	6,0	60,8	24,0	35	5,6

Med skrivhastighet avses hastighet mellan band och videohuvud.

## Viktiga data för videokassett-systemen enligt snedspårprincipen

	Bandets bredd (mm)	Max speltid (h:min)	Bandhastighet (mm/s)	Skrivhastighet (m/s)	Video-spårbredd ( $\mu\text{m}$ )	Bandförbrukn. ( $\text{m}^2/\text{h}$ )	Kassettsens mått (mm)	Kassettsens volym ( $\text{cm}^3$ )
U-matic	19,0	1:00	95,0	8,6	85	6,5	221x32x140	990
U-matic High								
Band	19,0	1:00	95,0	8,6	125	6,5	221x32x140	990
VCR	12,7	1:40	142,9	8,1	130	6,5	127x40x142	721
VCR LP	12,7	3:00	65,6	8,1	85	3,0	127x40x142	721
SVR	12,7	4:15	39,5	8,21	50	1,8	127x40x142	721
Beta	12,7	3:15	18,7	5,83	32,8	0,85	156x25x96	374
VHS	12,7	4:00	23,4	4,87	50	1,1	188x25x104	489
V 2000	12,7	2x4:00	24,4	5,08	22,6	0,55	183x25x110	503

## Experimentella mini-videosystem

	Bandets bredd (mm)	Max speltid (h:min)	Bandhastighet (mm/s)	Skrivhastighet (m/s)	Video-spårbredd ( $\mu\text{m}$ )	Bandförbrukn. ( $\text{m}^2/\text{h}$ )
Sony Video Movie	8	0:20	20,0	3,5	ca 35	0,58
Hitachi Mag Cam	6,4	2:00	15,7	4,1	ca 20	0,36
Matsushita Micro Video	7,0	2:00	14,3	3,7	ca 22	0,36

## Viktiga data för videokassett-system enligt LVR-principen

	Bandets bredd (mm)	Max speltid (h)	Bandförbrukn. ( $\text{m}^2/\text{h}$ )	Antal video språ	Tid per spår (s)
Basf	8	3	1,6	72	150
Toshiba	12,7	2	0,85	300	24,6

Basf-systemet är gjort för europeisk TV-norm, medan Toshiba avser amerikansk och japansk. Värdena är därför inte direkt jämförbara.

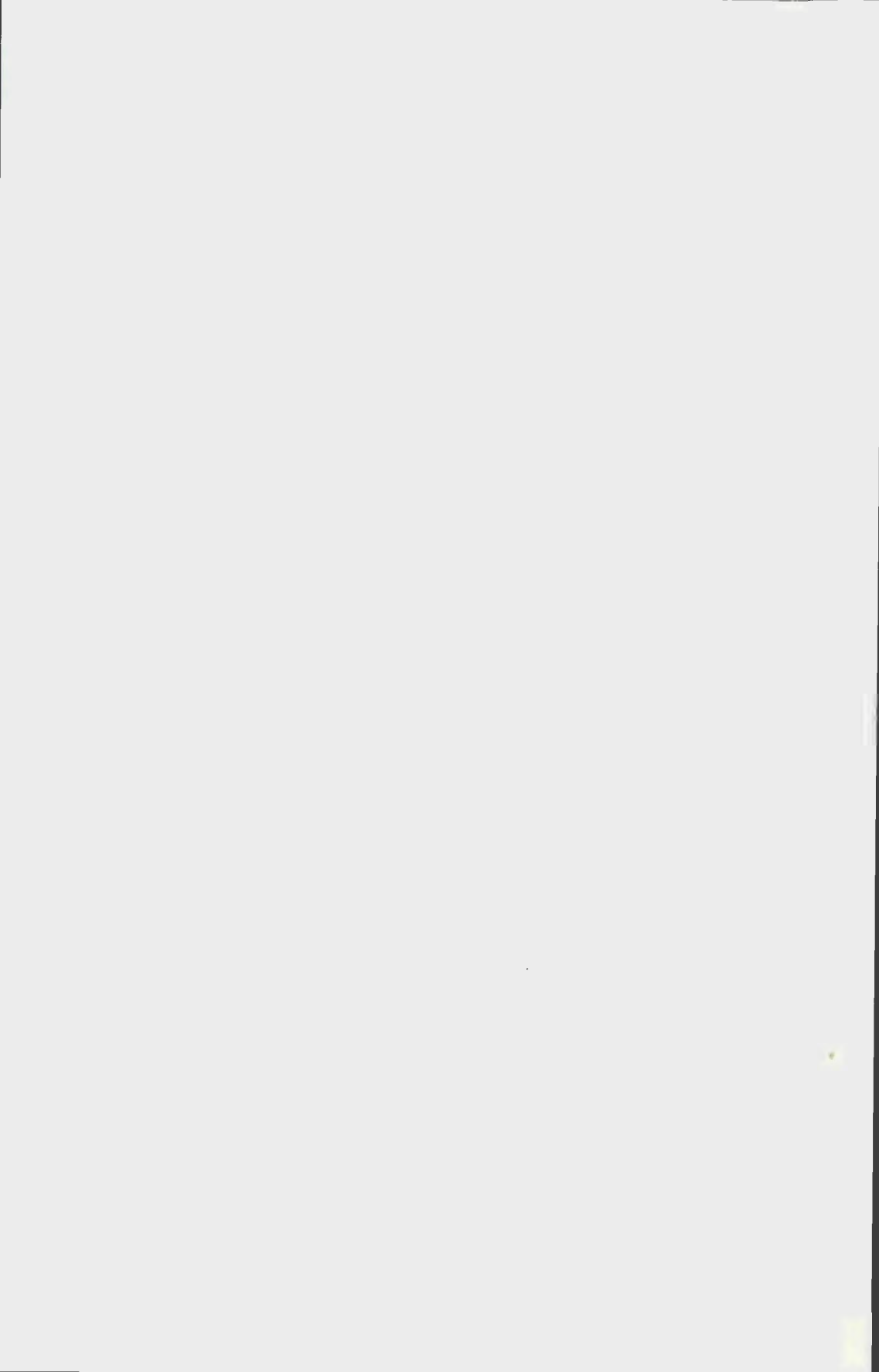

### 3 Mål och riktlinjer för samhällets insatser på videogramområdet

Den av UNESCO tillsatta kommissionen för studiet av världens kommunikationsproblem (efter sin ordförande vanligen kallad MacBride-kommissionen) inleder femte och sista delen av sin slutrapport med att konstatera, att det insamlade materialet vittnar om en dramatisk expansion av resurserna för och möjligheterna till kommunikation.

"Det är," säger kommissionen, "en expansion, som erbjuder strålande framtidsutsikter men även ger anledning till farhågor och osäkerhet. Allt kommer att bero på hur de nya resurserna kommer att användas – dvs. på avgörande beslut och på frågan om vilka som kommer att fatta dessa beslut. Kommunikation kan vara ett verktyg för maktutövning, ett revolutionärt vapen, en kommersiell produkt eller ett hjälpmedel i undervisnings- och utbildningsarbetet; den kan tjäna antingen frihetens eller förtryckets syften, bidra till individens personlighetsutveckling eller drilla mänskliga varelser till likformighet. Varje samhälle måste välja det bästa sättet att nalkas den uppgift som vi alla står inför och att finna utvägar att besegra de materiella, sociala och politiska hinder som hämmar framåtskridandet."<sup>1</sup>

Mot den bakgrunden finner MacBride-kommissionen det vara "nödvändigt att utveckla vittomfattande nationella målsättningar för kommunikation kopplade till de allmänna målsättningarna på de sociala, kulturella och ekonomiska områdena".<sup>2</sup>

Den utveckling som vi beskrivit i kapitel 1 och 2 bestyrker uppfattningen att vi lever i en tid, då förutsättningarna för kommunikation människor emellan drastiskt förändras. I sitt bidrag till vår debattskrift *Den elektroniska hästen* (Ds U 1979:16) betonar Lasse Svanberg vikten av att både individen och samhället skiljer mellan vad som är tekniskt möjligt, ekonomiskt motiverat och socialt önskvärt. "Det är av speciellt stor vikt i ett läge då den elektroniska hästen har börjat galoppera i ett samhälle som mer och mer förlitar sig på tekniska lösningar av sociala problem."<sup>3</sup> I en dansk debattskrift som våren 1980 publicerades av DANMEDIA (Studieselskabet for masse- og fjernkommunikation under Akademiet for de tekniske Videnskaber) framhålls samma sak:

"Teknisk vil alt tilsyneladende være muligt. I et samfundsøkonomisk perspektiv kan opregnes både fordele og ulemper, men ud fra et kulturpolitisk synspunkt må det væsenligste spørgsmål være, om det bliver mennesket, der kommer til at dirigere udviklingen, eller om teknikken med sin indbyggede dynamik tvinger en eventuelt uønsket eller for hurtigt udvikling igennem."<sup>4</sup>

<sup>1</sup> *Many Voices One World*, s. 253.

<sup>2</sup> *Many Voices One World*, s. 254.

<sup>3</sup> *Den elektroniska hästen* (Ds U 1979:16), s. 27.

<sup>4</sup> *Elementer til en kommunikationspolitik. Et debatoplæg*. DANMEDIA maj 1980, s. 43.

I detta perspektiv framstår med ökad skärpa behovet av ett samlat grepp på frågor som rör kommunikationens roll och mediernas villkor i samhället. Den tekniska utvecklingens konsekvenser är inte ödesbestämda utan kan styras av samhällets vilja, manifesterad i politiska beslut.

Önskvärdheten av ett samlat grepp på de mediepolitiska frågorna har den senaste tiden kommit till uttryck på olika sätt. Det finns mediepolitiska arbetsgrupper i flera partier. I sitt yttrande över vårt i februari 1980 framlagda förslag om försöksverksamhet med distribution och produktion av videogram skrev Svenska kommunförbundet bl. a.: "Den rörliga bilden har genom den tekniska utvecklingen fått en sådan genomslagskraft att det finns anledning utreda hur en övergripande samhällelig mediapolitik skall bedrivas." Landsorganisationen betecknade det som angeläget att arbetet på en samlad mediepolitik inte fördröjs, bl. a. mot bakgrund av den allt snabbare utvecklingen på medieområdet. I sitt remissvar på departementspromemorian *Våldet i videogram m. m.* (Ds Ju 1980:14) aktualiserade kommunförbundet ånyo frågan om en övergripande samhällelig mediepolitik.

### 3.1 Kulturpolitik och mediepolitik under 70-talet

Sverige har hittills inte utvecklat någon samlad mediepolitik, och det ingår inte i vårt uppdrag att föreslå någon sådan. Inriktningen av samhällets insatser på videogramområdet måste dock ligga i linje med vad som gäller för andra delar av kultur-, medie- och utbildningssektorerna. Vi har därför sökt ta utgångspunkten för våra förslag i vad som sagts i några utredningar och propositioner under det senaste årtiondet. De sammanfattas i det följande. Mot den bakgrunden analyserar vi några begrepp som har särskild relevans för medieområdet och anger mål och riktlinjer som bör ligga till grund för samhällets insatser på videogramområdet. Tillsammans med innehållet i de betänkanden som parallellt härmed läggs fram av andra utredningar, såsom informationsteknologiutredningen, närradiokommittén och radioutredningen, bör våra förslag kunna tjäna som underlag för en framtida mediepolitik.

#### 3.1.1 Proposition om den statliga kulturpolitiken år 1974

Kulturrådet framlade i sitt betänkande år 1972 förslag om avgränsning av det kulturpolitiska området samt om övergripande mål och delmål för samhällets kulturpolitik. Som övergripande mål angavs "att medverka till att skapa en bättre samhällsmiljö och bidra till jämlikhet." Rådet konstaterade att detta mål anknyter till värderingar med tillämpning inom olika samhällssektorer och skrev i sin motivering bl. a.: "Kulturpolitiken bör ses som en del av samhällets miljöpolitiska engagemang i stort. . . . Att öka möjligheterna till en fri och mångsidig kommunikation utgör en grundläggande del av åtgärderna för att skapa en bättre samhällsmiljö."<sup>1</sup> Kulturrådets förslag kom i väsentliga delar att ligga till grund för proposition 1974:28 om den statliga kulturpolitiken.

<sup>1</sup> *Ny kulturpolitik: Nuläge och förslag* (SOU 1972:66), s. 171 ff.

Utan att direkt ansluta sig till kulturrådets förslag om övergripande mål förklarade utbildningsministern där, att kulturpolitiken är ett led i statens samlade politiska insatser och att den "får ses som ett av flera instrument för att skapa ett samhälle som präglas av jämlikhet och som ger människor ett rikare liv."<sup>1</sup>

Den skall enligt propositionen ha en dubbel syftning, nämligen dels att göra de kulturella upplevelserna tillgängliga för alla, dels att göra det möjligt för alla att få utlopp för sin inneboende skaparförmåga. Kulturpolitiken betecknas som ett medel att skapa en välfärd som syftar till att vidga människors handlingsfrihet och utvecklingsmöjligheter. Kulturell verksamhet syftar enligt propositionen för den enskilda människan dels till att tillgodose upplevelse-, uttrycks- och kontaktbehov, dels till att vara ett redskap för utforskning av verkligheten och kritisk granskning av samhället. Kulturpolitiska åtgärder får aldrig bli ersättning för andra åtgärder utan måste vidtas i samspel med dessa för att skapa jämlikhet och social rättvisa.

Utbildningsministern angav därefter i nära anslutning till kulturrådets förslag åtta delmål för den statliga kulturpolitiken:

- Kulturpolitiken skall medverka till att skydda yttrandefriheten och skapa reella förutsättningar för att denna frihet skall kunna utnyttjas.
- Kulturpolitiken skall ge människor möjligheter till egen skapande aktivitet och främja kontakt mellan människor.
- Kulturpolitiken skall motverka kommersialismens negativa verkningar inom kulturområdet.
- Kulturpolitiken skall främja en decentralisering av verksamhet och beslutsfunktioner inom kulturområdet.
- Kulturpolitiken skall i ökad utsträckning utformas med hänsyn till efter-satta grupperns erfarenheter och behov.
- Kulturpolitiken skall möjliggöra konstnärlig och kulturell förnyelse.
- Kulturpolitiken skall garantera att äldre tiders kultur tas till vara och levandegörs.
- Kulturpolitiken skall främja ett utbyte av erfarenheter och idéer inom kulturområdet över språk- och nationsgränserna.<sup>2</sup>

Utbildningsministern betonade vikten av att kulturpolitiska åtgärder samplaneras och samordnas med åtgärder inom andra områden, främst med utbildnings-, social- och regionalpolitiken. Han gjorde följande avgränsning av området för statens kulturpolitiska insatser:

"Den statliga kulturpolitiken bör enligt min mening avse åtgärder inom ordets, scenens, bildens och tonens områden samt i fråga om medier för kommunikation såsom radio och television. Den bör vidare avse vissa insatser inom folkbildning och organisationsliv samt ågräder för att bevara och levandegöra kulturarv."<sup>3</sup>

Propositionens avgränsning skiljer sig från utredningsförslagets bl. a. därigenom att kulturrådet velat innesluta "medier för kommunikation, såsom press, radio och TV" i det kulturpolitiska området, medan propositionen bland medierna endast lät det omfatta radio och television.<sup>4</sup>

Målen för den statliga kulturpolitiken gäller direkt för alla statliga organ. Dessutom ansåg utbildningsministern det naturligt att de också skulle bli vägledande för kommuner och landsting. Indirekt skulle målen också kom-

<sup>1</sup> Prop. 1974:28 om den statliga kulturpolitiken, s. 293.

<sup>2</sup> Prop. 1974:28, s. 295.

<sup>3</sup> Prop. 1974:28, s. 287.

<sup>4</sup> SOU 1972:66, s. 169.

ma att gälla "den privat drivna delen av kulturområdet genom att de läggs till grund för statsmakternas ställningstaganden i fråga om behovet av särskilda insatser".<sup>1</sup> Han menade att det på kulturområdet finns många exempel på ohämmad kommersialism, som ofta tar sig uttryck i en spekulativ och likgiltigt allmängods:

"Stora grupper, särskilt barn och ungdom utsätts för en ensidig påverkan av ett kulturutbud som är torftigt och undermåligt, t. ex. produkter som spekulera i våldsmentalitet. Den privata kulturindustrin har inom stora delar av kulturområdet en genomslagskraft som gör den till en dominerande attitydbildare. Som utnyttjare av dessa attityder har den ett intresse av att erbjuda produkter som kan accepteras av så många som möjligt. Detta leder till ett kulturinnehåll som inte aktiverar eller befämjar kritik och som förutsätter en passiv krets av konsumenter.

Även i de fall kulturprodukter av seriöst slag produceras eller förmedlas på kommersiell basis kan verksamheten sällan svara mot de krav samhället ställer upp. Mångsidighet och förnyelse hålls tillbaka genom att verksamheten koncentreras till områden där lönsamheten är störst. . . . Valfriheten inom det kommersiella systemets ramar förefaller att minska alltmer."<sup>2</sup>

### 3.1.2 Litteratur och film i kulturpropositionen år 1975

I propositionen 1975:20 om den statliga kulturpolitiken 2 behandlades bl. a. frågor som rör två viktiga områden som tillhör kultur- och mediesektorn, nämligen litteraturen och filmen. Utgångspunkter var litteraturutredningens betänkande *Boken* (SOU 1974:5) och filmutredningens betänkande *Samhället och filmen I-IV* (SOU 1970:73, 1972:9 samt 1973:9 och 53).

Litteraturutredningen förklarade att det allmänna bör skapa förutsättningar för en mångsidig utgivning även av sådan litteratur som ej är direkt lönsam. "En sådan litteraturpolitik främjar också andra viktiga mål: den vidgar yttrandemöjligheterna i samhället och bidrar till ökad konstnärlig och kulturell förnyelse." Vidare bör det allmänna "verka för en ökad tillgänglighet av goda böcker över hela landet."<sup>3</sup> Filmutredningen ansåg att samhället måste ta ansvar för filmen liksom för annan kulturverksamhet och att syftet därmed bör vara att stimulera till nyskapande och till en mångfald av insatser.

Utbildningsministern konstaterade i propositionen att filmens och litteraturens vida användningsmöjligheter medför att en omfattande bok- och filmproduktion kan upprätthållas på kommersiella villkor. De som har kommersiella intressen på dessa områden har ett stort kulturellt ansvar. Initiativ och förnyelse stimuleras i varierande omfattning, men det finns också risk för att lönsamhetskravet går ut över kvalitet och mångsidighet i produktionen. Utbildningsministern ansåg det därför vara "en angelägen samhällsuppgift att genom kulturpolitiska åtgärder sörja för att kvalitet och mångfald garanteras också i den kulturproduktion som hitintills har varit helt beroende av kommersiella överväganden." Det heter vidare: "En ohämmad kommersialism får allvarliga skadeverkningar och framkallar behov av aktiva åtgärder. Vissa grupper utsätts för ett ensidigt och kvalitativt undermåligt kulturutbud. Kulturarbetarnas utkomstmöjligheter kan inte garanteras."<sup>4</sup>

Mot den bakgrunden föreslogs bl. a. statligt stöd till bokutgivningen samt statsbidrag till Svenska filminstitutet för import av barnfilm och viss försöksverksamhet.

<sup>1</sup> Prop. 1974:28, s. 290.

<sup>2</sup> Prop. 1974:28, s. 292-293.

<sup>3</sup> *Boken* (SOU 1974:5), s. 94.

<sup>4</sup> Prop. 1975:20, s. 189.

### 3.1.3 Lokalradiopropositionen år 1975

I april 1973 föreslog 1969 års radioutredning i betänkandet *Radio i utveckling* (SOU 1973:8) att lokalradio successivt skulle införas i Sverige för att fullt utbyggd omfatta 36 lokalradioområden. I den proposition som i februari 1975 förelades riksdagen tog utbildningsministern upp några för kultur- och mediepolitiken principiellt viktiga frågor.

Massmediernas roll i det moderna samhället anges vara att bryta isolering, att bidra till den orientering som är nödvändig för engagemang i samhällsdebatt och kulturliv samt att tillgodose en viktig del av vårt behov av upplevelser, förströelse och underhållning. Det är viktigt att massmedierna utvecklas så att de utgör instrument för en demokratisk samhällsutveckling. Garantier måste skapas för vidsträckt yttrandefrihet och för mångfald i utbudet. Kontakter måste utvecklas mellan publiken och dem som arbetar i massmedierna.

Förslaget om införande av lokalradio skulle, framhöll statsrådet, ses mot bakgrund av vissa tendenser i samhällsutvecklingen under de närmast föregående årtiondena, som lett till uppkomsten av allt större enheter inom den offentliga förvaltningen och näringslivet och till nedläggning av ett betydande antal tidningar, så att allt färre orter kommit att ha mer än en tidning. Detta hade medfört informationsproblem. Ett intensivt och fritt informationsflöde är en förutsättning för en fungerande demokrati. Informationen måste gå i båda riktningarna. Massmedierna bör också "ge medborgare med ett angeläget budskap möjlighet att göra sin röst hörd och bör därvid vara särskilt lyhörda för eftersatta grupper."<sup>1</sup> Propositionen betonade också att en viktig uppgift för massmedierna i ett öppet samhälle är att kritiskt granska beslut som fattas i stat, kommun, näringsliv och organisationer.

### 3.1.4 Propositionen om radio och television i utbildningsväsendet år 1976

Vårriksdagen år 1976 behandlade en proposition med anledning av TRU-kommitténs betänkande *Program för ljud och bild i utbildningen* (SOU 1975:28). I den angav utbildningsministern några väsentliga uppgifter som ljud- och bildprogram kan fylla inom olika delar av utbildningsväsendet och bildningsverksamheten. I grundskolan och gymnasieskolan kan de användas för att fördjupa och levandegöra undervisningen och för att konkretisera läroplanernas övergripande mål. "Sålunda kan sådana program medverka i strävandena att åstadkomma en ökad internationalisering av undervisningen. De kan också förmedla närkontakt med olika samhällsområden." För invandrarbarn kan program på hemspråk bidra till att utveckla deras tvåspråkighet och underlätta kontakten med hemlandets kultur. Statsrådet betonade också betydelsen av att elever och cirkeldeltagare, lärare och handledare kan påverka användningen av ljud- och bildmedier. "Mediernas karaktär av envägskommunikation bör också motverkas. Det är därför angeläget att ytterligare utveckla möjligheterna till dialog mellan lärare och elev och att ge de medier företräde som stimulerar till samspel och egen aktivitet." Utbildningsministern ansåg vidare att barns och ungdomars verklighetsuppfattning sannolikt i betydande omfattning påverkas av TV. Han

<sup>1</sup> Prop. 1975:13 om lokalradio och vissa andra rundradiofrågor, s. 60.

förordade därför att "både programinnehållet och medierna själva" bör kritiskt granskas i utbildningen. "Särskilt bildprogrammen bör därvid ägnas uppmärksamhet."<sup>1</sup>

### 3.1.5 Pressutredningens betänkande 1975

1972 års pressutredning diskuterade massmediernas uppgifter med utgångspunkt från en principförklaring som sakligt sett nära sammanfaller med kulturrådets formulering av det övergripande målet för kulturpolitiken, nämligen att mediepolitikens yttersta mål bör vara att förstärka och utveckla den svenska demokratin. "I centrum för den svenska mediepolitiken måste ställas de demokratiska värdena. *Massmedierna skall medverka till att förstärka och fördjupa den svenska demokratin.*"<sup>2</sup> Utredningen hävdade att massmedierna framför allt skall fylla fyra funktioner. *Informationsfunktionen* innebär dels att massmedierna bör ge den information som är nödvändig för att medborgarna skall kunna ta ställning i samhällsfrågor, dels att de förtroendevalda genom massmedierna bör få löpande information om enskildas och organisationers uppfattningar i politiska frågor. *Kommentarfunktionen* innebär att massmedierna bör kommentera skeendet i samhället. *Granskningsfunktionen* gäller att massmedierna som allmänhetens företrädare bör granska och kontrollera de inflytelserika i samhället. *Till gruppkommunikationsfunktionen* hör att massmedierna bör främja en kommunikation inom och mellan politiska, fackliga och ideella grupper i samhället.

Pressutredningen angav ett övergripande mål för det förslag till handlingsprogram som den lade fram, nämligen "att vidmakthålla och förbättra den kommunikation som sker genom tidningar." Ett representativt demokratiskt system kräver ett intensivt utbyte av idéer, och en mångfald inom pressen är en förutsättning härför. Koncentrationen får därför inte gå så långt att makten över tidningarna begränsas till några få – vare sig privatpersoner eller organisationer. "Målet för presspolitiken är således att det skall finnas en mångfald på tidningsmarknaden som ger läsarna valfrihet och skapar möjlighet för en allsidig debatt och opinionsbildning."<sup>3</sup>

### 3.1.6 Radioutredningens betänkande år 1977

Radioutredningen belyste år 1977 förhållandet mellan kulturpolitik och mediepolitik. Principen om "public service broadcasting" (på svenska: rundradio i allmänhetens tjänst), som utvecklades i England, leder till en betoning av mediernas ansvar för information och åsiktsbildning, men radioutredningen påpekade att radio och TV också har ansvar för en fri, oberoende och aktiv kulturverksamhet. "Likaväl som människorna har rätt att bli informerade i samhällsfrågor har de rätt till den stimulans, glädje och utmaning som kulturupplevelser kan ge."<sup>4</sup> Etermedierna har uppgifter på både informations- och kulturområdena. Kultur kan inte användas som beteckning på hela programverksamheten:

"Då skulle tolkningen bli så allmän att ordet förlorade sin innebörd. Enligt vår uppfattning har rundradion såväl informativa som kulturella uppgifter. Någon gräns kan eller bör inte dras mellan dessa uppgifter, de betonar olika sidor av programverksamheten och av publikens behov, och de kompletterar varandra."<sup>5</sup>

<sup>1</sup> Referatet bygger på prop. 1975/76:110 om radio och television i utbildningsväsendet, s. 92–93.

<sup>2</sup> *Svensk press: statlig presspolitik* (SOU 1975:79), s. 125.

<sup>3</sup> SOU 1975:79, s. 295–296.

<sup>4</sup> *Radio och TV 1978–1985*, SOU 1977:19, s. 82.

<sup>5</sup> SOU 1977:19, s. 85.



I sin behandling av rundradions uppgifter som *informationsmedium* utgick radioutredningen från pressutredningen och anslöt sig till de fyra funktioner som den angivit för massmedierna.

När det gäller rundradions *kulturpolitiska uppgifter* konstaterade utredningen att tillämpningen av de kulturpolitiska målen på rundradion kräver förtydliganden och nyanseringar. Ljudradion och televisionen bör åläggas ett direkt kulturansvar, och målen för samhällets kulturpolitik bör i väsentliga delar tillämpas på rundradions verksamhet. Etermediernas särskilda förutsättningar att ge och förmedla upplevelser måste tillvaratas och utvecklas. "Programverksamheten bör syfta till att stimulera, utveckla och frigöra den enskilda människan genom att erbjuda ett varierat, rikt, mångsidigt, spännande och underhållande kulturmaterial."<sup>1</sup> En viktig del av kulturansvaret är att tillgodose behovet av underhållning och därigenom öka programmets tillgänglighet och ge publiken stimulans och förströelse.

### 3.1.7 1978 års radioproposition

I proposition 1977/78:91 om radions och televisionens fortsatta verksamhet m. m. tog utbildningsministern bl. a. upp frågan om dessa medier i ett mediepolitiskt och kulturpolitiskt sammanhang. Han konstaterade att radio och TV är omistliga när det gäller att skaffa information om de dagsaktuella händelserna. De stimulerar debatt och spelar en central roll för opinionsbildningen. "Men programmen ger också underhållning och förströelse. De skapar nya intressen och ger kunskaper och kulturupplevelser."<sup>2</sup> Etermediernas kulturpolitiska roll hade under de närmast föregående åren kommit i förgrunden. De olika konstformerna kan genom dem bli tillgängliga för en verkligt stor publik. Utbildningsministern ansåg att de kulturpolitiska målen i tillämpliga delar kunde överföras till radio- och TV-området. Etermediernas kulturansvar skulle starkare än tidigare markeras i avtalen mellan staten och programföretagen.

För de riktlinjer som föreslogs i propositionen hade fyra nyckelord varit vägledande, nämligen

- integritet*, dvs. att radio- och TV-verksamheten måste kunna bedrivas fritt och oberoende,
- kvalitet*, teknisk och programmässig,
- mångfald* i programproduktionen samt
- decentralisering* – det är angeläget att utvecklingen i alla delar av landet speglas i programmen och att företrädare för alla landsändar får komma till tals.

Propositionen behandlade också ett par särskilda frågor om programverksamhetens inriktning som har viss relevans för diskussionen om inriktningen av samhällets åtgärder när det gäller videogrammen. Den ena gällde frågan om våldsinslag i programmen. Här förklarade utbildningsministern:

"Radion och televisionen har skyldighet att informera publiken, såväl de unga som de äldre, om det faktiska våld som förekommer i människans tillvaro. Detta våld måste få behandlas i olika typer av program, t. ex. nyhetsprogram, kommenterande program eller dramatiska framställningar. Självfallet bör viss återhållsamhet i fram-

<sup>1</sup> SOU 1977:19, s. 89.

<sup>2</sup> Prop. 1977/78:91 om radions och televisionens fortsatta verksamhet m. m., s. 152.

ställningssättet iaktas vid sändningar som äger rum vid tider då barn kan förutsättas ta del av programmen. Man bör också ta hänsyn till de risker som följer av att flera program som skildrar våld sänds under kort tid. Den ökning av underhållningsvåldet som har ägt rum i biografilm och kommersiellt producerade TV-program bör däremot inte återspeglas i den svenska televisionens programutbud.<sup>1</sup>

Den andra frågan gällde omfattningen av TV-tittandet. Under en följd av år har den tid människor ägnar åt TV varit oförändrad. Tillkomsten av TV 2 medförde bara en marginell ökning av det genomsnittliga tittandet. Orsaken därtill var att vår fritid är begränsad och att båda kanalerna sänder på i stort sett samma tider. Vissa grupper med stor fritid, bl. a. barnen, ökade emellertid sin TV-konsumtion betydligt. Publikundersökningar visar att TV-tittandet utgör en dominerande fritidssysselsättning för många människor. Om tittandet utsträcks i tiden finns det risk för att det går ut över andra fritidsverksamheter, t. ex. föreningsliv och egen skapande aktivitet. "Det är därför knappast önskvärt att TV-konsumtionen ökar totalt sett."<sup>2</sup> Statsrådet ansåg att i stället för att öka sändningstiden bör ansträngningarna inriktas på att öka den enskildes behållning av programmen genom att dessa görs mer tillgängliga.

Det synsätt som präglade 1978 års radioproposition kommer också till uttryck i den regeringsförklaring som statsministern avgav i kammaren den 12 oktober 1979. Där heter det bl. a.: "Det kulturpolitiska arbetet, liksom mediepolitiken, måste även fortsättningsvis präglas av en strävan att främja frihet, mångfald och kvalitet."<sup>3</sup>

### 3.1.8 NORDSAT-utredningen: statssekreterargruppens slutbetänkande år 1977

Utredningsarbetet om NORDSAT tog bl. a. upp kultur- och mediepolitiska frågor. Här först några synpunkter från statssekreterargruppens slutbetänkande år 1977.<sup>4</sup>

Där konstateras att inget av de nordiska länderna hittills har utvecklat en samlad mediepolitik, men att alla länderna har en mediepolitik i den meningen att man tar politisk ståndpunkt till utvecklingen av olika media. Hittills har myndigheterna i de nordiska länderna ställt sig passiva till frågan om spridning av TV- och radioprogram över gränserna och har varken försökt hindra eller främja en sådan spridning. De huvuduppgifter som radioföretagen fått sig tilldelade beskrivs med följande nyckelord:

- information och nyhetsförmedling
- samhälls- och kulturdebatt
- kulturförmedling
- underhållning.

Liksom den svenska radioutredningen gjort något tidigare på våren samma år uttalade statssekreterargruppen att det vore alltför snävt att beskriva radions och televisionens uppgifter eller insatser som kulturförmedling. Programarbetet i både radio och TV har utvecklats till en konststart i sig själv.

Statssekreterargruppen diskuterade i ett särskilt avsnitt TV som kulturfaktor och konstaterade att genom TV en långt större publik än man tidigare

<sup>1</sup> Prop. 1977/78:91, s. 194.

<sup>2</sup> Prop. 1977/78:91, s. 185.

<sup>3</sup> 1979/80 års riksmöte. Regeringsförklaring avgiven av statsministern den 12 oktober 1979, s. 12.

<sup>4</sup> *Nordisk radio och television via satellit*, (Nu A 1977:7).

ansåg möjligt nu nås av både teaterföreställningar och konserter. Men om TV-apparaten gör kulturen mer tillgänglig än förr, riskerar den också att hämma den egna skapande aktiviteten. TV-tittandet har blivit den tidsmässigt mest omfattande fritidssysselsättningen. Troligen har det sociala livet i många miljöer försvagats av konkurrensen med TV. Det är dock vanskligt att veta i vilken grad förändringen beror på TV, resp. på andra drag i utvecklingen.

I diskussionen om ett vidgat TV-utbud ställs man inför två hänsyn som båda måste tillmätas betydelse men som verkar i olika riktningar, nämligen

- valfriheten, dvs. uppfattningen att den enskilde skall ha rätt att välja mellan flera olika möjligheter och
- pedagogiska hänsyn, dvs. uppfattningen att man vid programuppläggningsen i etermedia inte bara skall ha balans i utbudet utan också söka åstadkomma en balans i konsumtionen som ger goda möjligheter för intresseutveckling, bättre information och större kulturaktivitet.

I betänkandet framhölls att TV bara är *ett* fritidsutbud som måste konkurrera med andra mediers utbud och med den enskildes behov av passivitet. Ren valfrihet är en illusion. I praktiken består valfriheten ofta i att välja mellan utbud som produceras av grupper med tillräckliga ekonomiska resurser. Från kulturpolitisk synpunkt är huvudfrågan hur ett vidgat programutbud tas emot av tittarna. TV-programmen har flera olika funktioner. I värderingen av tittarnas sätt att använda TV finns det en tendens att se de lätta underhållningsprogrammen som något negativt och föga önskvärt. Men TV är ett fritidsutbud. Det är viktigt och önskvärt att så många som möjligt använder sin fritid till att ta emot samhällsinformation, till vidareutbildning och till kulturaktiviteter. Å andra sidan är underhållning och avkoppling nödvändiga fritidsbehov för många, och det finns stora kulturella värden i goda underhållningsprogram. Sveriges Radios publikundersökningar ger vid handen att flera av de områden som visar "överförbrukning" från tittarnas sida ligger på den "tungta" sidan i programutbudet. Tittarundersökningarna ger också underhållningsprogram, film och teater mycket höga siffror. Det behöver dock inte betyda att publiken generellt föredrar lätta TV-program. De nämnda programtyperna täcker nämligen intressen som är gemensamma för stora samhällsgrupper.

Leder en ökning av TV-utbudet till att den enskilde ägnar mer tid åt TV än tidigare? Statssekreterargruppen hänvisar till undersökningar som tyder på att allmänheten har en förhållandevis fast tid till disposition för TV. Man får räkna med att tittandet ökar genast efter det att ett nytt och större utbud förverkligas men att det snart sjunker tillbaka till en mera normal nivå.

Statssekreterargruppen förde också ett resonemang om TV som samlande och splittrande faktor. TV och radio ger en gemensam upplevelse, en gemensam grundval för samtal och diskussion tvärs över skillnader i bostad, utbildning, yrke och ekonomisk ställning. Av och till har det emellertid i debatten hävdats att en alltför stor utvidgning av TV-utbudet kan leda till en skadlig splittring av samhällena. Å andra sidan kan det från demokratisk synpunkt ses som en svaghet med TV-mediet att de programvärderingar som kommer till uttryck där har så stor betydelse för referens-

ramen i samhället. Det kan ses som en fördel att TV-mediets roll som maktfaktor försvagas, och det kan knappast ske på annat sätt än att genom att ge människorna större möjligheter att själva välja vilka ämnen, vilka kulturella uttrycksformer och vilken underhållning de vill se.

### 3.1.9 *NORDSAT-utredningen: ställföreträdarkonferensens betänkande år 1979*

I mars 1978 tillsattes den s. k. ställföreträdarkonferensen som på grundval av statssekreterarkonferensens betänkande och remissvaren på denna skulle fortsätta utredningsarbetet. Den behandlar kultur- och mediepolitiska frågor ur principiell synvinkel i ett avsnitt i huvudrapporten och i den kultur- och programpolitiska delrapporten.

Där konstateras att det finns många gemensamma drag i kulturpolitiken i de nordiska länderna. Ett av dem är att man utgår från ett vidare kulturbegrepp än tidigare. "En syn på kulturell aktivitet som passiv konsumtion av professionella utövers prestationer har övergått i ett synsätt där aktivt eget skapande och tvåvägskommunikation ses som angelägna."<sup>1</sup> Man betonar kulturpolitikens samspel med andra samhällsätgärder för att skapa en bättre social miljö och öka livskvaliteten. Kulturpolitiska aspekter bör t. ex. påverka utbildningspolitiken, socialpolitiken och miljöpolitiken. Kulturpolitiken bör ses som en del i den samlade samhällspolitiken. Ett annat utmärkande drag i kulturpolitiken har varit en strävan efter att ge grupper som inte tidigare kommit i kontakt med olika kulturyttringar möjligheter därtill. Det har därvid framstått som angeläget att ge olika kulturer och kulturformer möjligheter att leva sida vid sida. Vidare har kulturpolitiken under 1970-talet präglats av att konsumenternas, publikens, den enskilde individens situation satts i förgrunden. En annan viktig förändring under 1970-talet är att i samtliga nordiska länder statens ansvar för utvecklingen inom de delar av kulturområdet där verksamheten i huvudsak bedrivs på kommersiella villkor framhålls som ett väsentligt inslag i kulturpolitiken.

Det finns alltså stora likheter mellan de mål och riktlinjer som har formulerats för kulturpolitiken i de nordiska länderna. Radio och TV intar dock en förhållandevis perifer plats i målresonemangen. Tidigare ansågs det att dessa medier ledde till ett minskat intresse för andra kultur- och fritidsaktiviteter. Detta synsätt har nu i betydande utsträckning ersatts av insikten om att det finns en positiv växelverkan mellan TV och kulturlivet i övrigt. TV har gett nya impulser och stimulerat intresset för bl. a. teater, konst och litteratur. TV kan även betraktas som en självständig konstform. Även TV:s roll när det gäller att vidmakthålla och utveckla en nationell produktion av god film betonas. Någon klart uttalad roll för radio och TV i den samlade statliga kulturpolitiken har dock inte formulerats. Delvis torde det bero på att radioföretagen är fria från staten och har ett ansvar för opinionsbildningen med en skyldighet att informera och granska. Statens roll är att skapa ekonomiska förutsättningar för verksamheten och ange allmänna riktlinjer, inte att styra programverksamheten. Vidare har radioföretagens uppgifter när det gäller politiska funktioner i samhället, dvs. information och åsiktsbildning, satts i förgrunden.

<sup>1</sup> *Nordisk radio och television via satellit, Kultur- och programpolitisk delrapport.* (Nu A 1979:6, band 1), s. 20.

Den kultur- och programpolitiska expertgruppen betonar att kulturpolitiken i de nordiska länderna "till inte oväsentlig del består av insatser som är ett svar på önskemål och krav från olika grupper i samhället. Någon strävan att genom en fastlagd och i förväg noga planerad kulturpolitik styra utvecklingen av kulturlivet finns alltså inte."<sup>1</sup>

Expertgruppen konstaterar att det knappast låter sig göras att dra någon klar gräns mellan kultur- och mediepolitik. Den anser att av de mål som har formulerats för kulturpolitiken har endast en del egentlig relevans för mediepolitiken. Det gäller framför allt värnandet om yttrandefriheten och åtgärder för att den reellt skall kunna utnyttjas samt därmed statens ansvar för utvecklingen inom de kommersiellt fungerande delarna av kulturområdet. Någon samlad mediepolitik i den bemärkelsen att riktlinjer har lagts fram för vilken roll och omfattning olika medier bör ha i den totala mediebildens har inte formulerats i något av de nordiska länderna. I Norge har dock tillsatts en medieutredning med uppgift att lägga fram förslag om en samlad mediepolitik. Några klara utvecklingslinjer för de mediepolitiska insatserna i de nordiska länderna är svåra att se. Vissa finns dock. Staten tar på sig ett ansvar för fortbeståndet och utvecklingen av de medier som i dag finns, exempelvis film, press, tidskrifter och litteratur. När det gäller nya medieformer, såsom videogram, text-TV, teledata och kabel-TV, har inte något land formulerat några klara riktlinjer för statens hållning, men i flera länder pågår utredningar.

### 3.1.10 Departementspromemorian *Den svenska filmpolitiken år 1979*

Som ett led i förberedelserna för ett nytt filmavtal framlade statssekreteraren i utbildningsdepartementet Bert Levin i maj 1979 departementspromemorian *Den svenska filmpolitiken* (Ds U 1979:5). Däri påpekas bl. a. att filmavtalet har möjliggjort ett stöd till filmproduktionen men att filmvisningen i huvudsak har fått klara sig utan insatser av allmänna medel. Det är angeläget att i fortsättningen fästa större avseende vid visningsfrågorna. Det primära syftet med en kulturpolitisk satsning på filmproduktion anges vara "att ge publiken tillfälle till rika upplevelser genom kontakt med ett omfattande och omväxlande filmutbud." Många filmer som har gjorts med stöd av allmänna medel och som fått god kritik har setts av få personer och visats endast på ett fåtal platser. Det kan tänkas att detta förhållande kan förklaras med att det finns en klyfta mellan filmkritiken och filmpubliken. I så fall finns det risk för att en ensidig inriktning av filmpolitiken på produktionsfrågor leder till att de filmer som görs tappar kontakten med publiken.

"För filmer som produceras med stöd av allmänna medel kan det ekonomiska beroendet av publikframgångar minskas eller helt bringas att upphöra. Därmed kan man ställa krav på konstnärligt genomarbetade produkter och på frihet från den kommersiella filmens publikfriande schabloner. Men då finns samtidigt en risk att filmerna inte alls vänder sig till den stora, ungdomliga filmpubliken utan till små, exklusiva grupper. Självfallet måste det finnas rum för utveckling och experiment inom filmkonsten liksom inom andra konstarter, och därmed för filmer som går långt vid sidan av det vanliga. Men produktionen som helhet får inte ges en sådan prägel. Det kan inte motiveras vare sig ekonomiskt eller kulturpolitiskt."<sup>2</sup>

<sup>1</sup> Nu A 1979:6, band 1, s. 26.

<sup>2</sup> *Den svenska filmpolitiken* (Ds U 1979:5), s. 26.

Vidare betonas att stödet till svensk filmproduktion bör vara inriktat på kvalitetsproduktion i vid mening. "Det innebär att filmer helt utan kvalitetsambition inte bör kunna få offentligt produktionsstöd." Kvalitetsbegreppet inom filmen är dock varken enhetligt eller okontroversiellt.<sup>1</sup>

### 3.2 Mål för videogrampolitiken

#### 3.2.1 Inledning

Gemensamt för de ansatser som under det senaste årtiondet gjorts att formulera övergripande mål för samhällets strävanden på de kultur- och mediepolitiska områdena har varit insikten att skilda samhällssektorer inte kan ses isolerade från varandra och att de mål som ställs upp för de olika områdena måste stå i samklang med målen för samhällsarbetet i stort. Denna grundsyn präglar i särskilt hög grad kulturrådets formulering av de övergripande målen för kulturpolitiken, dåvarande utbildningsministerns principiella överväganden i 1974 års kulturproposition och pressutredningens markering att de övergripande målen för mediepolitiken inte bör sökas inom massmediebranschen utan i samhället i övrigt. Utredningsarbetet om NORDSAT har visat att det finns liknande tankegångar i de övriga nordiska länderna. MacBride-rapporten betonar att målsättningarna på kommunikationernas område måste kopplas till de allmänna sociala, kulturella och ekonomiska målen i samhället.

Det ligger alltså en risk i alltför preciserade kulturpolitiska mål och alltför preciserade kulturbegrepp. I det internationella arbetet, i exempelvis UNESCO, har man vidgat kulturbegreppet till att "omfatta grupper eller individers skapande och uttryck av alla former, både i livsstil och konstnärlig verksamhet." I en deklARATION från Europarådet fastställs att kulturbegreppet också omfattar utbildning och medier.

Då den statliga kulturpolitiken fastlades undvek man att definiera kulturbegreppet och avgränsade endast det kulturpolitiska området. Detta omfattar även "medier för kommunikation, såsom radio och television".

Trots att förarbetet till den statliga kulturpolitiken var mera inriktat på att det kulturpolitiska området skulle innefatta både nya och gamla medier, t. ex. också film, press, satelliter och videogram är det ändå tydligt att målen i första hand skrivits för de mer traditionella konstformerna.

Videogrammen är medier för kultur, kommunikation och utbildning. Vi har därför valt att komplettera målen för kulturpolitiken med det övergripande målet om samhällets ansvar att stödja strukturer och verksamheter som breddar och fördjupar demokratin. Detta mål, som finns underförstått i den statliga kulturpolitiken, finns mer uttalat och utvecklat i riktlinjerna för utbildningspolitiken och i vissa mediepolitiska dokument

#### 3.2.2 De kulturpolitiska målen

Vi anser att de mål som riksdagen år 1974 antog för den statliga kulturpolitiken också gäller för videogramområdet. Kulturpolitik, liksom mediepolitik, bör "ses som ett av flera instrument för att skapa ett samhälle

<sup>1</sup> Ds U 1979:5, s. 33.

som präglas av jämlikhet och som ger människor möjligheter till ett rikare liv".<sup>1</sup>

Kommunikation som den fungerar i dag är ojämlig. Det är också de få som har makt över informationen och som bestämmer vad som ska produceras och konsumeras. Informationsteknologin används i kampen om makt och resurser i samhället. Hittills gjorda undersökningar har påvisat det faktum att de kulturpolitiska åtgärderna i alltför liten utsträckning gynnat de resurssvaga, de utbildningsmässigt och kulturellt eftersatta grupperna. Samhällets insatser på medieområdet bör därför syfta till att skapa modeller och strukturer som medger en så bred kommunikation som möjligt mellan så många som möjligt.

Varje medborgare är i grundlagen tillförsäkrad *yttrandefrihet*. Denna frihet är för många formell och begränsad av framför allt ekonomiska faktorer. Men hindren kan också vara rättsliga, politiska, geografiska, tekniska, sociala och mänskliga. Ett av samhällets viktigaste mål för videogramområdet är att skydda yttrandefriheten och skapa reella förutsättningar för att denna frihet skall kunna utnyttjas.

För att tillgodose människans behov av *aktivitet och gemenskap* bör samhällets insatser utformas så att videogrammen kan medverka till en aktiv kommunikation mellan grupper och enskilda och ge fler människor stimulans och möjlighet att delta i åsiktsutbyte och andra aktiviteter.

Samhället har ett ansvar för att genom olika insatser *motverka kommersialismens negativa verkningar*. Det bör bl. a. innebära en skyldighet att bekämpa en massdistribution av videogam med ett torftigt och undermåligt innehåll. De skadliga effekterna drabbar framför allt barn och ungdom. "Kulturfattigdom i den meningen att möjligheter till aktivitet och engagemang förkvävs eller inte ges stöd att utvecklas är något i sig odemokratiskt och därigenom också ett hot mot demokratin."<sup>2</sup> En alternativ produktion och distribution som baseras på enskildas och grupperns behov är nödvändig för att hindra att privata vinstintressen sätter sin prägel på videogramområdet.

En *decentralisering* av både produktion och distribution till lokal nivå bör främjas. Videotekniken i kombination med andra medier ger nya förutsättningar för en öppen demokratisk kommunikation med organisationer och enskilda i samverkan med professionella. Samhället bör ta vara på folkörelsernas möjligheter att utveckla de lokala medierna.

Insatser för *eftersatta grupper* bör ges hög prioritet. Det är främst barns och ungdomars behov och konsekvenserna för deras livsvillkor som bör vara avgörande för samhällets ställningstaganden och åtgärder på videogramområdet. Barnen bör få tillgång till medier som stimulerar deras individuella och sociala utveckling. De har rätt till skydd för skadlig påverkan av våldet i videogram.

Andra eftersatta grupper – invandrare, människor i glesbygd, handikappade etc. – har rätt till de insatser som behövs för att utjämna skillnaden i förutsättningarna att kommunicera.

Det är också samhällets uppgift att skapa förutsättningar för *konstnärlig och kulturell förnyelse* på videoområdet. Video är liksom film och TV en självständig konstnärlig uttrycksform. Produktionsteknik, distributionsteknik, mottagarsituation och användning påverkar innehåll och utformning.

<sup>1</sup> Prop. 1974:28, s. 293.

<sup>2</sup> Prop. 1974:28, s. 294.

Det bör finnas möjligheter för experiment och utvecklingsarbete med nya former skapade direkt för videogrammediet.

Samhällets insatser för *äldre tiders kultur* skall inte begränsas till att passivt bevara den utan också inriktas på att föra kulturtraditionen vidare och levandegöra den.

Videogrammen bör också användas för de kulturpolitiskt viktiga uppgifterna att *främja utbyte av erfarenheter och idéer över språk- och nationsgränser*. Ett mångsidigt utval av videogram från världens olika länder, framför allt från invandrarnas länder bör finnas tillgängligt i Sverige. Särskilt bör möjligheterna till nordiskt utbyte beaktas.

### 3.2.3 Ett övergripande mål

Vårt samhälle präglas av tilltagande komplexitet, det ömsesidiga beroendet mellan människor tilltar och hela samhället blir allt känsligare för störningar.

Detta medför risker att allt flera ställer sig utanför de politiska beslutsprocesserna och att därmed demokratin försvagas.

Att bredda och fördjupa demokratin är en av samhällets viktigaste uppgifter. Ju fler människor som är med och känner ansvar för det gemensamma och deltar i utformningen av samhället desto starkare blir demokratin.

Förmågan att ta ställning i viktiga politiska frågor är beroende av kunskaper och av möjligheterna att komma till tals. Videogrammen är, vid sidan om andra medier, ett effektivt medel att sprida och fördjupa kunskaper, underlätta debatt och ge bättre grund för ställningstaganden. De kan också stimulera människor till självständigt ställningstagande i värderingsfrågor, bidra till att utveckla en beredskap för handlingar och ge bättre förutsättningar att delta i debatt och opinionsbildning.

Hittills har videogramtekniken endast i begränsad omfattning tagits till vara inom utbildningsväsendet, det gäller såväl ungdomsskola som vuxenutbildning. Videogrammens betydelse som tekniskt hjälpmedel i undervisningen behandlas på annat ställe i betänkanudet (se kap. 8).

Folkbildningsorganisationerna, unika för de nordiska länderna, spelar utomordentligt stor roll för en breddning av kunskap och kunnande. Inom studiecirkelverksamheten kan videogrammen, rätt nyttjade, bli en mycket värdefull tillgång.

De mål som samhället fastställt för kultur- och utbildningspolitik bör vara vägledande för insatser inom videoområdet. Härigenom kan videogrammen få betydelse för utvecklingen av de demokratiska beslutsprocesserna.

## 3.3 Några viktiga begrepp

De mål och riktlinjer som vi i det föregående redovisat ligger till grund för våra förslag till samhällsätgärder. Insatserna kan inte varje gång relateras till samtliga mål. Inte heller har det varit möjligt att lägga fram förslag till alla de reformer som skulle behövas för att åstadkomma önskvärda förändringar på olika sektorer inom videogramområdet. Därför är det viktigt



att ett reform- och utvecklingsarbete – i samspel med andra medier – kan ske fortlöpande.

I våra målformuleringar har vi föredragit att uttrycka oss mycket kortfattat. Vi har inte närmare utvecklat vad målen bör innebära för olika insatser på videogramområdet. Vi har t. ex. inte heller pekat på problem och svårigheter då olika mål kommer i konflikt med varandra.

I stället väljer vi att närmare analysera några av de begrepp som har särskild relevans för våra överväganden. De är *yttrandefrihet* och dess spegelbild *informationsfrihet*, *mångfald* och *valfrihet*, *kommersialism*, *kvalitet*, *aktivitet* och *gemenskap* samt *internationella kontakter*. Dessa nyckelord skall här i korthet diskuteras och ställas i relation till frågan om behovet av insatser på videogramområdet.

### 3.3.1 Yttrandefrihet

Yttrandefriheten spelar självfallet en central roll i all diskussion om kultur- och mediepolitik. Dess betydelse framhävs också genom att den ställts främst bland de kulturpolitiska målen.

Yttrandefrihetsutredningen presenterade sommaren 1979 ett debattänkande som inleds med ett principresonemang som det rådde full politisk enighet om. Där fastslås att yttrandefriheten inte är

”något medgivande från en mer eller mindre entusiastisk överhet, som väl- eller motvilligt har upplåtit ett noga avgränsat område för dess utövande och förväntas justera gränserna beroende på hur medborgarna handskas med gåvan. Snarare upplevs den som en rättighet som medborgarna tillerkänner – eller erkänner hos – varandra, att utövas ute på det öppna fältet i ett möte mellan åsikts- och smakriktningar. Det som kräver motiveringar blir då inte yttrandefriheten utan ingrepp i den.”<sup>1</sup>

Lagen måste också säkerställa rätten till fri kraftmätning mellan värden i konflikt. Därför, framhåller utredningen, kan ingen åskådning göra anspråk på fridlysning. ”Man har aldrig så rätt att man har rätt att tysta andra . . . Yttrandefriheten är allas eller ingens.”<sup>2</sup>

Den grundinställning som yttrandefrihetsutredningen på detta sätt med spänst och skärpa ger uttryck åt kom också till tals i dåvarande departementschefens kommentarer till yttrandefrihetsmålet i 1974 års kulturproposition. Han betonade där samhällets skyldighet att främja mångsidigheten i kulturlivet. ”Också samhällets politik beträffande massmedierna syftar till att många röster skall göra sig hörda”. Han avvisade bestämt den auktoritära vägen att med administrativa medel hindra vad man tycker vara ett obehagligt kulturutbud. ”Enligt demokratis principer skall vi med argument och fakta kunna angripa och bekämpa värderingar som vi inte delar.”<sup>3</sup>

De praktiska möjligheterna för människor att göra bruk av sin yttrandefrihet är emellertid ojämnt fördelade. Utbildningsministern var medveten härom och betonade, att möjligheterna att framföra uppfattningar och värderingar inte får begränsas till dem som regelbundet har tillgång till kanaler för opinionsbildning. De kulturpolitiska insatserna bör därför främja en vidgad yttrandefrihet, bl. a. genom att förbättra folkrörelsers och organisationers möjligheter att arbeta och därmed ge allmänheten ökade möjligheter att komma till tals. Häri ligger en viktig markering. Yttrandefriheten tryggas

<sup>1</sup> Grundlagsskyddad yttrandefrihet. Yttrandefrihetsutredningen inbjuder till debatt (SOU 1979:49), s. 19.

<sup>2</sup> SOU 1979:49, s. 20.

<sup>3</sup> Prop. 1974:28, s. 296.

bäst genom att man strävar efter att öka alla människors möjlighet att komma till tals på olika sätt.

Yttrandefriheten gäller inte bara spridandet av information och åsikter och berör därför inte bara de informativa uppgifterna – yttrandefrihet eller uttrycksfrihet är lika viktig i rent konstnärliga framställningar.

Det görs ibland gällande att det inte är lika angeläget att skydda alla slag av yttranden. Juridiska fakultetsnämnden vid Lunds universitet hävdar sålunda i sitt remissvar på yttrandefrihetsutredningens betänkande, att själva kärnan i yttrandefriheten är rätten att kritisera de makthavande i samhället. I nära samband därmed står den religiösa, vetenskapliga och litterära yttrandefriheten. Mycket av innehållet i våra massmedia har emellertid karaktären av underhållning eller praktisk rådgivning och står i ett mera uttunnat samband med yttrandefrihetens centrala ändamål, säger nämnden. Den konstaterar också att detta samband är svagast när det gäller skandalskriverier, pornografi och våldsskildringar. Sådana produkter uppbares i huvudsak av krassa kommersiella intressen, även om de någon gång kan tänkas tangera yttrandefrihetens centrala område.<sup>1</sup>

Det synes emellertid vara både svårt och riskfyllt att på detta sätt angelägenhetsgradera olika slag av yttrandefrihet. Det är t. ex. inte möjligt att dra en klar gräns mellan konst och underhållning. Teaterstycken och filmer som har ett konstnärligt värde är ofta samtidigt underhållande. Vad som i förstörstone kan förefalla vara skandalskriverier kan i själva verket ibland visa sig vara avslöjanden av allvarliga missförhållanden i samhället. Det betyder dock inte att yttrandefriheten skulle vara villkorlös. Liksom andra friheter i samhället måste den utövas med ansvar och solidaritet.

Det finns starka producent- och distributionsintressen på videogramområdet. Dit hör framför allt kommersiella företag med ekonomiska intressen i många länder. Vår lagstadgade yttrandefrihet kan i praktiken sättas ur spel, om distributionsledet i alltför hög grad domineras av ett fåtal mycket stora utlandsstyrda mediekoncerner, som i kraft av sin ekonomiska styrka i stor utsträckning kan diktera vad som når ut till allmänheten på detta område. Även monopol tendenser av annat slag är ett hot mot yttrandefriheten. Skall samhällets åtgärder på videogramområdet bidra till att yttrandefriheten vidgas och förstärks, måste det bli möjligt också för andra än mycket starka grupper att producera och distribuera videogram.

Ett sätt att vidga den reella yttrandefriheten på ljud- och bildmediernas område är att i ungdomsskolan och vuxenutbildningen ge människor tillfälle att uttrycka sig i ljud och bild. I vårt samhälle, där bildmedierna spelar en så dominerande roll, är det lika angeläget att människor får lära sig att tolka och använda bilden som uttryckssätt som att de får lära sig läsa och skriva. Vi utvecklar detta i kapitel 8. Det är också angeläget att samhället tillhandahåller resurser som ger enskilda och grupper möjlighet att producera egna videogram. Detta kan exempelvis ske i lokala medieverkstäder, något som vi närmare behandlar i kapitel 11. Om människor skall känna det meningsfullt att producera videogram, måste det också finnas kanaler varigenom de distribueras. Olika distributionsvägar diskuteras i kapitel 9.

Ingen frihet kan – som vi ovan framhållit – vara helt villkorlös. Det finns andra värden som också har hög dignitet. Yttrandefrihetsutredningen nämner som exempel skyddet av personlig integritet och skyddet av rikets

<sup>1</sup> *Remissyttranden över yttrandefrihetsutredningens betänkande (SOU 1979:49) Grundläggande skyddad yttrandefrihet. (Ds Ju 1980:5), s. 49 f.*

säkerhet, dvs. ytterst det fria samhällets bestånd. Det finns också andra områden, där liknande värdekonflikter uppstår. I debatten om videogrammen har behovet av att skydda barn och ungdom mot förråande inflytande av olika slag framhållits. Att man här kan komma i konflikt med principen om yttrandefrihet är uppenbart. Vi diskuterar detta spänningsförhållande i kapitel 4.

### 3.3.2 Informationsfrihet

Rätten till information är av grundläggande betydelse i ett demokratiskt samhälle. Kan man inte hålla sig informerad, kan man inte heller göra bruk av yttrandefriheten. MacBride-rapporten förklarar att "information är en fundamental resurs för individuellt och kollektivt framtidskridande och för en utveckling på alla områden."<sup>1</sup> Informationsfriheten ingår som ett led i ett nytt begrepp som kommissionen i olika sammanhang diskuterar och vill lansera som en av de mänskliga rättigheterna, nämligen rätten att kommunicera.<sup>2</sup>

Radioutredningen betecknade informationsfriheten som yttrandefrihetens naturliga spegelbild. Yttrandefrihetsutredningen konstaterade: "Yttrandefrihet förutsätter informationsfrihet."<sup>3</sup> Utredningen noterade vidare att den i tryckfrihetsförordningen reglerade yttrandefriheten inte där har getts någon uttrycklig motsvarighet i bestämmelser om informationsfrihet. Indirekt följer dock ett sådant skydd av tryckfrihetsförordningens bestämmelser. Det är bara exemplar av tryckt skrift som är avsedda för spridning som kan tas i beslag. Om någon har köpt en skrift för eget bruk är den skyddad mot sådana åtgärder.

Radiolagen innehåller en uttrycklig bestämmelse till skydd för informationsfriheten, nämligen att radiomottagare får innehas av var och en (3 § 1 st. radiolagen). Informationsfriheten har i vårt land dessutom en stark ställning genom offentlighetsprincipen som ger var och en rätt att ta del av offentliga handlingar i den mån de inte faller under sekretesslagens bestämmelser.

Generellt kan sägas att man ytterligare kan stärka informationsfriheten genom att öka allmänhetens möjligheter att ta del av innehållet i olika medier. I det här sammanhanget blir särskilt TV-programmens tillgänglighet av intresse. Videogramgruppen vid Sveriges Radio skrev i sin slutrapport bl. a.:

"Den eterdistribuerade televisionen har både principiellt och praktiskt begränsad tillgänglighet, eftersom man inte fritt kan välja tidpunkt för de program man vill ta del av. Problemet kan delvis lösas genom repris och sändning på nya tider, men begränsningen kvarstår. En allvarigare brist beträffande programmets tillgänglighet är dock mediets flyktighet, i den meningen att tittaren inte kan upprepa eller gå tillbaka på det sätt som är möjligt när det gäller tryckta medier eller film. Viktig information och värdefulla upplevelser har hittills varit dömda att mer eller mindre bli engångsföreteelser.

Videogramtekniken erbjuder nu möjligheter att göra åtminstone vissa delar av programutbudet mer tillgängligt för allmänheten. Överförda till videokassett eller videokiva kan programmen distribueras och användas på ett sätt som inte har varit möjligt tidigare."<sup>4</sup>

<sup>1</sup> *Many Voices One World*, s. 268.

<sup>2</sup> *Many Voices One World*, bl. a. s. 173 och 265.

<sup>3</sup> SOU 1979:49, s. 59.

<sup>4</sup> *Sveriges Radio och videogrammen: Sammanfattning, principer, handlingsalternativ* (Sveriges Radio 1978), s. 37-38.

Vi anser det önskvärt att TV-program som producerats av Sveriges Television AB och Sveriges Utbildningsradio AB i största möjliga utsträckning görs tillgängliga också i videogramform. Upphovsrätt till sådana program tillkommer dels de olika kategorierna av upphovsmän, dels resp. programbolag. Det är angeläget att få till stånd en överenskommelse mellan de berörda parterna som gör en sådan distribution möjlig.

### 3.3.3 *Mångfald och valfrihet*

Mångfald och valfrihet är konsekvenser av yttrande- och informationsfrihet. I ett samhälle där det råder en reell och vidsträckt yttrandefrihet finns det förutsättningar för rik mångfald i utbudet på medieområdet. Därmed är också individens möjlighet stor att välja vad han vill ta del av i det som bjudes, vilket är en aspekt av informationsfriheten. Kulturrådet betonade också i betänkanet *Ny kulturpolitik* samhällets ansvar för att främja mångsidighet i kulturutbudet.

Hoten mot mångfalden och valfriheten kan vara av olika slag. I många politiska system, som bygger på vitt skilda ideologiska grundvärderingar, förekommer det att statsmakterna drar upp bestämda gränser för det utbud av information och kultur som får förekomma. I Sverige är i stället friheten huvudprincip och begränsningarna i den undantag. Som yttrandefrihetsutredningen skrev: Det som kräver motiveringar är inte yttrandefriheten utan ingreppen i den. Det är angeläget att denna grundsyn får prägla det pågående reformarbetet på yttrandefrihetslagstiftningens område, som också innefattar skyddet för nya medier, såsom videogrammen.

Om ett enda företag eller ett fåtal företag får monopolställning på något medieområde kan det medföra begränsning av yttrandefriheten och därmed av mångfalden i utbudet och av människors frihet att välja. Lagliga begränsningar i rätten att utnyttja vissa medier förekommer i Sverige endast när det gäller rundradion. Här har dock samhället i radiolagen skrivit in bestämmelser om opartiskhet och saklighet, och i avtalen mellan staten och programbolagen i Sveriges Radio-koncernen finns regler om vidsträckt yttrande- och informationsfrihet samt om skälig balans mellan olika åsikter och intressen. Dessa bestämmelser gäller inte för försöksverksamheten med närradio. Här råder en omfattande etableringsfrihet för lokala sammanslutningar på de orter där försöket bedrivs. Sammanslutningar som fått sändningstillstånd har samma frihet att utforma programmet som de skulle ha haft om det hade gällt utgivningen av en tidskrift. Kommersiell reklam får dock inte förekomma. Just frånvaron av begränsande regler skapar här förutsättningar för mångsidighet i utbudet, eftersom ett stort antal organisationer av olika slag sänder program.

Möjligheterna att utnyttja mångfalden och göra bruk av valfriheten kan också begränsas av förhållanden hos individerna själva. Det finns personer som på grund av exempelvis handikapp, bristfällig utbildning, obekvämt och oregelbunden arbetstid är förhindrade att ta del av mer än en begränsad del av mediernas utbud. I detta sammanhang bör beaktas att de nya medierna, inte minst videogrammen, i vissa avseenden medför ökad valfrihet också för en del av dessa grupper av människor. Om TV-program görs

tillgängliga på videogram kan de ses av personer som inte kan passa sändningstiderna. Film och teaterföreställningar på videogram gör kulturupplevelser tillgängliga för dem som på grund av exempelvis bostadsort eller sjukdom inte kan besöka en biograf eller teater. Videotekniken öppnar också nya möjligheter för döva och svårt hörselskadade att ta del i kulturlivet.

En grundprincip bör vara att mångfald, som ger människor möjlighet att välja i ett rikhaltigt kulturutbud, är något positivt. Den utveckling på det kommunikationsteknologiska området som vi skisserat i kapitel 1 skapar förutsättningar för större mångfald och vidgad valfrihet.

Det är dock inte givet att ett ökat antal kanaler i realiteten medför ökad mångfald i kulturutbudet och därmed ökad valfrihet för den enskilde. Vid en konferens, anordnad av Europarådet i maj 1980, hävdade den italienske medieforskaren Roberto Grandi att en ökning av antalet radio- och TV-kanaler under 1980-talet kommer att medföra stigande programkostnader, samtidigt som det blir svårt att öka samhällets stöd till radioföretagen. Det kommer, menade han, att få till följd ökad efterfrågan på program som säljs till billiga priser, dvs. sådana som kan köpas från de ledande TV-länderna. Detta i kombination med ökad konkurrens mellan olika kanaler kommer enligt hans uppfattning inte att leda till ökad mångfald utan till större homogenitet. I Belgien och Italien, två länder där det förekommer stor kanalkonkurrens, har man kunnat notera att det framför allt är kulturprogrammen som haft svårt att hävda sig i tävlan med underhållningsprogrammen.<sup>1</sup>

I MacBride-rapporten heter det att ökningen av antalet kanaler genom direktsändande satelliter kan leda till en större variation när det gäller ämnen och målgrupper men också att ökad konkurrens kan leda till standardisering av innehållet.<sup>2</sup> Ivar Ivre konstaterar att tillkomsten av nya teknologier och medieformer i många fall har gjort konsumtionen mer konform och nämner lyssnandet på radio och fonogram som exempel. "Valfriheten omsatt i faktiska programval tycks kunna leda till större konformism även om mängden möjliga val ökar genom att mångfalden och mångsidigheten blir bättre." I en fotnot tillägger han: "Tendensen kunde iakttas i barns programval redan vid införandet av en kommersiell TV-kanal i England 1955."<sup>3</sup>

Sådana tendenser i utvecklingen visar nödvändigheten av en fortsatt diskussion kring och analys av valfrihetens villkor och konsekvenser. Valfrihet betyder också frihet och möjlighet att välja kvalitet. Åtgärder måste vidtagas för att motverka konformismen. Samtidigt finns det också behov av andra mer långsiktiga insatser för att stärka människors vilja och förmåga att använda sitt fria val så att det ger glädje, styrka och stimulans och "möjligheter till ett rikare liv".

### 3.3.4 Kommersialism

Kommersialism skiljer sig från de övriga nyckelord som här diskuteras därigenom att de andra har en positiv klang, medan begreppet kommersialism för många har en starkt negativ laddning. Detta förhållande kommer också till uttryck i formuleringen av målen för den statliga kulturpolitiken. I sju

<sup>1</sup> Roberto Grandi, "European Radio and Television in Transition" i *The State's Role Vis-à-vis the Culture Industries*. Council of Europe (CC-CONF-IC 5-E) 1980, s. 103.

<sup>2</sup> *Many Voices, One World*, s. 32.

<sup>3</sup> Ivar Ivre, *Massmedier i Sverige* (SR/PUB nr 6, 1980), s. 95.

av dem är det fråga om att "skydda", "ge möjligheter till", "främja" etc., men enligt det tredje av målen skall kulturpolitiken "motverka kommersialismens negativa verkningar inom kulturområdet".<sup>1</sup>

Kulturrådet använde inte ordet kommersialism i sina förslag till formuleringar av mål för samhällets kulturpolitik men framhöll behovet av samhällsinsatser "för att minska eller hindra den negativa verkan som marknadssekonomi kan medföra".<sup>2</sup> Genom kravet på lönsamhet måste den privata kulturverksamheten drivas med andra mål än dem samhället sätter upp för sin kulturpolitik, förklarade kulturrådet.

Begreppet kommersialism fick däremot en framträdande plats i kulturpropositionen av år 1974. Något försök att definiera innebörden gjordes dock inte. Det framgår emellertid tydligt, att föredraganden med kommersiell menar sådan verksamhet som drivs med vinstintresse. Detta "leder till försök att genom reklam och andra former av påtryckningar styra konsumtionen utan hänsyn till angelägenheten av olika behov". På kulturområdet finns det många exempel på ohämmad kommersialism, som ofta tar sig uttryck i en spekulation i likgiltigt allmängods, vilket inte aktiverar eller befrämjar kritik och som förutsätter en passiv krets av konsumenter. Också då seriösa kulturyttringar produceras på kommersiell bas hålls mångsidighet och förnyelse tillbaka genom att verksamheten koncentreras till de områden där lönsamheten är störst. Kulturarbetarna tvingas många gånger utforma sin konstnärliga verksamhet utifrån ett renodlat lönsamhetskrav.<sup>3</sup>

Det finns ingen entydig och allmänt accepterad definition av vad som menas med kommersialism. Ordet brukas på ett vagt och mångtydigt sätt, vilket gör det svårt att använda begreppet i en diskussion av mediepolitikens inriktning. Kulturrådets fonogramutredning var medveten härom och angav redan i början av sitt betänkande vilken innebörd man ville lägga i ordet. Utredningen hänvisade till en modell som utarbetats av forskare vid musikvetenskapliga institutionen vid Göteborgs universitet och som, överförd till fonogramområdet, ser ut på följande sätt:

#### Egenskaper hos

kommersiell fonogramverksamhet	icke-kommersiell fonogramverksamhet
--------------------------------	-------------------------------------

Fonogrambolaget är ett företag där besluten fattas av aktieägare och företagsledare. Upphovsmän och utövare är inordnade i en strikt hierarki. Olika människor har hårt specialiserade uppgifter i produktionsapparaten. Produktionsplaneringen styrs främst av vinstintresse. Vinsten går till aktieägare.

Representanter för mottagarna, kollektiv av upphovsmän och/eller utövare (ibland enskild sådan) fattar besluten. Produktionsplaneringen styrs främst av uttryckta behov och konstnärliga, förnyande idéer. Ev. vinst går till nya produktioner eller används för annat ideellt ändamål.

<sup>1</sup> Prop. 1974:29, s. 295.

<sup>2</sup> SOU 1972:66, s. 187.

<sup>3</sup> Referat av prop. 1974:28, s. 292.

<sup>4</sup> *Fonogrammen i kulturpolitiken*, s. 21.

Marknadsföring inriktad på att skapa efterfrågan genom manipulation av mottagarna. Massdistribution till så många som möjligt av varje enskild fonogramproduktion.

Marknadsföring inriktad på konsumentupplysning. Försöker distribuera fonogrammen till de mottagargrupper som behöver dem.<sup>4</sup>

Med den utgångspunkten menar utredningen att de flesta fonogrambolag skulle kunna placeras in på en skala mellan kommersiell och icke kommersiell verksamhet, beroende på i hur hög grad verksamheten styrs av behov hos mottagarna och av konstnärliga och kulturpolitiska mål, respektive av vinstintressen. Vi ansluter oss till detta sätt att använda ordet.

Erfarenheterna från utlandet visar att kommersiella intressen är aktiva på videogrammarknaden. Särskilt i USA har de stora film- och TV-företagen sökt använda den för att skaffa nya inkomstkällor. Det är inte ovanligt att dessa företag äger även videogramrättigheterna till sina produktioner. Åtminstone tidigare har filmer lanserats i olika medier i en bestämd ordningsföljd: först på biografen, därefter i s. k. betal-TV (dvs. abonnenten betalar särskilt för varje program han ser), sedan i vanlig TV och slutligen som videogram. När en film offentliggörs som videogram har produktionskostnaderna därför i många fall redan varit betalda. Det har dock i rätt stor omfattning förekommit att nyare filmer piratkopierats och sålts illegalt samtidigt med att de visats på biograferna. Detta har lett till att filmbolagen nu i viss utsträckning börjat sälja film på videokassett redan i samband med att de lanserats på biograferna.

Strävan efter vinstmaximering har medfört att främst filmer som kan antas sälja bra bjudits ut som videogram. Av kapitel 9 framgår att kvaliteten på utbudet är mycket ojämn, från pornografi och våldsprogram till seriös biografilm och TV-teater. Samma mönster kan urskiljas på den videogrammarknad som håller på att växa fram i Europa.

Detta gäller också Sverige. Ansatser till en icke-kommersiell videogramdistribution har dock gjorts i vårt land. Svenska filminstitutet förklarade sålunda sig villigt att låta tio svenska långfilmer ingå i den försöksverksamhet med utlåning av videogram på bibliotek som vi föreslog i skrivelse till utbildningsministern den 12 februari 1980. Nyligen har pingströrelsens medie-företag Dagenhuset börjat distribuera film med kristet innehåll på videokassett. Trots initiativ av detta slag är dock även den svenska marknaden starkt kommersiellt präglad. All kommersiell företagsamhet behöver dock inte få enbart negativa följder. Att bokutgivningen är kommersiellt organiserad har inte hindrat en omfattande utgivning av litteratur av hög kvalitet. De seriösa förlagen har visat sitt kulturansvar. Liknande exempel finns på filmens område.

I syfte att minska kommersialismens negativa verkningar söker samhället på olika sätt att göra kulturupplevelser tillgängliga för allmänheten till låga kostnader. Som exempel kan nämnas bibliotekens utlåning av böcker, på sina håll också av grammofonskivor och ljudkassetter, samt samhällets stöd till teater- och konsertverksamhet, till utställningar och museer och till utgivning av prisbillig kvalitetslitteratur och produktion av kvalitetsfilm.

Det kan visserligen hävdas att man genom sådana stödåtgärder inte når dem som brukar betecknas som kulturellt fattiga. Utvärderingen av litteraturfrämjandets försök med femkronorsböcker de två första åren visade exempelvis att det framför allt var bokvana personer – eller vad utredaren kallar elitläsare och allmänläsare – som hade läst femkronorsböckerna. Men man kan också konstatera att dessa böcker fast i betydligt mindre utsträckning – också hade nått "icke-läsarna" och "populärpocketläsarna".<sup>1</sup>

När det gäller konserter och teaterföreställningar sägs det att samhällets

<sup>1</sup> Hans-Olof Johansson, *En bok för alla?* (Litteratur och samhälle. Meddelande från avdelningen för litteratursociologi vid litteraturvetenskapliga institutionen i Uppsala, årg. 14, 1978, nr 1/1), s. 78 f.

stöd framför allt kommer de musik- och teaterintresserade till godo. Men man kan också fråga sig om den påtagliga ökningen av teater- och konsertpubliken varit möjlig utan det samhällsstöd som skapat förutsättningar för att erbjuda dessa slag av kulturupplevelser till låga kostnader för den enskilde besökaren.

Enligt vår uppfattning bör samhällets åtgärder på videogramområdet också inriktas på att ge allmänheten tillgång till ett någorlunda billigt utbud av kvalitetsprogram. Det gäller då att tillvarata de programkällor som finns. Televisionsprogram från Sveriges Radio-koncernen och film från Svenska filminstitutet utgör här värdefulla resurser. Samhället medverkar till finansieringen av bådadera. TV-program produceras med hjälp av mottagaravgifter, vars storlek bestäms av regering och riksdag och som tas ut genom samhällets försorg. Till filmproduktion bidrar det allmänna dels genom biografavgifterna, vars storlek fastställs genom avtal mellan staten och filmbranschens organisationer, dels också genom direkta statsbidrag och mottagaravgifter. Om föreställningar vid de av samhället finansierade kulturinstitutionerna kunde göras tillgängliga på videogram skulle kvalitetsutbudet ytterligare berikas. Produktioner från folkrörelserna skulle bidra till att öka bredden på utbudet. Också kvalitetsfilm från andra företag är en värdefull resurs.

Försök från staten att förbjuda kommersiella produkter eller ställa bestämda krav på innehåll och kvalitet, medför krångel och godtycke. Effekten blir sällan positiv; den erfarenheten gör man i centralstyrda och hårt reglerade samhällen. Det kan vara en framkomlig väg att de kommersiella företagen (och deras kunder, allmänheten) ekonomiskt bidrar till kvalitetsproduktion av videogram. Det kan t. ex. ske genom att det införs en avgift på inköp av videospelare och/eller videogram. Vi diskuterar denna fråga närmare i kapitel 15.

Erfarenheter från andra kulturområden visar att det främst är i distributionsledet som åtgärderna behöver sättas in. Att bra program framställs är inte av något större värde om de inte når ut till publiken. Samhällets insatser bör därför främst ta sikte på att göra ett brett utbud av bra videogram lätt tillgängligt för allmänheten. Vi utvecklar denna tankegång i kap. 9.

### 3.3.5 Kvalitet

Kvalitet är ett av de riktmärken som anges för det kulturpolitiska arbetet i 1979 års regeringsförklaring. Likaså var det ett nyckelord i 1978 års radioproposition. Dessförinnan hade radioutredningen fört ett resonemang om "programkvalitet och ansvar mot publiken". Också departementspromemorian *Den svenska filmpolitiken* (DsU 1979:5) talar om kvalitet. Det är således ett begrepp av betydande dignitet i dagens kultur- och mediepolitik.

I inget av de nyss nämnda dokument som använder ordet finns det dock någon entydig definition av vad ordet innebär. Enligt radioutredningen är ett viktigt mål för programverksamheten "att stimulera och aktivera tittare och lyssnare. Den tid som ägnas åt radio och TV skall vara mer innehållsrik och givande för den enskilde."<sup>1</sup> Det kräver genomarbetning och gestaltning, som gör programmen mer "träffsäkra" och ger större behållning. Eftersom

<sup>1</sup> SOU 1977:19, s. 155.



den enskildes intressen inte en gång för alla är formade och fastlåsta, bör den långsiktiga programplaneringen utformas så att publiken stimuleras. Utredningen synes alltså mena att program med kvalitet är sådana som stimulerar och aktiverar människor och som ger behållning. Detta kan uppnås bl. a. genom bearbetning och gestaltning.

Radiopropositionen diskuterar kvalitetsbegreppets innebörd utifrån sådana ord som "professionalism, tillgänglighet, förnyelse, variation och bredd."<sup>1</sup> Också här nämns bearbetning och gestaltning som medel att uppnå kvalitet.

Även om denna beskrivning av innebörden i ordet kvalitet är mycket allmänt hållen, kan den tas till utgångspunkt för ett resonemang om samhällets insatser för att tillgodose behovet av kvalitet på videogramområdet. Om man först prövar det utbud som nu finns mot de uppställda kraven på att program skall stimulera, aktivera och ge behållning, är det uppenbart att en stor del av vad som nu erbjuds allmänheten inte fyller dessa anspråk. Av den diskussion vi tidigare fört om innebörden av yttrandefrihet, informationsfrihet och valfrihet framgår att samhället enligt vår uppfattning inte bör tillgripa begränsande åtgärder för att åstadkomma den eftersträlvade kvalitetshöjningen, annat än i klart avgränsade fall. Samhällets insatser skall alltså främst ta sikte på att göra program som fyller de uppställda kvalitetskraven tillgängliga för allmänheten.

Det är emellertid inte bara kvaliteten på utbudet som är viktig. Lika betydelsefull är publikens val. "Om åtgärder som ger avsedda resultat i utbudsledet men har ringa eller ingen inverkan i konsumtionsledet kan knappast sägas att de infriar en kulturpolitisk ambition," skriver Ivar Ivre.<sup>2</sup> Eftersom människors intressen, smak, erfarenheter och utbildning är så olika finns det rikt skiftande uppfattningar om vad som ger behållning. Det finns dock grundläggande behov hos alla människor av att stärka sin självtillit, av trygghet och gemenskap, av utveckling. Men dessutom kan en och samma person ha olika behov under olika perioder i sin livscykel. Behov av upplevelser som stimulerar till aktivt handlande växlar med behov av avkoppling. I kvalitetsdiskussionen får man inte bortse från att också program som primärt har till syfte att underhålla också kan ge värdefulla upplevelser och därmed ge behållning. Att varje människa är unik är ett argument *mot* likriktning och *för* mångfald i ett programutbud som präglas av kvalitet.

Att tillvarata och utveckla vår egen svenska kulturtradition bör också vara ett led i kvalitetssträvandena på medieområdet. Det hävdas ofta att ett utslätat programutbud från andra länder, främst på televisionens område, är ett hot mot de små ländernas och språkgruppernas kulturella identitet. I det sammanhanget är det emellertid värt att observera att i Sveriges Radios utbud de svenska TV-programmen, kategori för kategori (fast naturligtvis inte program för program) är mer attraktiva än utländska enligt tittarnas uttalade preferenser. Ett undantag är sporten, men det kan delvis bero på att program med t. ex. Stenmark och Borg oftast redovisas som utländska på grund av ursprungslandet för sändningen. Räknas sporten bort, ligger gestaltade produktioner i topp – biograffilm, teater, serier och underhållning – men hela tiden med högre siffror för svenska program än för utländska.<sup>3</sup>

Med de mål som är uppsatta för rundradioverksamheten i vårt land och som är inskrivna i avtalen mellan staten och programbolagen kan man utgå från att de program som produceras inom Sveriges Radio-koncernen upp-

<sup>1</sup> Prop. 1977/78:91, s. 191.

<sup>2</sup> Ivar Ivre, *Massmedier i Sverige*, s. 92.

<sup>3</sup> Ivar Ivre, *Massmedier i Sverige*, S. 96 f.

fyller de kvalitetskrav som staten ställer. Också med denna utgångspunkt framstår det som önskvärt att svenska TV-program görs tillgängliga för allmänheten på videokassett. Detta skulle medföra en höjning av kvaliteten i utbudet. Erfarenheterna av TV-publikens faktiska programval tyder på att det också skulle motsvara allmänhetens önskemål. Man kan alltså förmoda att en sådan höjning av kvaliteten i utbudet också skulle följas av en höjning av kvaliteten i faktiska programval.

Det finns också andra medel än utbudet som kan påverka programkonsumtionen. Här kan undervisningsväsendet spela en betydelsefull roll. Om människor i ungdomsskolan och vuxenutbildningen får tillfälle att själva pröva hur man gör videoprogram och att aktivt granska och diskutera program som visas på TV eller kassett, kan detta i varje fall på sikt verksamt bidra till att de som tittare på sin fritid gör mera medvetna och kritiska val.

### 3.3.6 *Aktivitet och gemenskap*

Det har i debatten ofta hävdats att TV på olika sätt passiviserar och isolerar människor. Att det skulle bli så, tog man dock inte för givet innan TV infördes. 1951 års televisionsutredning trodde att det nya mediet skulle kunna öka kontakterna mellan människor:

"Att bryta ner isoleringskänslor, att skapa utgångspunkter och möjligheter för ett aktivt deltagande i samhällsarbetet på bred bas, att underlätta idéutbytet människor emellan samt att sammanföra individer från skilda miljöer och yrkesgrupper framstår som angelägna uppgifter."<sup>1</sup>

Utredningen befarade dock att folkrörelsernas mötesverksamhet skulle kunna bli lidande men menade att TV-program, projicerade på storbildskärm skulle kunna bli uppskattade inslag i mötesverksamheten. På så sätt skulle såväl debatt- och studieprogram som underhållningsprogram kunna användas. Så blev dock icke fallet. Det finns också många tecken som tyder på att utredningens förhoppningar om att TV skulle öka kontakterna mellan människor var förhastade. Vi skall här inte referera några publikundersökningar utan som exempel låta Åke Daun skildra livet i en norrlandsort före och efter TV:s genombrott:

"Det rena umgängeslivet spelade för övrigt en mycket mindre roll än det gjorde före 1961. Det året blev det möjligt att se TV i Båtskärsnäs, både svensk och finsk. ABF:s föreläsungsverksamhet upphörde tvärt, och blott en studiecirkel lockade deltagare det året. Sedan TV:n kom gick mest ungdomar på Folkets Hus-biografen, som vuxna besökt lika mycket tidigare. Inte heller det förut så populära ishockeylaget lockade längre någon stor publik. Folk slutade att "luffa" i gårdarna eller "byskuta", som det också kallades. --- En kvinna beklagade att det numera så sällan kom någon på besök. 'När man måste bjuda för att dom ska komma, så får det vara', tillade hon."<sup>2</sup>

Vid en konferens om statens roll i förhållande till kulturindustrin, som Europarådet anordnade våren 1980, hävdade den tyske medieforskaren Alphons Silbermann att det sociala beteendet i vår tid präglas av en trend i riktning mot individualism. "I växande utsträckning är människor i vårt

<sup>1</sup> *Televisionen i Sverige* (SOU 1954:32), s. 50.

<sup>2</sup> Åke Daun, *Upp till kamp i Båtskärsnäs*.

samhälle uppenbarligen på väg att skapa åt sig en 'inre värld', som nästan är detsamma som en 'inre exil'. . . Vi står på tröskeln till en utveckling som slutligen kommer att leda från masskommunikation till individuell kommunikation."<sup>1</sup> Det har i debatten i vårt eget land uttryckts farhågor för att videogrammen kommer att förstärka televisionens passiviserande och isolerande inverkan på människor.

Som vi har sett av genomgången i avsnitt 3.1 av utredningar och propositioner är emellertid aktivitet och kontakt (eller gemenskap) – dvs. motsatserna till passivisering och isolering – begrepp av hög dignitet på kulturområdet. Att ge människor möjligheter till egen skapande aktivitet och att främja kontakt mellan människor har ställts på andra plats, närmast efter yttrandefriheten, bland de åtta kulturpolitiska målen. Videogrammen har i debatten också angetts som viktiga redskap för att uppnå detta mål. Om TV passiviserar och isolerar, förändrar videospelaren situationen – man kan välja att se vad som helst när som helst och var som helst, hävdades i en tidskriftsartikel 1975. Där framhölls också att videokameran också ger möjlighet också för människor som inte kan skriva att uttrycka sin upplevelse av verkligheten.<sup>2</sup> Videogrammen kan bli ett instrument för demokrati; de representerar en teknik som fördelar makten över TV-rutan och "vidgar vårt eget fria spelrum", förklarade en annan debattör.<sup>3</sup>

Enligt vår uppfattning kan videotekniken användas för att vidga människors möjligheter till egen skapande aktivitet i gemenskap med andra om det ges möjligheter för både enskilda och grupper att producera egna videogram. Samhället bör stimulera en sådan verksamhet på olika sätt, t. ex. genom att låta de studerande i skola och vuxenundervisning pröva videoteknikens möjligheter. Det är också önskvärt att kunna erbjuda allmänheten tillgång till produktionsresurser i medieverkstäder. I rapporten från ett seminarium om lokal radio, TV och video som Europarådet höll i Liège 1978 heter det bl. a.:

"För att ge största möjliga tillgång till dessa medier har länder som vill utveckla näringshällets medier tillrättat att inrätta 'offentliga audiovisuella resurscentra'. Dessa centra kan variera till storlek och form med hänsyn till förhållandena i näringshället, men deras funktion måste alltid vara densamma: att åt allmänheten tillhandahålla lätt utrustning som kan användas av individer och grupper för att uttrycka sig själva med ljud och bild."

Vi anser det emellertid angeläget att de som använder verkstäder av detta slag också har tillgång till effektiva distributionskanaler. Detta bestyrks av erfarenheter från både Sverige och utlandet som vi tagit del av. Distributionskanalerna kan vara av olika slag. Riks- och regionaltelevisionen bör visa en större öppenhet för att sända inslag som gjorts av amatörer. Lokala TV-stationer – och då inte nödvändigtvis i Svergies Radios regi – som sänder antingen över kabel eller över etern, via sändare med liten räckvidd, utgör en möjlighet som hittills i ringa utsträckning prövats i vårt land.

Vi framlade den 12 februari 1980 förslag om en försöksverksamhet som bl. a. skulle inefatta sådana medieverkstäder. Remissopininen var positiv.

<sup>1</sup> Alphons Silbermann, "Monitoring Audience Tastes and Interests" i *The State's Role vis-à-vis the Culture Industries* (Council of Europe, CC-CONF-IC 5 – E), s. 139, 141.

<sup>2</sup> Margareta Ingelstam, *Fönstret* 1975:11.

<sup>3</sup> Alf Thoor, "Video – ett instrument för demokrati", *Expressen* den 13 maj 1974.

### 3.3.7 Internationella kontakter

"Ett levande kulturliv förutsätter öppenhet för impulser från andra kulturmönster än vårt eget," förklarade utbildningsministern i kulturpropositionen 1974.<sup>1</sup> I debatten om TV har en annan aspekt på internationaliseringen varit förhärskande. Det har sålunda ofta framhållits att det finns risk för att programutbudet i alltför hög grad kommer att domineras av produkter från ett fåtal länder, på bekostnad av den inhemska produktionen. Samma farhågor har anförts när det gäller videogramutbudet. Den kännedom vi har om den videogrammarknad som håller på att växa fram bestyrker dessa farhågor. Vad som erbjuds av seriöst slag är huvudsakligen av amerikanskt eller engelskt ursprung.

Detta förhållande ger emellertid ingen rättvisande bild av produktionsförhållandena i världen. År 1977 producerades ca 3 000 långfilmer. Av dessa kom 557 från Indien, 337 från Japan, 222 från Frankrike och 165 från Italien. Varken USA eller Sovjetunionen nådde så högt. USA är dock det land som exporterar flest filmer, följt av Italien, Storbritannien, Indien och Sovjet.<sup>2</sup> Även om den svenske tittaren finner många av de filmer främmande, som produceras i vissa länder, torde det finnas ett mycket stort utbud av film från andra länder som kan fördjupa vår förståelse av andra länders kultur och därmed berika vår egen. Det är önskvärt att det kan skapas förutsättningar för att göra en större andel av detta utbud tillgängligt på den svenska videogrammarknaden.

I kulturpropositionen 1974 framhölls också att invandrarnas kulturmönster kan berika och inspirera vår egen kulturella utveckling. Videoprogram från invandrarnas hemländer liksom produktioner med exempelvis teater, folkmusik och dans som framställts av invandrare i Sverige kan bli ett värdefullt tillskott till den svenska videogrammarknaden. De kan bidra till en bättre förståelse av invandrarnas kultur och av deras situation i Sverige och därigenom medverka till att utjämna de motsättningar som finns. Vi behandlar frågan om invandrarna och videogrammen i kapitel 7.

## 3.4 Videogrammens uppgifter i mediesamhället

Mediernas funktioner i samhället kan uttryckas på flera olika sätt. Pressutredningen angav år 1975, som ovan nämnts, fyra huvuduppgifter för massmedierna, nämligen att ge allsidig information, att göra kommentarer kring olika samhällshändelser, att utöva kontroll och granskning av olika makt-havare samt att underlätta kommunikationen inom och mellan organiserade grupper i samhället. Redan radioutredningen fann år 1977 denna bestämning – som uppenbarligen gjorts med utgångspunkt från de traditionella mediernas funktioner i samhället – alltför trång för att kunna beskriva etermediernas totala uppgift. Utredningen använde den som utgångspunkt för sin diskussion av rundradions uppgifter som informationsmedium men angav att rundradion dessutom har viktiga kulturpolitiska uppgifter.

Statssekreterargruppens NORDSAT-utredning beskrev år 1977 de huvuduppgifter som radioföretagen fått sig tilldelade i de nordiska länderna med

<sup>1</sup> Prop. 1974:28, s. 302.

<sup>2</sup> *Many Voices, One World*, s. 74 f, 107.

nyckelorden information och nyhetsförmedling, samhälls- och kulturdebatt, kulturförmedling samt underhållning. Det finns flera beröringspunkter mellan pressutredningens och statssekreterargruppens försök att bestämma mediernas uppgifter i samhället. En jämförelse mellan de båda funktionsangivelserna skulle kunna se ut så här:

<i>Pressutredningen</i>	<i>Statssekreterargruppen</i>
Informationsfunktionen	Information och nyhetsförmedling
Kommentarfunktionen } Granskningsfunktionen }	Samhälls- och kulturdebatt
Gruppkommunikationsfunktionen	Kulturförmedling Underhållning

Mac Bride-rapporten vidgar perspektivet. Den anger åtta funktioner som kommunikationen har i varje samhällssystem. Dessa funktioner ses i huvudsak i den enskilda människans och gruppens perspektiv.

– Information: Insamling, lagring, bearbetning och spridning av nyheter, data, bilder, fakta och meddelanden, åsikter och kommentarer som behövs för att förstå och på ett insiktsfullt sätt reagera på personliga, miljömässiga, nationella och internationella förhållanden, liksom att vara i stånd att fatta riktiga beslut.

– Socialisation: Tillhandahållandet av en gemensam kunskapsfond som gör det möjligt för människor att fungera som effektiva samhällsmedlemmar och som utvecklar social samhörighet och medvetenhet och därigenom ger möjlighet till ett aktivt engagemang i det offentliga livet.

– Motivation: Främjande av de nära och grundläggande målen för varje samhälle och stimulering av personliga val och strävanden; utveckling av individuella eller samhälleliga aktiviteter, som är anpassade till strävandena att nå överenskomna mål.

– Debatt och diskussion: Det tillhandahållande och utbyte av fakta som behövs för att underlätta att man kommer överens eller för att klargöra skilda ståndpunkter i den offentliga debatten; tillhandahållande av de relevanta fakta som behövs för att utveckla ett större allmänt intresse och engagemang i alla lokala, nationella och internationella frågor av gemensamt intresse.

– Utbildning: Överföring av kunskap för att befrämja intellektuell utveckling, karaktärsdanning och tillägnande av färdigheter och förmåga på alla stadier i livet.

– Kulturfrämjande: Spridning av kulturella och konstnärliga produkter i avsikt att bevara arvet från det förflutna; utveckling av kulturen genom att vidga individens horisonter, att väcka hans fantasi och att stimulera hans estetiska behov och skapande förmåga.

– Underhållning: spridning genom tecken, symboler, ljud och bilder, av dramatik, dans, konst, litteratur, musik, komedi, sport, lek etc. för personlig och kollektiv avkoppling och nöje.

– Integration: Tillhandahållande av den mångfald meddelanden som alla personer, grupper och nationer behöver tillgång till för att kunna känna

och förstå varandra och för att uppskatta andras levnadsförhållanden, åsikter och strävanden.<sup>1</sup>

Granskar man innebörden av de här funktionerna närmare finner man att de ofta går *längre* och är *tydligare* än de mediepolitiska dokument som refererats i avsnitt 3.1 när det gäller *avsikten*. För varje funktion anges vilka konsekvenser som är önskvärda. MacBride-rapporten förespråkar en "utvecklingsbefrämjande kommunikation". En gemensam inriktning för funktionerna är att de bör *stimulera till en process, en utveckling av människorna och samhället*.

Videotekniken kan användas för alla dessa funktioner. Den kan användas för förmedling av information till allmänheten såväl inom organisationer, myndigheter och näringsliv.

Särskilt på det lokala planet i kombination med andra distributionskanaler, exempelvis kabel-TV, har videogrammen särskilda möjligheter att uppfylla de funktioner som syftar till att stimulera människor att aktivt ta ansvar och delta i samhällsarbetet. Under förutsättning att det finns ett fungerande lokalt distributionsnät kan videogram också användas för att främja kontakt och samhörighet mellan människor.

Eftersom videogrammen har särskilda förutsättningar som medium för gruppanvändning har de speciella möjligheter att sätta igång diskussion och meningsutbyte och kan samtidigt stimulera till gemenskap, till solidaritet och till arbete för gemensamma mål.

Videogrammen kan bidra till såväl kulturell utveckling som till att förmedla underhållning för avkoppling och rekreation.

Videogrammen som hjälpmedel i utbildningen har många och viktiga uppgifter. Detta gäller både ungdomsskola och vuxenutbildning.

<sup>1</sup> *Many Voices, One World*, s. 14.

## 4 Behovet av reglerande åtgärder – diskussion och slutsatser

I det här kapitlet tar vi upp några frågor som under vårt utredningsarbete aktualiserats i den allmänna diskussionen om videogrammen. Vi tar ställning med utgångspunkt från måldiskussionen i föregående kapitel.

### 4.1 Distributionslicenser

#### 4.1.1 *Två förslag från Sveriges författarförbund*

I skrivelse till videogramutredningen av den 3 oktober 1979 föreslog Sveriges författarförbund att utredningen förutsättningslöst skulle pröva även "restriktiva åtgärder" för att motverka kommersialismens verkningar. Författarförbundet skrev bl. a.:

"För att förhindra att ett fåtal (sannolikt multinationella) företag får monopol på den kommersiella tillverkningen och distributionen av videogram bör man överväga införandet av ett system där ett antal organisationer och företag ges en kulturpolitiskt grundad licens för import, produktion och distribution av videogram. Därutöver bör naturligtvis institutioner, skolor, folkrörelser och föreningsliv inom ramen för sin normala verksamhet kunna producera och distribuera videogram. Utredningen bör naturligtvis också belysa de positiva respektive negativa effekter ett sådant system kan få för yttrandefriheten. Kanske yttrandefriheten stärks om den mera markant än nu tillåts samverka med de kulturpolitiska målsättningarna som de formulerats enligt 1974 års riksdagsbeslut."

Avslutningsvis förklarade författarförbundet att man "med det här sagda . . . inte i något avseende tagit ställning i sakfrågorna". Detta bör rimligtvis tolkas på så sätt att förbundet inte velat föreslå införandet av ett licenssystem utan endast begärt en utredning av frågan. Skrivelsen följdes av en uppvaktning för utredningen den 4 juni 1980.

I början av 1981 återkom författarförbundet till den här frågan i debattskriften *Video på gott och ont*. Där konstateras bl. a. att "en del kommersiella videoproducenter medvetet spekulerar i våldsfilmerna och grov pornografi". Författarna hävdar att stimulansåtgärder inte utgör något hinder för eller någon motvikt mot det spekulativa våldet. Det betonas att förbundet inte vill acceptera en och samma gränsdragning för litteratur, radio/TV och film.

"Med en generell modell skulle nämligen de mest omfattande inskränkningarna kunna bli mönsterbildande. För att undvika en sådan smittoeffekt måste enligt förbundets uppfattning varje begränsning noga definieras och knytas till ett eller flera bestämda medium/media."<sup>1</sup>

<sup>1</sup> *Video på gott och ont, en debattbok från en arbetsgrupp inom Sveriges författarförbund, s. 71.*

Därefter diskuteras tre olika alternativ för att begränsa videovåldet. Det första alternativet innebär lagstiftning som förbjuder visning av grovt sadistiskt våld i rörlig bild. Det andra alternativet är införande av ett system med licensavtal. Det behandlas närmare här nedan. Den tredje möjligheten är att utvidga filmcensuren till att omfatta både film och videogram, såväl för offentlig visning som för privat bruk. Eftersom videogram kan komma att ses av barn bör den nya censuren vara strängare än den nuvarande filmcensuren, heter det.

Alternativet med licensavtal innebär att kommersiella videogramproducenter för att få bedriva verksamhet i Sverige måste teckna ett avtal med staten. I grundlagen och en lag om licensavtal skulle införas en bestämmelse "att mångfaldigande (mer än x kopior) och försäljning av videogram är förbehållet företag, vilka med staten tecknat ett avtal i vilket de förbinder sig att icke utge videogram innehållande skildring av grovt sadistiskt våld." Avtalets efterlevnad skulle i efterhand kontrolleras av en statlig nämnd.

"Förutom de ovan nämnda licensföretagen bör studieförbund, politiska organisationer, föreningar och skolor utan licenstvång ha rätt att mångfaldiga och försälja videogram inom ramen för sin normala verksamhet. Likaledes bör företag och branschorganisationer ha rätt att producera videogram för undervisningsändamål. Oavsett licenslagen bör självfallet enskilda människor ha rätt att kopiera enstaka exemplar för eget bruk liksom att från utlandet införa videogram för privat användning."<sup>1</sup>

#### 4.1.2 *Sammanfattning av förslagen*

När man granskar författarförbundets uttalanden, finner man att de presenterar två olika varianter av licenssystem. I skrivelsen av den 3 oktober 1979 talas det om "en kulturpolitiskt grundad licens". Avsikten torde vara att utgångspunkten för regleringen skall vara de kulturpolitiska målen av år 1974. Licensen avses omfatta samtliga steg i utgivningsprocessen, nämligen import, produktion och distribution.

I debattskriften är licensalternativet ett av tre sätt att förhindra spridning av program som innehåller "skildring av grovt sadistiskt våld". De andra är lagstiftning och förhandscensur. Väljer man något av dessa båda alternativ bortfaller förutsättningarna för licenssystemet. Den variant som skisserades i oktober 1979 är mera långtgående än den senare och kan i och för sig prövas, oavsett om man på annat sätt vidtar åtgärder mot våldsskildringar i film och videogram.

#### 4.1.3 *Överväganden*

Frågan om rätten att sprida videogram bör begränsas till vissa organisationer eller företag som fått särskild licens därtill av staten kan diskuteras med utgångspunkt från kulturpolitiska, näringsfrihetsrättsliga och yttrandefrihetsrättsliga överväganden.

Vad först gäller tanken på att knyta licenssystem till de mål för *kulturpolitiken*, som angavs i prop. 1974:28, kan konstateras att dessa främst avser statens ekonomiska insatser på det kulturpolitiska området. Depar-

<sup>1</sup> *Video på gott och ont*, s. 74.



tementschefen förklarar bl. a.: "Staten bör enligt min mening inrikta sina insatser på att stimulera kulturverksamheten i landet och inte på att reglera den"<sup>1</sup> Av resonemanget om kommersiellt driven kulturverksamhet synes framgå att statsrådet ansåg att de statliga åtgärderna närmast skulle ha till uppgift att med stödinsatser av olika slag motverka de brister som uppstår genom marknadskrafternas spel. Han sade bl. a.: "Det allmänna kan vidare genom insatser på en begränsad del av en i övrigt helt kommersiellt beroende kultursektor delvis neutralisera marknadsekonomins svagheter. Det kommunala stödet till folkbiblioteken är ett sådant exempel"<sup>2</sup>. Mot den bakgrunden förefaller det inte ha varit statsmakternas avsikt att målen för den statliga kulturpolitiken skulle läggas till grund för lagstiftning med syfte att begränsa rätten att sprida ett visst slags produkter som tillhör det kulturpolitiska området.

På detta område finns det bara ett exempel på en reglering som liknar ett sådant system som författarförbundet skisserat, nämligen radions och televisionens område. Här begränsas rätten att sända program till vissa företag och organisationer som fått koncession av staten. Motiven härtill hämtas emellertid inte från de kulturpolitiska målen utan från det faktum att utrymmet i etern är begränsat. När det gäller sändningar över kabel är emellertid förutsättningarna annorlunda. Yttrandefrihetsutredningen konstaterar också i sitt debattbetänkande att tanken på en grundlagsfäst etableringsfrihet för trådsändningar inte kan bemötas med invändningar av renodlat teknisk natur.<sup>3</sup> I sina remissvar på yttrandefrihetsutredningens betänkande ifrågasätter Sveriges Lokalradio AB och Sveriges Riksradio AB från denna utgångspunkt det nuvarande koncessionssystemet. Sveriges Television ställer frågan om inte en etableringsfrihet för trådsändningar skulle vara möjlig<sup>4</sup> Det regelsystem som finns för radio och television kan alltså inte anföras som parallell till eller åberopas som stöd för ett licenssystem på videogramområdet. I april 1981 föreslog radiorättsutredningen en uppmjukning av nuvarande bestämmelser, så att i fortsättningen endast sådana trådsändningar som kan mottagas direkt av allmänheten i bostäder skall kräva tillstånd.

En viktig princip i det svenska samhället är *näringsfriheten*. Det finns dock exempel på att det fordras tillstånd, auktorisation, annan kompetensförklaring eller registrering för yrkesutövning på ett flertal områden. I vissa fall meddelas behörighet av någon myndighet, i andra fall av branschsammanlutningar eller liknande. Som motiv för sådana inskränkningar i näringsfriheten anförs i vissa fall att det behövs auktorisation för att skapa en garanti för att innehavaren genomgått viss föreskriven utbildning eller innehar viss bestämd kompetens. Som exempel kan nämnas förordningen (1973:221) om auktorisation och godkännande av revisorer och förordningen (1975:590) om godkännande av tolkar och auktorisation av översättare. Den som icke har godkännande eller auktorisation är dock icke förbjuden att utöva sådan verksamhet, men i vissa företag är auktoriserad eller godkänd revisors medverkan obligatorisk.

På andra områden har utövandet av verksamheten bl. a. av säkerhetsskäl förbundits med ett obligatoriskt krav på tillstånd. Som exempel kan nämnas bevakningsföretag, inkassoverksamhet, vapenhandel, hotell- och pensionsrörelse samt handel med ädla metaller.<sup>5</sup>

<sup>1</sup> Prop. 1974:28, s. 304.

<sup>2</sup> Prop. 1974:28, s. 366.

<sup>3</sup> Grundlagsskyddad yttrandefrihet (SOU 1979:49), s. 63.

<sup>4</sup> Remissyttranden över yttrandefrihetsutredningens betänkande (Ds Ju 1980:5), s. 131, 133.

<sup>5</sup> Se *Handeln med skrot och handeln med begagnade varor* (Ds H 1978:5) s. 73.

De motiv som anförts för dessa slags begränsningar i näringsfriheten kan knappast återopas som stöd för författarförbundets förslag om inskränkning i rätten att sprida videogram.

Ett system som innebär att användningen av ett visst medium blir förbehållet organisationer och företag som gentemot staten förbundit sig att iaktta vissa regler för innehållet innebär ingrepp i *yttrandefriheten och informationsfriheten*. Dessa friheter finns inskrivna i regeringsformen, där det bl. a. heter:

”Varje medborgare är gentemot det allmänna tillförsäkrad

1. yttrandefrihet: frihet att i tal, skrift eller bild eller på annat sätt meddela upplysningar samt uttrycka tankar, åsikter och känslor

2. informationsfrihet: frihet att inhämta och mottaga upplysningar samt att i övrigt taga del av andras yttranden...” (RF 2 kap. 1 §).

Dessa friheter, liksom mötes-, demonstrations- och föreningsfrihet, som också nämns i samma paragraf, är inte absoluta utan får begränsas genom lag. Enligt 12 § får begränsningar endast göras för att tillgodose ändamål som är godtagbart i ett demokratiskt samhälle. De får inte gå längre än vad ändamålet kräver. De får inte heller utgöra ett hot mot den fria åsiktsbildningen. En begränsning får inte grundas enbart på politisk, religiös, kulturell eller annan sådan åskådning.

Särskilt för yttrande- och informationsfriheten gäller enligt 13 § att begränsningar får göras endast med hänsyn till rikets säkerhet, folkförsörjningen, allmän ordning och säkerhet, enskilda anseende, privatlivets helgd samt förebyggande och beivrande av brott. Vidare får friheten att yttra sig i näringsverksamhet begränsas. Slutligen får yttrande- och informationsfriheten begränsas om särskilt viktiga skäl i övrigt föranleder det.

Rent tekniskt är det möjligt att göra ingrepp i yttrande- och informationsfriheterna i alla led av ett yttrandes väg från producent till mottagare. Det mest iögonfallande sättet är att införa censur, dvs. föreskriva att yttranden måste granskas av myndighet, innan det når en tänkt mottagare. När det gäller tryckta skrifter, finns ett uttryckligt förbud mot förhandsgranskning i 1 kap. 2 § tryckfrihetsförordningen. Det har hävdats att det finns skäl för att vidga det område som omfattas av detta skydd. Yttrandefrihetsutredningen skriver: ”Ett förbud i grundlag mot förhandsgranskning av offentliga framställningar i allmänhet skulle innebära en förstärkning av skyddet för yttrandefriheten. Det möter enligt vår mening inte heller några lagtekniska problem.”<sup>1</sup> På ett område finns dock föreskrifter om censur. Det gäller film som visas offentligt vid biograföreställning (se vidare avsnitt 4.3.1).

Informationsfriheten kan också begränsas genom förbud mot att inneha utrustning som behövs för att man ska kunna ta emot yttranden på ett visst medium. Vi avvisade i februari 1980 åtgärder av det slaget i vårt remissvar på yttrandefrihetsutredningens debattbetänkande.

Tanken på distributionslicenser syftar närmast till ett ingrepp mot *spridningen* av yttranden. Endast vissa företag och organisationer skulle ha rätt att distribuera videogram. När det gäller tryckta skrifter finns grundlagsstadgande som förbjuder inskränkningar i detta led. I tryckfrihetsförordningen 6 kap. 1 § heter det:

<sup>1</sup> SOU 1979:49, s. 56.

”Rätt att själv eller med biträde av andra till salu hålla, försända eller annorledes sprida tryckta skrifter skall tillkomma varje svensk medborgare eller svensk juridisk person.”

Utän hinder därav skall dock enligt påföljande paragraf gälla vad i lag stadgat är i det fall någon

- ”1. förevisar pornografisk bild på eller vid allmän plats genom skyltning eller annat liknande förfarande på sätt som är ägnat att väcka allmän anstöt eller utan föregående beställning med posten sänder eller på annat sätt tillställer någon sådan bild;
2. bland barn och ungdom sprider tryckt skrift, som genom sitt innehåll kan verka förråande eller eljest medföra allvarlig fara för de ungas sedliga fostran.”

Yttrandefrihetsutredningen förklarade att ”all tillverkning, införsel och spridning av yttranden och nödvändig apparatur för förmedling av yttranden” bör säkerställas.<sup>1</sup> Vi förklarade i vårt yttrande häröver bl. a.:

”En ny yttrandefrihetsgrundlag bör alltså, som föreslås, stadga att var och en har principiell rätt att offentligt framföra sina tankar och åsikter och därmed i princip ha samma skydd oberoende av vilket medium som användes. . . Rätten att framställa, införa till riket och sprida inspelningar av olika slag bör även grundlagsskyddas.”

#### 4.1.4 Ställningstagande

Enligt vår uppfattning ger vad som anförs i prop. 1974:28 om den statliga kulturpolitiken inte stöd för tanken att använda de kulturpolitiska målen som motivering för en lagstiftning om import-, produktions- eller distributionslicenser på videogramområdet. En sådan åtgärd skulle innebära ett ingrepp i informations- och yttrandefriheterna, som endast får göras om särskilt viktiga skäl så påfordrar. Enligt vår uppfattning föreligger inte tillräckligt vägande skäl för så långtgående ingrepp i dessa viktiga medborgerliga friheter. Åtgärder av det slag som här diskuteras skulle också strida mot näringsfriheten. Vill man ingripa mot spridning av våldsprogram i film och videogram finns andra vägar att gå (se vidare avsnitt 4.3).

## 4.2 Åtgärder mot videaskivan

### 4.2.1 Argument som framförts

Det har i olika sammanhang hävdats att Sverige borde vidta åtgärder för att hindra att videaskivtekniken tas i bruk i Sverige. De argument som anförts härför kan sammanfattas på följande sätt.

Videoskivspelare och videaskivor kommer att kunna säljas till förhållandevis låga priser och erbjuder därför större möjligheter än videokassetekniken för en kommersiell massmarknadsexploatering. Detta förhållande kommer främst att utnyttjas av multinationella företag, och de kommer företrädesvis att erbjuda program som innehåller reklam, lätt underhållning, våld och pornografi. Detta kommer att medföra ökat tittande, vilket får negativa konsekvenser. Barn och ungdom kommer att hämmas i sin intellektuella, emotionella och kreativa utveckling. Eftersom videaskivan är

<sup>1</sup> SOU 1979:49, s. 64.

ett "envägsmedium" dvs. den medger inte vare sig egen inspelning av TV-program eller produktion av egna videoprogram i studiecirkel och medieverkstäder, kommer en omfattande spridning av skivtekniken att medföra ökad passivering av både barn och vuxna. En spridning av videoskivtekniken skulle alltså stå i motsättning till de kulturpolitiska mål som vill främja aktivitet och kontakt, motverka kommersialismens negativa verkningar och främja decentralisering inom kulturområdet. Gemensamt för dem som begärt restriktiva åtgärder mot denna teknik synes också vara antagandet att om videoskivan lanseras i Sverige, kommer den i kraft av de stora företagens marknadsföringsresurser också att få snabb spridning.

Sveriges författarförbund och åtta andra organisationer begär i skrivelser till videogramutredningen en utredning av "möjligheterna för Sverige att helt avstå från videoskivspelartekniken". Ordet förbud används alltså inte, men ett avstående från tekniken i fråga torde i realiteten förutsätta ett förbud. Det bör dock observeras att detta yrkande inte innefattar uttryckligt förslag om förbud utan endast utredning av möjligheterna att införa ett sådant. Författarförbundet säger sig inte i något avseende ha tagit ställning till sakfrågorna.<sup>1</sup>

Den av författarförbundet tillsatta arbetsgrupp som skrivit boken *Video på gott och ont* går dock ett steg längre och säger att det inte vore "någon förlust" om riksdagen beslöt att tills vidare inte tillåta försäljning av videoskivspelare som inte medger överspelning av program – dvs. i realiteten alla skivsystem som nu finns eller som kommer att introduceras under den närmaste framtiden. Arbetsgruppen betecknar "en rådrumslag" som "ett lämpligt juridiskt instrument". Norrmalms baptistförsamling och Karlstads missionsförsamling föreslår uttryckligen ett tillfälligt förbud.<sup>2</sup>

Tanken på en avgift på videoskivspelare som är så hög (100 % eller mer) att den i realiteten får prohibitiv effekt nämns i boken *Video på gott och ont* som ett alternativ till en rådrumslag. Eva Hjelmström m. fl. (vpk) är i en riksdagsmotion inne på samma linje, när de föreslår en skatt, kombinerad med tullar. Motionen avvisades dock av riksdagen.<sup>3</sup>

De förslag som här refererats innehåller dels en hotbild, dels ett åtgärdsprogram. Innan man tar ställning till dem måste man dels analysera hotbilden (dvs. fråga: Hur troligt är det att videoskivtekniken får de konsekvenser som skrivelserna förutsäger? Och: Finns det andra användningsområden för videoskivan som det inte är önskvärt att avstå från?) dels också undersöka om restriktiva åtgärder i form av lagstiftning eller avgifter med prohibitiv effekt står i överensstämmelse med viktiga och för vårt samhälle grundläggande principer.

#### 4.2.2 Hotbilden

Ett grundläggande antagande hos de skribenter som föreslagit restriktiva åtgärder mot videoskivtekniken är att både skivan och uppspelningsapparaturen kommer att kunna säljas till jämförelsevis låga priser och att videoskivan därför kommer att bli en massmarknadsartikel.

I USA har under lång tid en målsättning varit att videoskivspelarna skall kunna säljas till ett pris av 500 dollar, dvs. cirka 2 500 kr. När den optiska videoskivan år 1978 introducerades på den amerikanska konsumentmark-

<sup>1</sup> Skrivelser från Sveriges författarförbund oktober 1979 samt Frikyrkliga gymnasiiströrelsen, Frälsningsarméns scoutförbund, Frälsningsarméns ungdom, Jugoslaviska riksförbundet i Sverige, Kristen demokratisk ungdom, Svenska frisksportförbundet, Svenska missionsförbundets ungdom och Sveriges elevers centralorganisation maj–september 1980.

<sup>2</sup> *Video på gott och ont*, s. 78; skrivelser till riksdagens kulturutskott från Karlstads missionsförsamling och Norrmalms baptistförsamling i Stockholm.

<sup>3</sup> Motion 1979/80:505; KrU 1979/80:26, s. 30.

naden låg emellertid återförsäljningspriset på 695 dollar eller närmare 3 500 kr. I mitten av 1980 hade priset stigit till mellan 750 och 800 dollar (3 700–4 000 kr). Detta var ungefär samma pris som man kunde köpa en videokassettspelare för i ett rabattvaruhus eller på ett specialerbjudande. I Storbritannien beräknas den vid introduktionen senhösten 1981 kosta omkring 500 pund, dvs. cirka 5 000 kr, vilket är ungefär samma pris som de billigare kassettspelarna betingar. Det är ännu osäkert vad den optiska videoskopspelaren kommer att kosta i Sverige, men eftersom vi här har samma färg-TV-system som i England, kan man förmoda att priset kommer att vara av samma storleksordning som i Storbritannien. Hittillsvarande erfarenheter tyder alltså inte på att den optiska videoskopspelaren kommer att vara väsentligt billigare än kassettspelarna. Däremot erbjuder den bättre bildkvalitet och möjlighet till snabbsökning av bilder. – RCA:s videoskopspelare kostade vid introduktionen i USA i mars 1981 500 dollar (ca 2 500 kr).

Vad programmen beträffar, var katalogpriset på en optisk videoskiva med en långfilm av senare datum i mitten av år 1980 24,95 dollar (ca 125 kr). Kassettpiserna låg på det dubbla eller mer. Äldre spelfilmer fanns till ett pris av 15,95 dollar (ca 80 kr). Sportprogram kostade 5,95 (ca 30 kr), utbildnings- och informationsprogram 9,95 (ca 50 kr).

Tillgängliga uppgifter tyder på att den tekniska produktionskostnaden för en optisk videoskiva (VLP) uppgår till omkring 50 kr per styck vid en upplaga på 1 000 skivor. Vid större upplagor sjunker givetvis styckepriset (se vidare sid. 359 i detta betänkande). I nämnda siffror ingår dock endast kostnaderna från färdigt masterband till leveransklara skivor. Därtill kommer kostnaderna för att producera programmet, ev. upphovsrättsliga kostnader och distributionskostnader. Enligt uppgift i *Screen Digest* i december 1980 beräknas pressningen av en VHD-skiva vid introduktionen i USA i slutet av 1981 komma att kosta 5,50 dollar styck eller 25–30 kr, vilket anges vara ett subventionerat pris.

Med beaktande av vad som sagts går det inte att ge något entydigt svar på frågan om videoskopivan kommer att bli en massmarknadsartikel i Sverige inom överskådlig framtid. Skivspelarna torde inte bli väsentligt billigare än de enklaste kassettspelarna. Priset på skivorna kommer i varje fall under de närmaste åren att vara väsentligt lägre än på programkassetterna och närmast vara jämförbart med priset på böcker. Det är dock tveksamt om den fördelen i allmänhetens ögon kommer att uppväga det faktum att man inte kan göra egna inspelningar på skiva, t. ex. för att senare se ett TV-program som man missade då det sändes i etern.

Hur kommer programmarknaden att se ut, och vilka kommer att dominera den?

Vad som för närvarande kan överblickas är utbudet av program på optiska videoskopivor i USA. Katalogen från MCA DiscoVision upptog i mitten av 1980 (dvs. nästan två år efter introduktionen av den optiska videoskopivan) sammanlagt 150 titlar. Huvuddelen av utbudet har underhållningskaraktär och utgörs av biograffilm. Över huvud taget ger katalogen ett intryck av att man främst satsar på lättare gods. Det är dock knappast ägnat att förvåna, eftersom videoskopspelarna – liksom kassettspelarna – marknadsförs som medium för underhållning. I stort sett ger dock utbudet ett mera "anständ-

digt" intryck än många videokassettkataloger. Det är också påfallande att tolv av de 150 filmerna är naturfilmer. Vad vi hittills vet om programutbudet på skiva ger inte stöd för uppfattningen att skivan i större utsträckning än kassetterna skulle användas för att sprida reklam, lätt underhållning, våld och pornografi. Snarare tycks förhållandet vara det motsatta.

De som är kritiska mot skivtekniken har dock rätt i att det är de stora företagen i mediebranschen som dominerar skivutbudet. Eftersom framgång i försäljningen av skivspelare är helt beroende av att man kan erbjuda populära program, söker de företag som står bakom de olika systemen att få bredast möjliga stöd genom att sluta avtal med de stora film- och TV-bolagen. Detta är dock i och för sig inget skäl för att införa restriktioner just mot videaskivan, eftersom också kassettn marknaden domineras av ett utbud med utpräglat kommersiell inriktning, främst med ursprung i USA.

De uppgifter som föreligger om kostnaderna för pressning av videaskivor ger inte stöd för uppfattningen att videaskivan förutsätter mycket stora upplagor för att bli lönsam. Vad den tekniska produktionen beträffar kan även program som säljs i mindre upplagor bli kommersiellt gångbara. Därför kan även produktioner för små språkområden som de nordiska göras till konkurrenskraftiga priser.

Större betydelse för prissättningen får kostnaderna för programproduktionen och för upphovsrätten. Populära filmer som redan spelat in produktionskostnaden genom visning på biografer och i televisionen kan säljas billigare än t. ex. originalproduktioner för video. De upphovsrättsliga kostnaderna påverkas av om det producerande företaget behöver betala särskild ersättning till uphovsmännen om en film förs över till ett nytt medium. Det ger de stora amerikanska filmbolagen ett visst övertag. Men också företag i de mindre länderna kan befinna sig i en liknande situation. Svenska TV-program bekostas sålunda med avgiftsmedel. Kostnaderna för att anpassa programmen till videaskiva blir marginella. Höga upphovsrättsliga ersättningar kan dock driva priserna i höjden. Problemet är dock inte unikt för videaskivan.

De som vill införa restriktioner mot videaskivan påstår vidare att programutbudet på skiva kommer att medföra ökat tittande med negativa konsekvenser främst för barn och ungdom. Det är möjligt att en rad förändringar på medieområdet medför att tittandet ökar i framtiden, men inget tyder på att detta främst kommer att ske genom att just videaskivtekniken introduceras. Vill man förhindra ökad användning av TV-apparaten måste man ingripa också mot andra medieformer, såsom t. ex. kassettekniken, direktsändande satelliter och kabel-TV.

Videaskivan medger inte vare sig egen inspelning av TV-program eller produktion av egna videoprogram. Att därav dra slutsatsen att den kommer att medföra ökad passivisering av människor synes dock vara förhastat. Böcker, tidningar, radio och television och kassetter med inspelade videoprogram är också "envägsmedier". Det är tveksamt om möjligheten att spela in TV-program på videokassett medför att det aktiva TV-tittandet ökar i någon väsentlig grad. Vad som avses när det talas om att videokassetten är ett "tvåvägsmedium" torde vara att den medger inspelning av program som man producerat själv. Det är dock få människor som har tillgång till kamera och redigeringsapparat som behövs därtill. De positiva

verkningarna av att ha tillgång till utrustning varmed man kan göra egna videoprogram bör varken övervärderas eller undervärderas. Både svenska och utländska erfarenheter ger vid handen att video kan bli ett uttrycksmedel för människor som aldrig kommer till tals i medierna men också att det är ett fåtal som utnyttjar denna möjlighet. Hur meningsfullt det känns att göra bruk av den torde också delvis bero på om det finns kanaler att sprida de program man är med om att göra, t. ex. via lokala TV-stationer som sänder över etern eller via kabel.

Sammanfattningsvis kan alltså sägas att de fakta vi nu har tillgång till endast i mycket begränsad utsträckning ger stöd åt den hotbild som skisserats av dem som förespråkar åtgärder för att förhindra införandet av videokivtekniken i Sverige. Därtill kommer att videokivan kan användas inte bara som underhållnings- och förströelsemedium utan också har vissa specialiserade användningsområden. Dessa behandlas ingående i kapitel 2 och bilaga 1. Här skall endast sammanfattningsvis framhållas, att den optiska videokivans förmåga att lagra och återge en stor mängd stillbilder i kombination med möjligheten att snabbt och enkelt nå varje enskild bild på en skiva skapar förutsättningar för att lagra bl. a. lexikon, uppslagsverk och kataloger på den. Eftersom skivans bildrutor kan fyllas med text, stillbilder eller sekvenser av rörliga bilder och kan beledsagas av ljud, kan videokivan bli en helt ny typ av informationsförmedlare för olika ändamål, inte minst på utbildningsområdet.

De möjligheter som videokivan sålunda skänker bör vägas mot dess eventuella negativa konsekvenser, när man tar ställning till om Sverige helt bör "avstå från videokivspelartekniken". Man måste emellertid också ta hänsyn till nödvändigheten att skydda yttrande- och informationsfriheten.

#### 4.2.3 Yttrande- och informationsfrihet

Ett förbud mot videokivan eller inskränkning av dess användning måste ses som en begränsning av yttrande- och informationsfriheterna. Av referatet i avsnitt 4.1.3 av vissa grundlagsbestämmelser framgår att "särskilt viktiga skäl" erfordras för att en sådan skall kunna göras. Förarbetena ger dock vid handen att det är svårt att klart ange i vilka fall en inskränkning i dessa friheter kan ske.

I yttrandefrihetsutredningens debattbetänkande framhålls att det allmänna inte genom åtgärder av ekonomisk art bör vare sig gynna eller missgynna vissa slag av yttranden i syfte att ge den offentliga debatten en viss inriktning. En ekonomisk åtgärd som har till syfte att försvåra vissa offentliga framställningar måste under alla förhållanden betraktas som oacceptabel, även om framställningarna allmänt ogillas. Ett sådant syfte får tillgodoses bara genom åtgärder i den ordning som är föreskriven för ingrepp mot missbruk av yttrandefriheten. Följaktligen bör varje beslut av ett allmänt organ om en ekonomisk åtgärd med verkningar för offentliga framställningar föregås av en noggrann granskning av åtgärdens konsekvenser för yttrandefriheten.

Flera remissinstanser anslöt till uppfattningen, att det allmänna inte bör genom åtgärder av ekonomisk art vare sig gynna eller missgynna vissa slag av yttranden i syfte att ge den offentliga debatten en viss inriktning.

Yttrandefrihetsutredningen erinrade också om att radiolagen innehåller en uttrycklig bestämmelse till skydd för informationsfriheten, nämligen att radiomottagare får innehåsa och användas av var och en. Utredningen konstaterade att det finns åtskilliga uttrycksformer som kräver hjälpmedel i form av teknisk apparatur för att nå mottagaren, såsom grammfon, bandspelare eller projektor.

"Yttrandefriheten bör inte kunna angripas bakvägen genom att man inskränker medborgarnas möjligheter att ha och använda föremål och hjälpmedel. Principen i 3 § 1 st. radiolagen kan utan svårigheter överföras till en blivande yttrandefrihetsgrundlag och gälla alla sådana föremål som 'bär' eller förmedlar yttranden, avsedda för spridning bland allmänheten."<sup>1</sup>

Det allvarligaste ingreppet mot en viss uttrycksform är totalt förbud mot användning av densamma, skrev utredningen och fortsatte:

"Men också mindre långtgående åtgärder kan ha förödande verkningar för yttrandefriheten. Om exempelvis ett förbud mot import av grammfonskivor infördes, skulle detta möjligen få till följd att så många förlorade intresset för att skaffa sig grammfoner att grammfonskivan i praktiken försvann som uttrycksform".<sup>2</sup>

Utredningen sammanfattade sitt resonemang i detta avsnitt med uttalandet att "all tillverkning, införsel och spridning av yttranden och av nödvändig apparatur för förmedling av yttranden" bör säkerställas.<sup>3</sup> Vi förklarade i vårt yttrande över detta betänkande bl. a. följande:

"Liksom yttrandefrihetsutredningen drar vi den slutsatsen, att en fungerande yttrandefrihet förutsätter att det finns en motsvarande informationsfrihet, dvs. rätt att motta information, vilket bl. a. innebär att envar bör ha grundlagsskyddad rätt att inneha och använda föremål, som bär eller förmedlar yttranden. Logiskt följer härav motsvarande etableringsfrihet."

Vi anslöt oss därmed till förslaget om grundlagsskydd för innehav av den apparatur som behövs för att möjliggöra inspelning, överföring och återgivning av information och yttranden.

#### 4.2.4 *Ställningstagande*

Av vad ovan sagts framgår att vi inte anser övervägande skäl tala för att videoskoptekniken kommer att få de mycket negativa konsekvenser som förmodas i de skrivelser som här har behandlats. Vidare har skivtekniken utvecklingsmöjligheter som gör att den kan bli ett mycket värdefullt hjälpmedel på informationsområdet. Slutligen skulle förbud mot videoskoptekniken innebära ett ingrepp i informationsfriheten, och sådana får endast göras om det finns särskilt viktiga skäl därför. Vi har redan tidigare uttalat oss för att innehav av apparatur som behövs för inspelning, överföring och återgivning av information och yttranden bör grundlagsskyddas. Av dessa skäl anser vi inte att något förbud mot videoskoptekniken bör införas.

<sup>1</sup> SOU 1979:49, s. 59–60.

<sup>2</sup> SOU 1979:49, s. 61.

<sup>3</sup> SOU 1979:49, s. 64.



### 4.3 Åtgärder mot videovåldet

I samband med den kraftigt ökade försäljningen av videospelare under andra halvåret 1980 visade det sig att ett antal filmer med betydande inslag av grovt våld distribuerades på videokassett. Eftersom filmcensuren endast omfattar film som skall visas offentligt, kan såväl film som videogram utan föregående granskning av statens biografbyrå säljas, hyras ut och lånas ut för visning i slutna sällskap. I slutet av 1980 och början av år 1981 flammade det upp en livlig debatt om det så kallade videovåldet. Från många håll hävdades att gällande regler var otillräckliga och att samhället behöver vidta åtgärder som hindrar spridningen av filmer och videogram med våldsinslag främst till barn.

Det finns åtminstone tre olika möjligheter att uppnå det angivna syftet. Filmcensuren – som nu endast omfattar film som visas offentligt – kan vidgas till att gälla såväl offentligt visad film som film och videogram som tillhandahålls för enskilt bruk. Man kan genom en särskild lag förbjuda spridning av film och videogram med våldsinslag. Slutligen kan film- och videobranchen träffa en överenskommelse om frivilliga etiska regler. Alla tre möjligheterna berördes mer eller mindre ingående i debatten.

I det följande redovisas nu gällande regler för filmcensuren, framlagda förslag om lagstiftning mot spridning av film och videogram med våldsinslag och de diskussioner som förts om en frivillig branschöverenskommelse om etiska regler. Därefter följer våra överväganden och förslag.

#### 4.3.1 *Reglerna för filmcensuren*

Riktlinjerna för filmcensuren finns i den s. k. biografafförordningen (SFS 1959:348). I den stadgas att vid offentlig visning av biografaffilm sådan film ej får förevisas som icke dessförinnan godkänts av statens biografbyrå. I 3 § anges de grunder som biografbyrå har att ta hänsyn till vid bedömningen av om en film skall godkännas eller ej. Den lyder in extenso:

3 § 1 mom. Biografbyrån må ej godkänna film eller del av film, vars förevisande på grund av det sätt, varpå händelserna skildras, och det sammanhang, vari de förekomma, kan verka förråande eller skadligt upphetsande eller förleda till brott.

Ej heller må film eller del av film godkännas, om dess förevisande kan anses olämpligt med hänsyn till rikets förhållande till främmande makt eller kan lända till upplysning om förhållanden, vilkas uppenbarande kan medföra men för försvaret eller eljest för rikets säkerhet.

Biografbyrån äger även i annat fall än i första och andra styckena är stadgat vägra godkänna film eller del av film, om biografbyrån finner förevisandet därav uppenbarligen strida mot allmän lag.

2 mom. Film eller del av film må ej godkännas till förevisning för barn under sju år eller för barn, som fyllt sju men ej elva år, eller för barn, som fyllt elva men ej femton år, i den mån den kan vålla barn i sådan åldersgrupp psykisk skada.

3 mom. Biografbyrån må ej vägra godkänna film på andra grunder än i denna paragraf är stadgat.

Denna paragraf innehåller några uttryck, vars innebörd inte är självklar. Först "förråande". Begreppet infördes som granskningsnorm för vuxencensuren år 1911, dock utan att innebörden preciserades i förarbetena. Svenska filminstitutets filmforskningsgrupp gav år 1967 följande definition:

1. "En förråad människa har en i förhållande till flertalet reducerad förmåga att känna medlidande . . .
2. Det är också möjligt att den som förråas härigenom blir benägen att tillfoga andra lidande i större utsträckning än tidigare."<sup>1</sup>

Christer Ekelund konstaterar i sitt examensarbete "*Filmcensuren – en granskning av verksamheten vid statens biografbyrå*" (1979) att censorerna vid bedömningen av om något kan verka förråande ända sedan filmcensuren tillkomst haft som utgångspunkt den effekt ett visst inslag kan tänkas ha på 15–18-åringar. De har ansetts vara särskilt utsatta för påverkan i "avhumaniserande" riktning, eftersom de generellt sett är mer omogna och lättpåverkade än äldre personer. Vid ingrepp mot en våldsfilm ser censorerna inte i första hand just till den skadliga effekt som den aktuella filmen kan ha utan till den kumulativa effekten av många liknande filmer.

Begreppet "skadligt upphetsande" ersatte år 1954 den tidigare använda normen "upphetsande". Bakom denna ändring låg ett uttalande av 1949 års filmkommitté att själva upphetsningen inte behöver innebära något förkastligt, eftersom de flesta filmer bygger på en dramatisk spänning som kan kallas upphetsande utan att vara skadlig. Vid sin bedömning om en film eller en del därav kan verka skadligt upphetsande utgår biografbyrån från "känsliga personer" och inte från psykiskt sjuka, extremt labila eller överkänsliga människor. Denna censurnorm används framför allt mot inslag som innehåller chock-, skräm- eller spänningmoment.

De två hittills behandlade censurnormerna är de ojämförligt mest tillämpade. Ingripanden med stöd av dem riktas mot grov brutalitet, destruktivitet, råhet och sadism. Yttrandefrihetsutredningen sammanfattar tillämpningen på följande sätt:

"Vad som föranleder totalförbud eller klippning är t. ex. långvariga, råa slagsmål med inslag av grymhet och blodutgjutelse, detaljerade eller utdragna skildringar av grymhet mot människor eller djur, olika former av tortyr, närgångna skildringar av avrättningar eller avancerade skräckscener med dödshot, mord, dråp eller självmord. I fråga om sexualskildringar framstår den svenska filmcensuren vid en jämförelse som mycket återhållsam med ingrepp. "Normal sexualitet" godkänns regelmässigt. Censuren är mera restriktiv när den sexuella situationen innefattar sadism eller tvång. Ingripanden sker mot skildringar av exempelvis våldtäkter och sexuella perversiteter."<sup>2</sup>

Begreppet "förleda till brott" ersatte år 1959 den tidigare formuleringen "förleda till förbrytelse". Enligt förarbetena till nu gällande biografförordning borde förhindras visning av scener som innebär uppfordran till efterföljd i lagbrott eller som undervisar i brottstekniska detaljer. Denna censurnorm har tillämpats återhållsamt, likaså bestämmelserna att filmcensuren skall ta hänsyn till rikets försvar och säkerhet och till om visning av en viss film uppenbarligen strider mot allmän lag.

Filmcensuren skall ta hänsyn till det sätt, varpå händelserna skildras, och det sammanhang, vari de förevisas. Christer Ekelund skriver i sin ovan nämnda uppsats att denna formulering får ses som en anvisning till censorerna att iakttäta stor försiktighet vid granskningen av konstnärliga filmer. Numera hävdar biografbyrån och filmgranskningsrådet att de skadliga effekterna av t. ex. våldsinslag är desamma oavsett filmens konstnärliga värde. Censuren har då i stället att ta hänsyn till om de konstnärliga kvaliteterna

<sup>1</sup> *Filmens inflytande på sin publik* (SOU 1967:31), s. 11.

<sup>2</sup> SOU 1979:49, s. 39.

i en viss film är av sådan betydelse att det från samhällets synpunkt finns starka skäl, t. ex. med hänsyn till yttrandefriheten, att visa filmen trots den skadliga effekten. I filmer som censorerna anser vara konstnärliga görs inga ingrepp. Övriga filmer behandlas enligt vad Eklund kallar "nedtoningsprincipen", dvs. biografbyrån inskrider inte mot allt som skulle kunna vara skadligt utan nöjer sig med att tona ner t. ex. våldet, där så kan ske utan men för handlingen.

Enligt 3 mom. kan biografbyrån förbjuda att film eller del därav visas för barn i vissa åldrar, "i den mån den kan vålla barn i sådan åldersgrupp psykisk skada". Förarbetena till 1911 års biograförordning visar att en av filmcensurans viktigaste uppgifter skulle vara att skydda minderåriga mot skadliga upplevelser och påverkningar. Därför föreskrevs att för visning till föreställningar vartill barn under 15 år hade tillträde inte skulle godkännas "biografbilder, som äro ägnade att skadligt uppjaga barns fantasi eller eljest menligt inverka på deras andliga utveckling och hälsa". Själva begreppet "psykisk skada" infördes 1954. Erik Skoglund, direktör för statens biografbyrå 1954-1971, sammanfattar innebörden av denna norm på följande sätt:

"Under alla förhållanden lär man inte kunna bortse från att begreppet "vålla... barn psykisk skada" rymmer ett helt komplex av mentalhygieniskt menliga film-påverkningar. Inte bara sådana som kan framkallas av filmsituationer som *särskilt* för barn har en skrämmande innebörd eller som *särskilt* av barn upplevs som ett hot mot deras trygghet utan givetvis även varianter av sådana potentiellt skadliga effekter som biografbyrån försöker förebygga med tillämpning av de *generella* mentalhygieniska normerna "förråande", "skadligt upphetsande" och "förleda till brott". Det måste anses vara en viktig funktion för biografbyrån att vid barnfilmbedömningen söka förekomma sådana psykiska störningar som exempelvis kan uppkomma genom att barn får se film som inte är lämplig med hänsyn till deras utvecklingsgrad eller som kan ge dem impulser till brottsliga handlingar eller eljest kan medföra ogynnsamma förändringar i deras sociala beteende."<sup>1</sup>

Barnfilmnämnden upprättade i maj 1978 en promemoria med synpunkter på vad som enligt nämndens uppfattning kan vålla barn psykisk skada i samband med filmvisning. Den mynnar ut i att risker för psykisk skada kan föreligga i tre avseenden, nämligen genom rädsla, ångest och otrygghet, genom påverkan av negativa värderingar samt genom bristande förståelse och förvirring.

Biograförordningen gäller enligt 1 § för film som visas vid "offentlig förevisning av biografifilm (biografiföreställning)". Visning i s. k. slutna sällskap omfattas alltså inte av bestämmelserna. Någon definition av vad som menas med "biografifilm" eller "film" ges inte i förordningen. I promemorian *Våldet i videogram m. m.* (Ds Ju 1980:14) konstateras att biograförordningen från början endast avsett film i snäv mening. Lagstiftning som begränsar fri- och rättigheter bör tolkas restriktivt. Någon allmänt vedertagen terminologi enligt vilken videogram innefattas i begreppet film finns enligt promemorian inte. "Det finns därför anledning att i detta sammanhang utgå från att biograförordningen inte gäller videogram."<sup>2</sup>

<sup>1</sup> Erik Skoglund, *Film-censuren* (1971), s. 223.

<sup>2</sup> *Våldet i videogram m. m.* (Ds Ju 1980:14), sid. 26.

### 4.3.2 *Särskild lagstiftning mot videovåldet*

I början av december 1980 fick rättscheferna Broomé och Pennlöv i justitie- och utbildningsdepartementen i uppdrag att skyndsamt kartlägga möjligheterna "att genom lagstiftning så snart som möjligt komma till rätta med vissa avarter i form av stötande våldsskildringar i främst videogram."<sup>1</sup> Uppdraget redovisades i slutet av samma månad.

Däri avvisades tanken på förhandsgranskning, bl. a. med hänvisning till att frågan om filmcensurans framtid för närvarande övervägs inom yttrandefrihetsutredningen. Rättscheferna konstaterade att det rättsliga medel som då står till förfogande är efterhandsingripande genom straff mot spridning av våldsframställningar i film och videogram. Två alternativ till lagstiftning presenterades.

Enligt det första av dem skulle ett förbud gälla endast spridning till barn. Även skildringar av mindre kvalificerat våld kan och bör då omfattas av straffbudet. Enligt det andra alternativet skulle förbudet avse spridning till både barn och vuxna. I så fall måste man, konstaterades i promemorian, rimligtvis begränsa det till att gälla upptagningar av särskilt grovt våld, det s. k. extremvåldet. Rättscheferna noterade att en kombination av de båda alternativen var möjlig och skulle undanröja vissa svagheter med vart och ett av de båda alternativen. Enligt deras uppfattning skulle emellertid en sådan kombination innebära betydande nackdelar. I promemorian redovisades därför två alternativa förslag till lagstiftning. Det ena riktade sig mot spridning "i yrkesmässig verksamhet" till barn under femton år av "filmer och videogram som innehåller bilder med verklighetsnära skildringar av att någon utsätts för allvarigare våld". Det andra avsåg yrkesmässig spridning till allmänheten av "filmer och videogram som innehåller bilder med närgångna eller långvariga skildringar av att någon utsätts för rått, sadistiskt eller annars särskilt hänsynslöst våld."<sup>2</sup>

Efter remissbehandling beslöt regeringen föreslå riksdagen en lagstiftning i huvudsak enligt det första av de båda alternativen. Lagens första paragraf hade i propositionen följande lydelse.

"Filmer och videogram med ingående skildringar av verklighetstrogen karaktär som återger våld eller hot om våld mot människor eller djur får inte i yrkesmässig verksamhet eller annars i förvärvssyfte lämnas ut till barn under femton år eller spelas upp vid särskilt anordnad visning, när något sådant barn är närvarande."<sup>3</sup>

Riksdagens konstitutionsutskott beslöt vid behandlingen av propositionen och de motioner som väckts i anledning av den att utarbeta ett nytt lagförslag, som i huvudsak innebar en kombination av de båda alternativ till lagstiftning som redovisats i rättschefernas promemoria. Första paragrafen i konstitutionsutskottets förslag hade följande lydelse:

"Filmer och videogram med närgångna eller långvariga skildringar av att någon utsätts för rått eller sadistiskt våld får inte i yrkesmässig verksamhet eller annars i förvärvssyfte spridas till allmänheten genom saluhållning eller annat tillhandahållande eller genom visning, såvida spridandet med hänsyn till framställningens syfte och sammanhang samt omständigheterna i övrigt är uppenbart oförsvarligt."<sup>4</sup>

Andra paragrafen var identisk med propositionens ovan citerade första paragraf.

<sup>1</sup> *Våldet i videogram m. m.* (Ds Ju 1980:14), s. 2.

<sup>2</sup> Ds Ju 1980:1, s. 42, 43.

<sup>3</sup> Prop. 1980/81:176 med förslag till lagstiftning mot viss spridning av videogram med våldsinlag m. m.

<sup>4</sup> KU 1980/81:28, s. 44.

De moderata ledamöterna av konstitutionsutskottet reserverade sig mot majoritetsförslaget när det gällde den första paragrafen med hänvisning till att den föreslagna lagen skulle "innebära en ny begränsning av yttrandefriheten på detta område med konsekvenser för konstnärligt och andra allvarligt syftande framställningar som är mycket svåra att överblicka". De hänvisade också till att lagrådet funnit det vara "tveksamt om det är förenligt med grundlagen att förbjuda spridning till vuxna för att nå skyddet till barn."<sup>1</sup> Därför förordade de en lagstiftning i enlighet med propositionen.

Riksdagen biföll den i propositionen föreslagna lagen mot spridning av vissa filmer och videogram till barn under femton år. När det gäller den ovan citerade, av konstitutionsutskottet utarbetade, paragrafen (med förbud mot spridning av vissa filmer och videogram "till allmänheten") förklarades den på förslag av Håkan Winberg m. fl. (m) vilande i tolv månader enligt bestämmelserna i regeringsformens 2 kap. 12 §.

#### 4.3.3 Etiska regler på videogramområdet

Vissa organisationer inom videogrambranschen har uttryckt intresse för att införa en frivillig överenskommelse om etiska regler mellan producent- och grossistföretagen i videobranchen. Sveriges videoproducenters förening (SVIP) tog sålunda initiativ till en överläggning om en sådan överenskommelse som hölls den 16 december 1980. I den deltog företrädare för Svenska bokförläggareföreningen, Svenska tidningsutgivareföreningen, Föreningen svenska läromedelsproducenter, Riksdataförbundet, Vectu, International Federation of Phonogram and Videogram Producers (IFPI), Sveriges reklambyråförbund, Grafiska industriförbundet, Föreningen svensk fackpress (Factu) och Bonus samt informationsteknologiutredningen.

Den 27 januari 1981 hölls en konferens i Borås på initiativ av direktör Gunnar Hedin, Scand Video AB, varvid diskuterades möjligheterna till en branschöverenskommelse mot distribution av våldsprogram. Ett 70-tal deltagare representerade importörer, grossister och detaljister.

Mötet uttalade sig med röstsiffrorna 45-1 för följande uttalande:

1. "Videofilmer som innehåller utpräglad råhet genom skildringar av närgånget, långvarigt eller motsvarande sadistiskt våld, samt skildringar med grovt kvinnoförakt och som enligt biograförordningen skulle förbjudas bör icke distribueras. Videofilmer med våldsskildringar, som kan försvaras med hänsyn till handlingen i övrigt, skall icke göras tillgängliga för personer under 15 år. Vi föreslår därför att samtliga som fungerar som grossister, dvs. distributörer av videofilmer för leverans genom radio-, TV- och videohandel enar sig om en rekommendation att sådana filmer åsätts: BARNFÖRBJUDEN, samt att handeln rekommenderas att icke göra sådana filmer tillgängliga för personer under 15 år, vilket skall styrkas med visande av legitimation.
2. Varje producent eller importör som sprider filmer på videokassetter genom spelning, bearbetning, överföring eller kopiering bör utse en ansvarig videofilm-utgivare.

Videofilmutgivaren skall sålunda bära ansvar för innehållet i videogrammet och därmed ha uteslutande rätt att bestämma innehållet och mot videofilmutgivarens vilja får inte videokassetten eller videogrammet göras tillgängligt för allmänheten. Videofilmutgivaren skall också ansvara för att produkter som icke är lämpliga för personer under 15 år förses med texten: BARNFÖRBJUDEN.

<sup>1</sup> KU 1980/81:28, s. 47.

Ansvarigheten bör sålunda i princip följa samma regler och normer som gäller för ansvarig utgivare av periodisk tidskrift.

3. Konferensen är positiv till en rådgivande videonämnd till vilken den ansvarige videofilmutgivaren kan vända sig. Detta innebär ej någon generell förhandsgranskning av videomaterial.
4. Konferensen är positiv till att denna rådgivande videonämnd finns inom ramen för en gemensam branchorganisation. Denna organisation skall utse nämnden, tillskapa normalavtalsvillkor och verka för andra allmänna branchöverenskommelser."

Detta uttalande kan dock inte betraktas som bindande för något av de företag som var representerade vid konferensen.

Vi var inte representerade vid det ovan nämnda mötet den 16 december 1980, men i Borås-konferensen deltog en medarbetare i vårt kansli som observatör. I början av år 1981 tog företrädare för såväl SVIP som IFPI kontakt med oss och uttryckte intresse för att närmare pröva möjligheterna att införa något slag av etiska regler på videogramområdet. Detta ledde till att vi inbjöd företrädare för organisationer inom film- och videogrambranschen samt för upphovsmännen till en överläggning den 18 mars 1981.

Följande organisationer var representerade vid mötet: Föreningen Sveriges Filmproducenter, IFPI, Konstnärliga och litterära yrkesutövares samorganisation (KLYS), SVIP, Smalfilmsdistributörernas förening, Svenska filmuthyrarföreningen och Sveriges Television AB.

Av samtalet att döma fanns då ingen enig opinion inom branschen för ett system med frivilliga etiska regler. Från filmproducenternas sida syntes man i första hand vilja avvakta vilken ställning yttrandefrihetsutredningen kommer att inta till vuxencensurens fortbestånd. Det framhölls också, att det kan finnas vissa mindre seriösa distributörer som inte är intresserade av en sanering av utbudet och som därför inte torde ansluta sig till en överenskommelse om etiska regler. Det föreföll troligt att det kan bli lättare att vinna allmän uppslutning kring ett sådant regelsystem efter tillkomsten av en yttrandefrihetsgrundlag som spänner över hela mediefältet. I avvaktan härpå får det ovan nämnda uttalandet från Borås-konferensen endast betraktas som en allmän rekommendation.

Vid en sammankomst i början av juni 1981 diskuterade emellertid företrädare för ett antal organisationer inom informationssektorn – delvis desamma som deltog i den ovan nämnda överläggningen i december 1980 – på nytt frågan om etiska regler i de nya medierna. Därvid fick en arbetsgrupp i uppdrag att utforma förslag till etiska regler för informationsproducenter för vidare behandling under hösten 1981.

#### 4.3.4 *Överväganden och förslag*

Frågan om förhandsgranskning av film som är avsedd att visas offentligt, dvs. vad som vanligen kallas filmcensuren, behandlas i direktiven till yttrandefrihetsutredningen (Ju 1977:10). Departementschefen säger där att den bör överväga om det finns tillräckliga skäl att behålla någon form av vuxencensur men att det synes vara ganska klart att viss barncensur behövs. Då frågan om filmcensurens framtid alltså för närvarande behandlas av en annan utredning tar vi inte ställning till den. Vi vill emellertid framhålla,

att för offentlig visning av videogram bör samma regler gälla som för offentlig visning av film, vilket vi också anförde i vårt remissvar på yttrandefrihetsutredningens debattbetänkande. Film och videogram är nämligen endast två olika "förpackningsformer", och samma program kan uppträda i båda formerna. Utvecklingen av storbildskärmar som ger bättre upplösning och är billigare än de som finns i dag kommer troligen att medföra att det anordnas biografföreställningar, där programbäraren är en videokassett eller en videoskiva. Att inte samma regler redan i dag gäller för filmer och videogram torde bero på att den tekniska utvecklingen gått snabbare än lagstiftningen på området.

Vi övergår nu till att diskutera frågan om regler för spridning av film och videogram för bruk enskilt och i slutna sällskap. Också här bör givetvis samma regler gälla för båda slagen av programbärare.

Vi har följt utvecklingen på den kommersiella videogrammarknaden, alltsedan försäljning och uthyrning till enskilda personer började ta fart vid årsskiftet 1978/79. Redan då påtalade vi den låga kvaliteten på en stor del av programutbudet.

Den fortsatta utvecklingen har också ingett oro. Grova, spekulativa våldskildringar i videogram och film står i bjärt kontrast till de etiska och humanistiska värderingar som är grundläggande i vårt samhälle.

Alltsedan filmen introducerades i Sverige har det ansetts befogat att genom särskild granskning skydda barn mot skadlig påverkan. Den sammanställning av forskning, som publicerats i rapporten *Film och TV i barnens värld* (SOU 1981:16) och som kortfattat refereras i kapitel 6 i detta betänkande, ger vid handen att ett skydd är påkallat, inte bara vid offentlig visning utan också när det gäller program som ses i hemmen.

När det gäller film som skall visas offentligt, finns det i biografförordningen regler om vad slags filmer och bildsekvenser som skall tillåtas för vuxna, resp. för barn. Statens biografbyrå har under årens lopp utvecklat en praxis för tillämpningen av de olika granskningsnormerna. Enligt vår uppfattning bör de regler som nu gäller för godkännandet av film för offentlig visning kunna tas till utgångspunkt för lagstiftning om de krav som skall ställas dels för att filmer och videogram över huvud taget skall få lämnas ut till allmänheten, dels för att de skall få lämnas ut till barn. För att förenkla lagens tillämpning bör endast *en* åldersgräns anges, nämligen 15 år.

Av direktiven till yttrandefrihetsutredningen framgår att man kan räkna med att censuren av biografilm kommer att finnas kvar. Regler motsvarande dem som gäller enligt biografförordningen kan då tas in i den nya lagen.

Yttrandefrihetsutredningen har i uppdrag att överväga om förhandsgranskning av biografilm för vuxna skall bibehållas eller ej. Om denna avskaffas kan en lag av det slag som vi här diskuterar också innehålla föreskrifter om att filmer och videogram av visst slag inte får visas offentligt och att överträdelse skall beivras i efterhand. Samma bestämmelser kommer då att gälla för såväl enskilt som offentligt visade filmer och videogram.

Vi vill inte föreslå införande av obligatorisk förhandsgranskning av film och videogram som tillhandahålls för enskilt bruk, främst därför att detta skulle innebära en inskränkning av yttrandefriheten. Sådana begränsningar måste alltid göras restriktivt, eftersom yttrandefriheten är oumbärlig för

demokratin. När yttrandefriheten kommer i konflikt med andra värden av hög dignitet kan det dock bli nödvändigt att begränsa den. Huvudregeln bör då, som yttrandefrihetsutredningen framhållit, vara "att missbruk skall – vid sidan av självsanerande verksamhet – definieras i brottsbeskrivningar och först i efterhand beivras i rättsligt reglerad ordning."<sup>1</sup> 1974 års proposition om den statliga kulturpolitiken avvisade också bestämt "den auktoritära vägen att med administrativa medel hindra vad man tycker är ett obehagligt kulturutbud".<sup>2</sup> När promemorian *Våldet i videogram m. m.* diskuterar tanken på obligatorisk förhandsgranskning av filmer och videogram som sprids för enskilt bruk, konstaterar de båda rättscheferna att det kan "ifrågasättas om en så pass långtgående reglering vore väl förenlig med bestämmelserna i regeringsformen om när yttrandefriheten får begränsas."<sup>3</sup>

En generell regel om förhandsgranskning av alla filmer och videogram skulle kräva en kraftig utbyggnad av granskningsmyndigheten. Utbudet av videogram är redan nu stort och växer snabbt. Man kan visserligen tänka sig att undanta program som är avsedda för undervisning och information. Detta skulle dock medföra svåra gränsdragningsproblem. Det skulle också bli svårt att övervaka efterlevnaden.

Vidare kan man ställa frågan vilka konsekvenser krav på förhandsgranskning av filmer och videogram skulle få för televisionens ställning i samhället. Kan man med bibehållen konsekvens motivera att alla filmer och videogram måste granskas innan de får visas i hemmen, medan TV-program som ses i hemmen är undantagna sådan granskning? Att staten inte kan utöva förhandscensur av de program som sänds av Sveriges Television AB och Sveriges Utbildningsradio AB är en förutsättning för programverksamhetens integritet och för etermediernas fria ställning i samhället.

Slutligen bör påpekas att vem som helst utan svårighet vid besök i utlandet kan köpa hem o censurerade videogram och låna ut dem till vänner och bekanta. Inom några få år blir det också möjligt att i svenska hem ta emot och spela in TV-program som via satellit sänds från länder med andra programregler än de som tillämpas i Sverige. En bestämmelse om obligatorisk förhandsgranskning skulle alltså inte bara vara diskutabel ur yttrandefrihetssynpunkt, vara svåradministrerad och svårkontrollerad och medföra risker för den svenska televisionens integritet – den skulle också få begränsad verkan på grund av våra internationella kontakter.

Vi anser, med utgångspunkt från vad som ovan anförts, att spridning eller visning av film eller videogram i strid mot de regler som vi antytt på s. 117 skall beivras genom åtal i efterhand. Rättegång skall i sådana fall ske på samma sätt som i tryckfrihetsmål. Det förutsätter att det för varje film och videogram finns en ansvarig utgivare.

Yttrandefrihetsutredningen konstaterade i sitt debattbetänkande att det inte möter några hinder att för film, videogram och fonogram införa en särskild ansvarsordning av samma typ som för tryckta skrifter.

<sup>1</sup> SOU 1979:49, s. 22.

<sup>2</sup> Prop. 1974:28, s. 296.

<sup>3</sup> Ds Ju 1980:14, s. 29.

<sup>4</sup> SOU 1979:49, s. 73.

"Framställningar i sådana former skiljer sig inte nämnvärt från det tryckta ordet när det gäller möjligheterna för en ensam ansvarig att kontrollera yttrandenas innehåll. Det förflyter jämförelsevis lång tid mellan produktionstillfället och offentliggörandet och varje enskild framställning är väl avgränsad. Någon tvekan behöver inte råda om vilka yttranden ansvaret omfattar."<sup>4</sup>



Utredningen förklarade mot den bakgrunden att principen om ensamansvar i en ny yttrandefrihetsgrundlag också bör kunna omfatta bland annat film och videogram. Ensamansvaret för yttranden i dessa medier bör i första hand ligga på en i förväg utsedd utgivare. Att utse en sådan bör ankomma på den som driver verksamheten. Utgivare av filmer och videogram som producerats utomlands kan utses av den som distribuerar produkten i Sverige. Finns inte ansvarig utgivare bör ansvaret övergå på den som driver verksamheten. Det kan diskuteras om ansvarighetskedjan bör göras längre än så. TF:s princip är att någon alltid skall kunna ställas till svars för ett yttrandefrihetsbrott. I allmänhet torde det inte vara svårt att identifiera den som driver verksamheten och ställa denne till ansvar. Vill man fullfölja TF:s principer kan man dock lägga ett sistahandsansvar på den som offentligt förevisar eller sprider brottslig framställning i film, videogram eller fonogram, förklarar yttrandefrihetsutredningen.

I vårt remissvar instämde vi i yttrandefrihetsutredningens uppfattning att videogrammen låter sig inrangeras i en lagstiftning av TF:s karaktär.

Regler om ensamansvar, ansvarsfrihet för meddelare och rätt till anonymitet bör sålunda kunna tillämpas. Ensamansvaret för yttranden i videogram bör i första hand ligga på en i förväg utsedd utgivare. Enligt vår mening bör ansvarskedjan så långt som möjligt utformas i parallellitet med vad som gäller enligt TF, så att alltid någon skall finnas som kan ställas till ansvar för yttrandefrihetsbrott. Detta skulle för videogrammens del innebära, att ansvaret bör kunna gå över på den som driver verksamheten, och i sista hand på den som offentligt visar eller sprider brottslig framställning på videogram. Dessa principer för skyddet av yttrandefriheten i videogram bör ha grundlagskaraktär.

Det ankommer i första hand på den ansvarige utgivaren att bedöma om en film eller ett videogram kan spridas enligt de regler för innehållet som gäller. Om ett videogram innehåller en film i samma skick som det varit godkänt för offentlig visning, kan han utgå från att den inte strider mot gällande bestämmelser. Detsamma torde komma att gälla många program för undervisning, information och underhållning. Program som enligt hans egen bedömning inte bör visas för barn kan han själv förse med etiketten "Ej lämplig för barn". I tveksamma fall bör han ta hänsyn till granskningsmyndighetens praxis vid godkännande för offentlig visning och till prejudikat i tidigare rättsfall.

Det bör ligga i branschens intresse att skapa ett frivilligt organ, som vid behov kan ge tveksamma utgivare vägledning med utgångspunkt från gällande bestämmelser samt administrativ och rättslig praxis. De diskussioner om behov och utformning av etiska regler på de nya mediernas område som flera branschorganisationer är engagerade bör också kunna ta upp denna fråga.

I debatten har föreslagits införande av möjlighet till frivillig förhandsgranskning av biografbyrå eller annan myndighet. Om emellertid en granskningsmyndighet, ett administrativt organ, ges möjlighet att i förväg ange vilka program som får spridas enligt en lag som inte förutsätter obligatorisk förhandsgranskning, skulle detta innebära att man kommer i konflikt med principen om att domstolarna ensam tolkar lagen. Vi kan därför inte ansluta oss till tanken på att en offentlig myndighet skulle ges möjlighet

att efter anfordran ge bindande besked om vilka filmer och videogram som kan godkännas för spridning i andra fall än där obligatorisk förhandsgranskning är föreskriven, dvs. för närvarande fall som gäller offentlig visning.

Som vi tidigare redovisat, krävs emellertid särskilda åtgärder för att skydda barnen. Den s. k. barncensuren förhandsgranskar av det skälet filmer för offentlig visning och förbjuder sådant som kan vålla psykisk skada på barn. Den lag som antogs av riksdagen i juni 1981 tillkom för att förhindra att s. k. våldsfilmerna lämnas ut till eller spelas upp för barn under 15 år vid särskilt anordnade visningar.

Vid sidan av bestämmelser och lagstiftning som finns och som vi nu föreslår, behövs också positiva insatser. Föräldrar, lärare och ungdomsledare behöver kunskap om innehållet i aktuella videogram och råd om vilka åldersgrupper som har god behållning av olika videogram.

Detta bör enligt vår mening kunna ordnas genom frivillig granskning där framför allt organisationer deltar, som dels arbetar med barn, dels representerar yrkesgrupper verksamma bland barn.

En granskning av detta slag bör kunna ske på initiativ av producenter och importörer (ansvariga utgivare) som är intresserade av att deras videogram förses med en "varudeklaration". En granskning kan givetvis också komma till stånd på initiativ av organisationerna själva. Verksamheten bör i huvudsak kunna finansieras genom avgifter.

Det finns anledning förmoda att de omdömen som lämnas efter en sådan granskning kommer att göras tillgängliga av uthyraren/försäljaren, men även andra vägar att nå videoanvändarna behövs. Det kan vara tidningar och tidskrifter som utges av deltagande organisationer eller vänder sig till dem och deras medlemmar. Den registrering och information som vi föreslår i kapitel 13 kommer också att kunna fungera som en informationskanal till allmänheten.

Vi har i flera sammanhang i detta betänkande framhållit att den tekniska utvecklingen medför att gränserna mellan olika medier håller på att suddas ut. Samma program kan lagras på film och videogram. Men varken film eller videogram är bundna till den plats där de rent fysiskt befinner sig. Bådadera kan också överföras genom etern och via kabel såväl till enskilda hem som till videografer. Därmed tangeras området för Sveriges Radios verksamhet, som hittills varit föremål för särskild reglering genom radiolagen och avtalen mellan staten å ena sidan samt moderbolaget och programbolagen å den andra. Detta kan vara ett skäl till att i det pågående reformarbetet på yttrandefrihetsområdet eftersträva en lagstiftning som kan tillämpas på alla medier, vare sig visningen sker offentligt i en stor lokal eller enskilt i ett hem och oavsett om programkällan (filmen, videogrammet) flyttas från en lokal till en annan eller om överföring sker genom sändning över etern eller via kabel. Det är yttrandefrihetsutredningens uppgift att finna former för en sådan lag. Vi har därför inte utformat något eget lagförslag utan begränsar oss till att redovisa efter vilka principer en sådan lagstiftning enligt vår mening bör utformas.

## 5 Makten över marknaden

### 5.1 Yttrandefrihetens villkor

I kapitel 3 om målen för samhällets insatser på videogramområdet har yttrandefriheten som en medborgerlig rättighet och ett kulturpolitiskt mål utvecklats. Det har konstaterats att denna frihet för att existera kräver ett öppet samhälle, där åsikter och opinioner kan födas, utvecklas och spridas utan hinder. I praktiken kräver detta en varierande mångfald av mediekanaler, som står opinionsbildare, kulturutövare och en debattaktiv allmänhet till buds.

Sverige är ett i detta avseende lyckligt lottat land med en lagstiftad och i traditionen väl förankrad yttrandefrihet, som kan finna sitt utlopp via en mångfald massmedier. Det ligger i samhällets intresse att värna om denna mångfald.

Yttrandefriheten är ett ideellt intresse och en medborgerlig rättighet men det är lätt att se hur handhavandet av den blivit mycket invecklad och beroende av stora tekniska och ekonomiska resurser. För att yttranden, åsikter och opinioner skall kunna vinna spridning krävs tillgång till kommunikationskanaler, som de flesta enskilda saknar inflytande över. För att yttrandefriheten skall vara total krävs att var och en har tillgång till en egen kanal till allmänheten. Att enbart vara hänvisad till att sprida sina åsikter muntligt inom den trängre krets, där man rör sig, är inte tillfredsställande – speciellt som vissa opinionsbildare har tillgång till helt andra resurser med tillhörande masspublik. Yttrandefriheten måste göras jämlik för att göra skäl för namnet.

Historien visar oss hur massmedier växt fram för att tillgodose opinionsbildarnas och kulturarbetarnas behov – samtidigt som allmänhetens intresse av information, förströelse och upplevelse har tillgodosetts. Från att ha varit ett hantverk, som stått informatörerna och kulturarbetarna nära, har de utvecklats till en industriell verksamhet. En industri som ofta är i privat ägo och som lyder under de kommersiella villkoren.

Bokhandel, teatrar, tidningar, biografier, radio, TV och video har under effektiva former tagit över förmedlingen av information och kulturupplevelser och det har revolutionerat yttrandefrihetens villkor. Genom att det under vårt århundrade varit en explosionsartad utveckling av antalet informationskanaler och allt större publikker har öppnats för massmediernas exponering har yttrandefriheten givits gynnsamma möjligheter. Konkurrensen om publiken har också skapat en konkurrens om opinionsbildarna – massmedierna har måst fyllas med innehåll.

Detta tas upp i Unesco-rapporten *Many Voices, One World* (den s. k. MacBride-rapporten) som betonar<sup>1</sup> att denna nya tillgång till jättelika publikker leder till en demokratisering och popularisering av kulturlivet. Det som tidigare var förbehållet intelligentian och de välbärgade har blivit allmänhetens egendom. Som exempel nämns att Berlin-filharmonikerna 1978 framförde Beethovens Nionde Symfoni inför ett auditorium på 120 miljoner människor tack vare TV.

Dessa möjligheter för artister och författare att vidga sin publik ökar möjligheterna för dem att försörja sig och antalet kulturutövare blir större.

Denna industrialisering av informations- och kultursektorn har anammats med hänvisning till de möjligheter, som därmed skapats, att engagera allt fler som kulturkonsumenter. Men samtidigt har svårigheterna för enskilda, icke så väletablerade, kulturskapare och opinionsbildare blivit uppenbara. Man måste vara tekniskt kunnig och känna till de rätta kanalerna för att kunna begagna sig av de vidgade möjligheterna till masskommunikation.

Samtidigt som MacBride-rapporten skildrar hur kulturindustrin har gjort det möjligt för allt fler att ta del i kulturliv och debatt varnas för det ekonomiska beroende, som samtidigt skapas. Massmedierna knyts intimt samman med annan industriell verksamhet.<sup>2</sup> Det kan gälla tryckeri- och tidsningspappersindustrin, elektronikindustrin, transportbranschen osv. De enorma investeringar, som krävs i massmedieindustrin, gynnar också uppkomsten av stora företag inom branschen.

I rapporten varnas dessutom för att det ligger i den producerande massmedieindustrins intresse att finna marknader och den investerar därför gärna i distributionsledet.<sup>3</sup> Detta leder i länder, utan utvecklad egen produktionsapparat, till att ett distributionsnät byggs upp med hjälp av utländskt kapital, varefter ett beroende av program uppkommer. Detta är tydligt i u-länder, där det finns TV-distribution men en mycket blygsam egen TV-produktion. Parallellt skulle dock kunna dras till fonogram, film- och videomarknaden och då blir också situationen i små länder i industrivärlden aktuell. Massmedieindustrin har blivit så tekniskt avancerad och investeringskrävande att den i allt större utsträckning blir multinationell.

Att kultur- och opinionsyttringar blivit massmarknadsgods kan leda till en banalisering av kulturutbudet – om det ensidigt anpassas till en masspublik.

Allmänhetens efterfrågan relateras i viss mån till vad som är möjligt att efterfråga. Därigenom försämras yttrandefrihetens villkor – massmedierna riskerar att hamna i de stora och starka medborgargruppernas tjänst, medan minoriteter och udda intressen kan få stå tillbaka, därför att de inte blir lönsamma att tillgodose.

Det paradoxala är alltså att trots att allt fler mediekkanaler öppnas och trots att det blir allt större publikker att konkurrera om så blir utbudet från medierna allt mer likartat och med målgrupper utvalda efter ekonomiska kriterier.

Den industrialisering av massmedierna, som till en början öppnade nya vägar och nya publikker har nu nått en sådan teknisk nivå och har blivit beroende av så speciella ekonomiska förutsättningar att det blir allt svårare att hävda att den massmediemässiga mångfalden i sig är en garanti för en vid yttrandefrihet.

<sup>1</sup> *Many Voices, One World*, s. 98.

<sup>2</sup> *Many Voices, One World*, s. 99.

<sup>3</sup> *Many Voices, One World*, s. 97.

## 5.2 Koncentrationstendenser

Koncentration inom massmedieområdet är en internationell företeelse och kan iakttagas inom de skilda ekonomiska systemen. Tre huvudlinjer i denna företagsmässiga koncentration kan urskiljas.<sup>1</sup>

- a. en horisontell eller vertikal samordning av företag som ägnar sig åt information eller underhållning,
- b. företag, som har sin huvudsakliga verksamhet inom andra branscher, engagerar sig också inom massmedieområdet,
- c. sammanslagning av företag inom skilda medieområden till multimedia-konglomerat.

Denna koncentration av medieverksamheten finner sin grund i förhållandena på marknaden – lönsamhetsaspekter, investeringsmöjligheter och tekniska förutsättningar. I *Many Voices, One World* har man listat ett antal orsaker till koncentrationen inom dagspressindustrin:

- a. marknadsekonomiska tendenser,
- b. utveckling mot produktstandardisering,
- c. distributionsekonomiskt tryck,
- d. upplage- och annonskonkurrens,
- e. konkurrens från andra medier,
- f. allmän utslätning inom kulturområdet,
- g. brist på efterfrågan på vissa dagstidningar,
- h. produktionskostnad, minskade annonsinkomster,
- i. förebyggande konsolidering,
- j. samhällelig politik som försvarar enskilt företagande,
- k. brister i tidningsledningen,
- l. inflation eller ekonomisk kris,
- m. brist på nytänkande.

Det föreligger alltså ett starkt tryck på medieföretagen, som samtidigt måste brottas med strukturella realiteter och axla ett kulturpolitiskt/demokratiskt ansvar. Utan en samhällelig förståelse för detta problemkomplex lär massmediernas möjligheter att hålla informationskanalerna öppna till allmänheten minska för varje år som går. Tendensen går i riktning mot en allt allvarligare massmediekoncentration.

All koncentration är dock inte av ondo.

En allt för stor splittring av resurserna kan medföra att möjligheterna att förmedla information, kunskaper, opinion och kulturupplevelser minskar – därom finns många vittnesbörd inom den "kulturindustriella revolutionen". Det finns dock gränser, där effektiviseringen hotar att övergå i likriktning. Denna likriktning, som har sin grund i ekonomiska och strukturella förutsättningar, är i sig ett hot och medför att en kvantitativ mångfald inte längre är något garanti för kvalitativ mångfald. Det är ingen fördel med många tidningar, många teatrar, många filmproducenter om de produkter de marknadsför är tämligen identiska och om målgrupperna ständigt är desamma. Det är inte mot antalet företag som koncentrationstendenserna i första hand är ett hot utan mot mångfalden åsikter, opinioner och konstnärliga verk.

<sup>1</sup> *Many Voices, One World*, s. 104.

Koncentrationstendenserna inom massmedierna har utretts av massmediekoncentrationsutredningen, som i sitt huvudbetänkande Massmediekoncentration<sup>1</sup> redovisar situationen för de olika massmedierna i bilaga 1–11. Vi skall här inte upprepa resonemanget utan koncentrera oss till videogramområdet.

Videogram är ett massmedium när den bär ett program, som är avsett för en bred allmänhet. Det kan vara avsett för undervisning, förströelse, känsloupplevelse, kulturförmedling eller opinionsbildning och därmed ersätta eller komplettera läroböcker, litteratur i allmänhet, fonogram, film eller bilder. Videogrammen är ett mångsidigt kommunikationsmedel med åtskilliga uttrycksmöjligheter. Dess teknik inbjuder till kombination med andra medier. Videogram kan således ha intresse för bokförlag, bibliotek, teatrar, musikproducenter, TV-företag och tidningar. Beröringspunkterna är många och därmed också möjligheterna till samarbete, samordning, intressekollisioner, konkurrens, koncentration.

Hittills har program i mycket liten omfattning producerats speciellt för videogrammarknaden. De videoprogram, som föreligger är således i första hand producerade som film eller som TV-program. Detta gäller såväl den svenska som den internationella marknaden. Detta medför att videogrammarknaden i långa stycken är en avbild av marknaderna för film och TV-program, som i sig inrymmer en dominerande andel import. De främsta exporterande länderna är i nu nämnd ordning USA, Italien, Frankrike, England, Indien och Sovjet och det innebär givetvis ett kulturinflytande från dessa länder och också ett intresse från dessa att bibehålla sina exportmarknader. Detta intresse riktar sig inte minst mot u-länder, som är så gott som utan egen film- och videoproduktion och där man genom att understödja uppbyggnaden av ett distributionsnät skapar ett stort beroende av importen. Från vilka länder man importerar beror på vilket språkområde man tillhör och vilka kulturella och kommersiella band som finns.

En genomgång av uppgifterna om ursprungsländer för de 647 spelfilmer på videogram som fanns tillgängliga i Storbritannien 1980 ger följande resultat.<sup>2</sup>

USA	47 %
Storbritannien	21 %
Uppgift saknas	23 %
Samproduktion mellan	
flera länder	4 %
Hong Kong	2 %
Italien	1 %
Canada	1 %
Frankrike	1 %

Till Sverige importerar man främst från USA och England och förhållandet är detsamma vad gäller videogram. Videogramutbudet är en relativt trogen kopia av biografifilmsutbudet. Dock finns på videogram också en mängd filmer, som inte blivit föremål för biografidistribution i Sverige på grund av låg kvalitet eller därför att de av någon anledning saknar tillräckligt stor publik.

<sup>1</sup> SOU 1980:28.

<sup>2</sup> Screen Digest, april, maj, augusti och november 1980, samt mars och juni 1981.

Videogrammen har inte ännu medfört att något nytt programmoment tillförts medieområdet – det har i första hand, som ovan nämnts, varit en ny distributionsform av program ursprungligen avsedda för biografier eller TV. Därmed kan videogrammen också ses som en konkurrent till TV- och biografiföretagen och samtidigt som en bundsförvant till producenterna av film och TV-program, som på detta sätt kan nå ut direkt till konsumenterna och därmed vidga sin avsättning.

Denna programmässiga likformighet inom TV, film och videoområdena behöver dock inte bestå. På samma sätt som TV-mediet stimulerat fram speciella typer av TV-underhållning och serieprogram, som ej kan marknadsföras som biografifilm, kommer sannolikt det speciella videomediet att ge upphov till sina egna programformer. Det är alltså troligt att vi inom en snar framtid får ett utbud av videogram producerade enbart för videogrammarknaden – video blir ett mera självständigt medium. Därmed kan också en speciell typ av programproducenter komma att etableras – konkurrenter med de företag, som specialiserat sig på film och TV-program.

I takt med att videotekniken finner nya uttrycksformer kommer också antalet videoföretag att öka, men redan existerande företag inom branschen och inom närallgande områden kommer att noga bevaka utvecklingen. Det finns skäl att tro att de företag, som nu producerar, importerar, kopierar och versionerar film för videoändamål även kommer att visa intresse för att producera och distribuera rena videoproduktioner. Biografiföretagen kan bli intresserade av att få tillgång till de videoproduktioner som annars bara skulle finnas tillgängliga för hembruk (t. ex. genom visning på "videografer"). Bokförlag, teatrar och musikproducenter har sina publikintressen att bevaka och måste överväga om inte videogrammen kan utnyttjas som förmedlingsväg. Videogrammen med sina många kontaktytor mot övriga mediesektorer blir sannolikt mycket användbart som kompletterande medium.

Genom de många intressen som grupperas kring videogrammens produktion och distribution finns skäl att tro att detta nya mediums framväxt kommer att påverka koncentrationstendenserna inom medievärlden. Företag och koncerner som redan ägnar sig åt medieverksamhet i andra former kan komma att inlänka också någon form av videoverksamhet i sin organisation.

### 5.3 Transnationell struktur

Under början av 1981 hörde Sverige till de absolut videotätaste länderna i världen – förmodligen distanserad blott av Japan. Försäljningen av videobandspelare är dessutom fortfarande intensiv. Marknadsförutsättningarna är således goda för försäljning och uthyrning av programkassetter och det har lett till ett mycket vittförgrenat distributionsnät med ca 1 500 detaljhandlare, som tillhandahåller kassetter direkt till konsumenterna.

Ett 20-tal grossistföretag fungerar som programdistributörer. De detaljistföretag, som i huvudsak ägnar sig åt att tillhandahålla videogram, har som regel kontakter med flera grossister – det föreligger således inga ren-

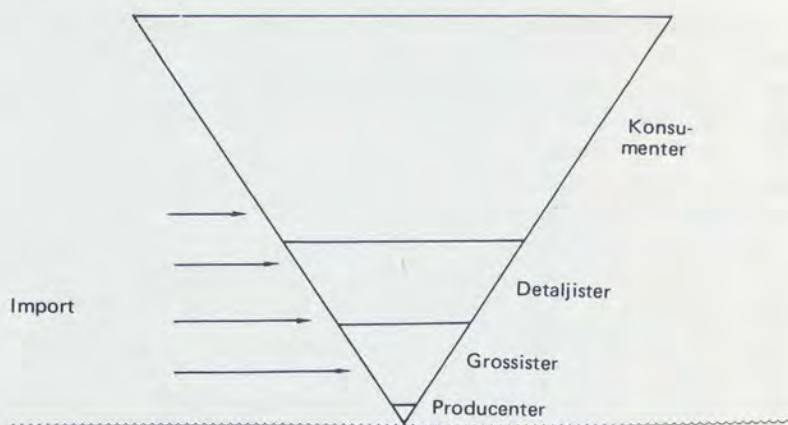

Figur 18

odlade kedjebildningar. När det gäller företag, som hyr ut programkassetter vid sidan av annan, huvudsaklig, verksamhet (radio- och fotohandel, varuhus, bensinstationer osv.) är det dock ofta frågan om att lagerföra program från någon enda leverantör. I dessa fall är det dock verksamhet i mindre omfattning och snarast avsedd som en service. För en riksdistributör kan en sådan välorganiserad verksamhet dock få stor ekonomisk betydelse (jämför med s. k. rackförsäljning av ljudkassetter, som går ut på att med hjälp av exponering av ett mindre antal kassetter stimulera impulsköp på t. ex. en besinmack).

Om distributionsvägarna redan är väl utbyggda så är den inhemska videoogramproduktionen i stället mycket blygsam. Distributionsapparaten är således i hög grad beroende av möjligheterna till import. Under det sista året har visserligen ett antal svenska biograffilmer slussats ut på marknaden, men de utgör en mycket blygsam andel av det totala programutbudet.

Situationen kan illustreras med hjälp av en triangel, som står på sin spets. Överst finns det stora antalet konsumenter som efterfrågar programvara, på lägre nivåer återfinns detaljister och grossister och den yttersta spetsen representerar de fåtaliga programproducenterna inom landet. För att inte hela modellen skall störta samman måste den stegas av utländska exportörer av programvara. Fig. 18.

Den svenska marknaden har från början blivit extremt beroende av programimport och dessutom har den svenska marknaden därigenom vant sig vid att klara sig utan hemmaproducerade program. Det finns alltså risk att situationen permanentas och att tillkommande svensk produktion hämmas av en etablerad distributionsstruktur.

Denna distributionsmodell avviker klart från situationen på t. ex. bok- och dagspressmarknaden medan den är påfallande lik den, som gäller för fonogrammarknaden, som är mycket beroende av import och där också stora delar av den inhemska distributionen står under inflytande av multinationella företag.

Situationen känns också igen internationellt och illustrerar den utveckling mot transnationella företag som präglar kommunikationsområdet. Fenomenet gäller främst u-länderna, men i takt med att de nya medierna tas i bruk blir det en företeelse också i industriländerna.



I *Many Voices, One World* konstaterar kommissionen att det inom kommunikationsindustrin finns ett mindre antal mäktiga företag, som behärskar såväl produktion som distribution. De finns i de ledande industriländerna men har utsträckt sin verksamhet till en transnationell bas. Denna koncentration av resurser och infrastruktur är inte bara tilltagande utan är också oroande och kan komma att motverka friheten och demokratin i kommunikationssystemet.<sup>1</sup>

Koncentrationen och transnationaliseringen syns enligt rapporten vara oundvikliga konsekvenser av det ömsesidiga beroendeförhållandet mellan medierna och tekniken. Detta är ett fenomen inom industrin också i övrigt, men kommunikationsområdet är inte att jämföra med vilken industrigen som helst. De transnationella företagen har ett ansvar, skriver kommissionen, eftersom samhällena är beroende av dem för inhämtande av information, och de är en del av den struktur i vilken den ekonomiska och sociala utvecklingen sker. Det skapas en uniformitet när det gäller konsumtionsvanor, som är främmande för många nationella miljöer. De transnationella medierna har fått ett betydande inflytande på idéer och opinioner, på värderingar och livsstilar. De som har ansvaret för medierna har därför ett unikt ansvar, som samhället har rätt att kräva att de bejakar.

Samhället måste till en början klargöra hur ägarstrukturen på medieområdet ser ut, anses det vidare i kommissionens rapport, där man gör två ställningstaganden till skydd för demokrati och nationellt oberoende.

1. Det ligger i samhällets intresse att begränsa resurskoncentrationen.
2. Det behövs normer och regler för de transnationella företagens verksamheter inom kommunikationsområdet för att inte skada nationella och kulturella värden i världsländet.

Det finns skäl att tro att de varningsord, som uttalas i *Many Voices, One World*, äger giltighet också för vårt land. Det stora beroende av utländsk produktion på videogramområdet är en illustration till detta och vi måste konstatera att förekomsten av en distributionsapparat i nationella händer endast delvis förändrar bilden.

## 5.4 Överväganden

Koncentrationen på videogramområdet kan inte motverkas enbart genom att konkurrensen bibehålls i distributionsledet. Att bygga upp ett värn kring en mångfald distributionsföretag ter sig meningslöst om de alla bygger sin verksamhet på import. För att det skall bli en större bredd och demokratisering av utbudet måste det finnas en rad av varandra oberoende produktionsresurser. I begreppet brett utbud måste ligga att flera *inhemska* programproducenter finns med.

Eftersom koncentrationen inom videogramområdet är ett transnationellt problem måste det i första hand mötas med att bättre möjligheter skapas för inhemsk programproduktion. Sådan inhemsk programproduktion förekommer redan inom Sveriges Television AB, inom filmbolagen och i Svenska Filminstitutets regi. I videogramutredningens överväganden ligger därför

<sup>1</sup> *Many Voices One World*, s. 111.

en stark vilja att göra dessa programproduktioner tillgängliga även i videogramform.

Att till videogramutbudet foga också seriösa svenska filmer och TV-program skulle innebära ökad konkurrens gentemot utländska producenter. Det blir visserligen ett tämligen begränsat tillskott men SR:s publikundersökningar visar att TV-sänd svensk underhållning och svensk film har mycket stora tittarsiffror.

Möjligheter finns med säkerhet inom landet att producera fler program än de som inte också kan beredas plats på biografrepertoaren och i TV-sändningar. Problemet är dock hittills att enbart videogrammarknaden inte räcker som finansieringskälla vid programproduktion av mer kvalificerat slag. För att ekonomisera ett videoprogram måste det alltså även kunna sändas som TV-program eller gå som biografiffilm. Detta förhållande påverkar också programformen.

För att stimulera en ökad svensk programproduktion måste man således finna fler finansieringsmöjligheter. En kan vara att biblioteken för sin distribution köper upp program av fristående programproducenter. En annan att videografer startas och ges en i förhållande till biografer alternativ inriktning (visning av novellfilmer, dokumentärer, naturskildringar och konstnärliga program). En tredje möjlighet kunde vara att driva en betal-TV-kanal, som också står öppen för dessa programkategorier. Genom att konsumenterna betalar per avtittat program kan filmskaparen erhålla royalty. De program som på detta sätt erhållit en delfinansiering skulle därefter kunna gå ut på uthyrningsmarknaden.

Till bilden hör också en del programproduktioner, som görs på teatrar och i konsertlokaler, och som bekostas av den publik, som ser föreställningarna och med tillskott av skattemedel. En del av dessa program skulle med tämligen enkla medel kunna bli föremål för videogramdistribution.

På liknande sätt kan en rad inhemska produktionsidéer förverkligas men det lär inte kunna påverka totalbilden mer än marginellt. Sverige kommer att förbli en begärlig marknad för de transnationella producenterna och skall ett alltför stort beroende av dem motverkas krävs en kraftfull insats – en svensk mediepolitik som värnar om vår nationella och kulturella integritet. Det kan i detta sammanhang finnas anledning att uppmärksamma det nordiska språkområdet som gemensam bas för en programpolitik. Detta språkområde har uppmärksammats inom Nordiska Rådet, där i medlemsförslag pläderats för samarbete inom videogramområdet.<sup>1</sup>

Mediepolitik och kulturpolitik står varandra mycket nära – så nära att avgränsningar knappast låter sig göras. Det gäller stöd och stimulans till dagstidningar, film, teater, musikliv och annat kulturutövande. Stödet gäller såväl utövarna, som då själva har att välja medium, och medierna som sådana – dvs. strukturen.

För många kulturutövare är mediet av underordnad roll – dvs. det är utbytbart. Man skulle kunna fortsätta som utövare via ett nytt medium om det gamla t. ex. blir för dyrt eller ohanterligt. Även en kulturarbetare eller en opinionsbildare får finna sig i att anpassa sin kommunikationsteknik till strukturförändringar i samhället. Mycket av det stöd som i dag måste ges kulturlivet kan förmodas ha sin grund i att en föråldrad distributionsform utnyttjas.

<sup>1</sup> Nordiska Rådet, 28:e sessionen. Medlemsförslag A552/k och A563/k.

Video kan betraktas som ett sådan "utbytesmedium". Videotekniken tar över uppgifter, som tidigare har legat på andra medier. För samhället skapar detta ett dilemma och ett behov av vägval. Den nya tekniken kan vara enklare som distributionsform, billigare och når kanske en större publik. Å andra sidan kan den vara ett hot mot traditionella kulturformer, den kan innebära att kommersiella överväganden blir ännu viktigare inom kultursektorn och att det blir tekniskt möjligt att koncentrera och styra den.

I videotekniken finns såväl hot som möjligheter. Det största hotet är otvivelaktigt att den skapar förutsättningar för de internationella intressena att få ett avgörande inflytande inte bara över underhållningsmarknaden utan också över det rena kulturutbud, som i en framtid kan komma att överföras till videogramdistribution. Likaså är det angeläget att utbildningsprogram på videogram utformas i samklang med svenska värderingar och kvalitetsbegrepp. En obalans i utbudet försvårar upprätthållandet av våra utbildningsmålsättningar.

Intresset från de transnationella företagens sida att etablera verksamhet i Sverige kan i en framtid bli än mer påtagligt. De dominerar idag vår import av videogram för hemvideomarknaden men kan också komma att förvärva inflytande över distributionsledet och möjligen också starta programproduktion inom Sverige. Det finns all anledning att vara vaksam inför en sådan utveckling men vi anser inte att det idag finns fog för någon skyddslagstiftning för den nationella integriteten.

Enligt vår uppfattning måste de viktigaste insatserna mot en fortsatt koncentration på videogramområdet göras genom att förutsättningarna för svensk produktion förbättras så att andelen utländsk produktion minskar. Detta kan bara ske inom ramen för en långsiktig process, som grundas i en aktiv mediepolitik. Det ligger inte i vårt uppdrag att föreslå utformningen av en sådan och vi begränsar i detta sammanhang att ange några angelägna inslag i en sådan:

Svensk videogramproduktion stimuleras genom att:

- a. kreativ utbildning av programproducenter erbjuds,
- b. distributionsvägar till uthyrningsmarknaden för program från fria producenter öppnas,
- c. möjligheter skapas att finansiera videogramproduktioner genom nya möjligheter till försäljning av visningsrättigheter (t. ex. videografer, betal-TV, export),
- d. enskilda producenter, folkrörelser och producentkooperativ ges uppdrag för undervisningsändamål, för kulturdokumentation och samhällsinformation,
- e. stöd ges till oberoende kvalitetsproduktion och till experimentell verksamhet med "kulturvideo",
- f. nordiskt samarbete på videogramområdet understöds.

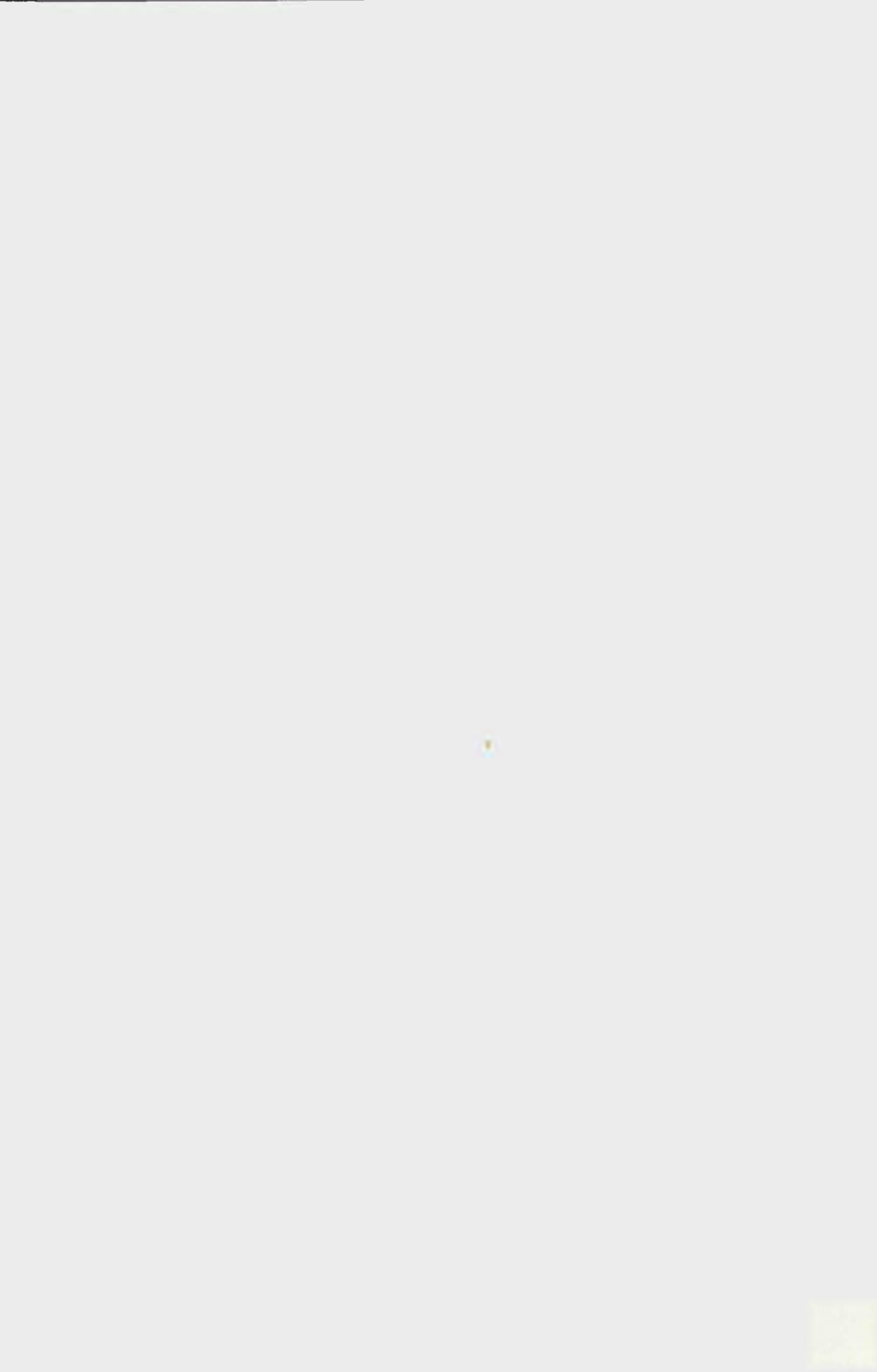

## 6 Film och TV i barnens värld

För videogramutredningens räkning har Kerstin Elmhorn gjort en omfattande sammanställning av forskningsresultat rörande barns påverkan av film- och TV-medierna. Sammanställningen har utgivits i SOU-serien under titeln "Film och TV i barnens värld" (SOU 1981:16) och forskningsresultaten har där fortlöpande kommenterats av Kerstin Elmhorn. Detta kapitel ger en sammanfattning av sammanställningen och har försetts med sidhänvisningar till rapporten, där litteraturreferenser till respektive forskares arbeten finns.

### 6.1 Barn och massmedier

Varje dag kommer de flesta barn i Sverige i kontakt med massmedier, såväl i hemmen, skolan som i samhället i övrigt. Redan småbarn använder TV:n flitigt – de är inte lika intresserade av att lyssna på radio som att titta på TV. Många barn får höra en saga varje dag medan biobesök är ganska sällsynta bland de yngsta barnen.

#### 3-8-åringars användning av olika massmedier 1979<sup>1</sup>

	TV %	Böc- ker %	Skiv./ kassett %	Se- rier %	Ra- dio %	Dags- tidn. %	Vecko- tidn. %
(Nästan)							
varje dag	68	74	51	33	16	18	2
Flera ggr/v.	24	14	23	13	12	9	4
Ngn gång/v.	5	8	17	15	19	13	19
Mer sällan	2	4	7	25	38	26	36
Aldrig	0	1	1	13	16	34	38

Besöksfrekvensen på bio kan naturligtvis inte jämföras med hur ofta barn använder andra massmedier. En 3-åring går i genomsnitt 0,5 gånger per år, en 4-åring 1,9 gånger och en 5-åring 2,6 gånger, 6-åringar går 3,5 gånger, 7-åringar 4,1 och 8-åringar 4,2 gånger. De flesta filmerna ser de därför utan tvekan på TV. 1979 hade 92 % av alla hushåll i Sverige TV, 80 % hade färg-TV-apparater.

<sup>1</sup> SOU 1981:16, s. 202.

För att få reda på vad barn tycker om att göra lät Sonesson (1979) 6-åringar i Malmö och i Växjö välja favoritsysselsättningar och också tala om vad de tyckte sämst om. "Titta på TV" var den i särklass mest populära aktiviteten. Även när man i undersökningen rangordnade andra och tredje val av favoritsysselsättning hörde TV-tittande till de två mest valda aktiviteterna. De åtta aktiviteterna fick följande rangordning.<sup>1</sup>

1. Titta på TV (44 %)
2. Lyssna på grammofoon/band (23 %)
3. Leka med andra barn (18 %)
4. Läsa serietidning (8 %)
5. Titta i en bok (3 %)
6. Lyssna på radio (2 %)
7. Vara med mamma (2 %)
8. Leka ensam (2 %)

Även de negativa valen bekräftade att barnen tyckte mest om att titta på TV.

TV är annorlunda än alla andra medier. Den är invävd i våra liv ända från vaggan till graven. TV finns i nästan alla hem och kostnaderna är fasta. Det kostar inte mer att se många än få program. Till skillnad från teater och biografer behöver man inte gå hemifrån. TV är ett suggestivt medium men betraktas samtidigt av många som mycket trovärdigt.

## 6.2 TV-konsumtionen

Sveriges Radios avdelning för publik- och programforskning gör fortlöpande studier av bl. a. vårt TV-tittande. Det finns en hel del olika uppgifter om hur mycket, när och vad vi ser på TV.

### 6.2.1 *Hur mycket tittar barn på TV?*

Omfattningen av TV-tittandet kan beskrivas på flera sätt, dels *hur stor andel av publiken* som tittar på TV under en genomsnittlig dag, dels *hur lång tid* som varje person ägnar åt att titta på TV under en genomsnittlig dag.

**Andel av befolkningen som sett på TV en genomsnittlig dag uppdelat på åldersgrupper. Jämförelse mellan hösten -72 och hösten -77. (Siffrorna för 9-79-åringar avser oktober och för 3-8-åringar november)<sup>2</sup>**

Ålder år	1977 %	1972 %
3- 8	89	93
9-14	92	91
15-24	75	69
25-44	75	71
45-64	78	75
65-79	83	71

<sup>1</sup> SOU 1981:16, 2. 204.

<sup>2</sup> SOU 1981:16, s. 57.

Barn i åldrarna 3–14 år är de som använder TV:n mest om man ser till *andelen* av åldersklassen som tittar. Cirka 90 % av barnen ser på TV under en genomsnittlig dag. Det är inga väsentliga skillnader mellan pojkar och flickor eller mellan barn till låg-, medel- eller högutbildade föräldrar.

**Andel tittare i olika åldrar en genomsnittlig dag nov. -77<sup>1</sup>**

Ålder år	%		%
a) 3	86	b) Pojkar	90
4	89	Flickor	88
5	91		
6	90	c) Lågutbildade	89
7	87	Medel	90
8	89	Högutbildade	86

Redan i 3-årsåldern är de flesta barnen regelbundna TV-tittare och tittar mer än en timme om dagen. Tittandet ökar sedan ju äldre barnen blir och når en topp i 10–12-årsåldern, då barnen genomsnittligt tittar nästan 2 1/2 timme per dag. Efter 12-årsåldern avtar tittandet successivt för att sedan åter börja öka i vuxen ålder.

Medan *andelen* tittare en genomsnittlig dag inte varierar särskilt mycket mellan olika undergrupper så är variationen i den *tid* man använder till TV-tittande större. Barn till lågutbildade föräldrar ägnar betydligt mer tid åt TV-tittande än barn till föräldrar med hög utbildning.

**Genomsnittligt antal tittade minuter per dag och vecka uppdelat på kön, ålder och föräldrarnas utbildning<sup>2</sup>**

Ålder år	Nov.-77 min./dag	Nov.-72 min./dag	Nov.-77 min./dag	Nov.-72 min./dag
3	66	66	7 t 42 m	7 t 42 m
4	79	87	9 t 15 m	10 t 06 m
5	90	99	10 t 30 m	11 t 30 m
6	95	103	11 t 10 m	12 t 05 m
7	100	103	11 t 40 m	12 t 01 m
8	114	107	13 t 16 m	12 t 31 m
Lågutbildade	105		12 t 15 m	
Medel	91	Uppg. saknas	10 t 37 m	Uppg. saknas
Högutbildade	74		7 t 18 m	
3–8 år totalt	89		10 t 26 m	11 t 26 m

**6.2.2 När tittar barnen på TV?**

TV-tittandet är ojämt fördelat under dygnet, under veckan och under året.

<sup>1</sup> SOU 1981:16, s. 58.

<sup>2</sup> a.a., s. 59.

### 6.2.2.1 Under dygnet

Under måndagar-torsdagar samt under söndagar ser 3-8-åringar huvudsakligen på TV före kl. 19.30. Efter kl. 21.30 har TV knappast någon publik alls bland de små barnen.<sup>1</sup> Under fredagar och lördagar ser 3-8-åringarna ofta på kvällsprogrammen.<sup>2</sup>

9-14-åringarna tittar lika mycket på TV efter kl. 21.30 som vuxna gör.

### 6.2.2.2 Under veckan

Hos 3-8-åringar är andelen som tittar på TV inom varje åldersgrupp större än för den vuxna publiken (15-79 år) under alla veckans dagar.<sup>3</sup>

TV lockar lika många 3-8-åringar som den lockar 9-14-åringar under alla veckodagar. 3-8-åringarna ägnar dock kortare tid åt att titta på TV än vad 9-14-åringarna gör. 9-14-åringarna är TV:s storkonsumenter.

Under torsdagar-fredagar och söndagar är det ytterst få barn som tittar mer än tre timmar om dagen. Här är det ingen skillnad mellan olika åldersgrupper.

På fredagar är det 15 % av 3-8-åringarna som tittar mer än tre timmar på TV.

På lördagar är det den största TV-konsumtionen. Mer än en tredjedel av 3-8-årsgruppen tittar mer än tre timmar, nästan en femtedel ser mer än fem timmar, och var tionde 7- och 8-åring tittar mer än sex timmar.

### 6.2.2.3 Under året

Både barn och vuxna tittar mer på TV under vintern än under den ljusa årstiden. Andelen barn, som tittar på TV är ungefär 90 % en vanlig vardag. Det är inga skillnader mellan de olika åldersgrupperna, det är alltså lika många 3-åringar som 14-åringar framför TV:n varje dag.

I maj 1979 var det endast 55 % av 3-8-åringarna, som tittade på TV vid en undersökning en "genomsnittlig dag". Motsvarande siffra för de äldre barnen, 9-14-åringarna var 72 %.

Det lägre antalet tittare under den ljusa årstiden bidrar till att den genomsnittliga tittartiden också blir lägre, mindre än hälften av vad den brukar vara under den mörka årstiden. Men även de barn som faktiskt tittar på TV använder i regel kortare tid under den ljusa än under den mörka årstiden.

#### **Genomsnittligt antal tittade minuter per dag under olika årstider uppdelat på ålder och föräldrars utbildning<sup>4</sup>**

Ålder år	Ljusa årstiden min.	Mörka årstiden min.
3- 4	32	73
5- 6	34	93
7- 8	41	107
9-10	73	153
11-12	74	153
13-14	69	150
Lågutb.	46	105
Medel	32	91
Högutb.	34	74

<sup>1</sup> SOU 1981:16, s. 60.

<sup>2</sup> a.a., s. 66.

<sup>3</sup> a.a., s. 60.

<sup>4</sup> a.a., s. 65.



### 6.2.3 Låg- och storkonsumenter

Även om nästan alla barn tittar på TV varje dag och tittartiden är ganska hög, är det därmed inte givet att alla barn är storkonsumenter av TV. Genomsnittssiffror stämmer långt ifrån alltid in på alla barn. I alla åldrar finns både låg- och högkonsumenter.

Under vinterhalvåret finns det en hel del barn som är extrema högkonsumenter av TV. Det är då inte alls sällsynt att barn tittar mer än tre timmar i genomsnitt per dag. Under veckohelgerna ökar TV-konsumtionen upp till mer än fem timmar per dag bland ganska stora grupper av barn. Till sammans motsvarar barnets TV-tittande mer än ett halvtidsjobb.

Under sommarhalvåret förekommer mer än tre timmars TV-tittande praktiskt taget bara på lördagarna och bara hos 6 % av barnen. Motsvarande siffra för lördagar under den mörka årstiden var 37 %.

Man kan notera att de flesta barnen tittar på TV ganska selektivt. När det kommer program, som de inte gillar, så riktar de sitt intresse mot någonting annat. Den effektiva tittartiden är sannolikt normalt mindre än den tid barnen sitter framför TV:n och det är denna som registreras vid olika mätningar.

### 6.2.4 Vilka program tittar barnen på?

När barnen är små är det föräldrarna, som bestämmer vilka program barnen skall se och får se. Men barnen lär sig snart att själva fråga (tjata) efter TV-programmen och får olika preferenser. 3-8-åringar tittar ungefär lika mycket på barnprogram som på vuxenprogram. Knappt hälften av tittartiden ägnar de åt barnprogram och då i första hand program för små barn. Andra hälften delas upp på i huvudsak underhållningsprogram av olika slag och "blandprogram".

**Andel av tittartiden som ägnas åt olika programkategorier uppdelat på kön, ålder och föräldrarnas utbildning, %<sup>1</sup>**

	Småbarns- <sup>a</sup> program	Mellanb. program	Barnpr. totalt	Familje- <sup>b</sup> program	Vuxen- program	Övr.
Pojkar	33	10	43	21	33	3
Flickor	37	10	47	21	29	2
3 år	49	9	58	20	19	3
4 år	44	10	54	20	24	2
5 år	40	12	52	20	26	2
6 år	35	10	45	21	31	2
7 år	28	10	38	22	37	3
8 år	23	9	32	22	43	4
Lågutbildade	31	10	41	22	35	3
Mellan	35	10	45	21	31	3
Högutbildade	40	11	51	20	26	3
3-8-åringar	35	10	45	21	31	3

<sup>a</sup> Inkl. barninslag i "Sveriges Magasin" och "Gomorrön Sverige".

<sup>b</sup> Exkl. barninslagen.

<sup>1</sup> SOU 1981:16, s. 78.

Det finns ofta samband mellan barnens personliga och sociala situation och deras programval i TV. En undersökning gav vid handen att de barn vars problem visade sig i ett emotionellt stort beteende tittade mer på vuxenprogram och var mer intresserade av de spännande programmen. De barn, som hade svårigheter i sina kamratkontakter, var mindre intresserade av dessa programtyper och även mindre fokuserade på TV som favoritsysselsättning. När det gällde att identifiera sig med barnen på skärmen och finna likhet mellan vuxna på skärmen och bekanta vuxna, är dessa TV-relationer allra vanligast hos de barn, som inte uppvisar några symptom på emotionell störning och minst vanlig hos de barn, som uppvisar sådana.

#### 6.2.4.1 Föräldrarnas inställning

De flesta föräldrarna har huvudsakligen en positiv inställning till TV både för sig själva och för barnen.<sup>1</sup> De är många gånger helt okritiska till programutbudet i TV. Barnen uppmuntras ofta att titta på TV, även om de är sysselsatta med någonting annat. Det måste vara lätt för barn att få uppfattningen att TV-programmen verkligen är någonting viktigt för dem, viktigare än nästan alla andra aktiviteter.

Barn som går i skola påverkas också mycket av kamraterna och av vad dessa ser på TV. I skolåldern håller barnen noga reda på TV-programmen och väljer ofta dem, som de anser vara mest attraktiva.

Det har visat sig att ju mer föräldrarna tittar på TV, desto mer tittar också barnen. Och ju mer föräldrarna är positiva till TV-tittande, desto mer tittar barnen. Ju mer föräldrarna tycker sig få ut av sitt tittande, desto mer tittar barnen.

#### 6.2.5 TV-tittande i framtiden

I Sverige ökade barn sin tittartid när TV2 infördes.<sup>2</sup> Om man jämför med situationen i länder med sändningar också under morgon- och dagtid så ser svenska barn genomsnittligt ganska lite på TV. En amerikansk femåring tittar t. ex. dubbelt så lång tid som en svensk femåring (23,5 jämfört med 11,5 timmar per vecka). När barnen slutar skolan i USA har de i genomsnitt tillbringat 11 000 timmar i skolan men tittat på TV hemma i 15 000 timmar och då sett 350 000 annonser och 13 000 mord i TV.<sup>3</sup>

Eftersom barnens tittartid är starkt relaterad till utbudet av främst underhållningsprogram kan man förmoda att också barn i Sverige kommer att titta mera på TV om utbudet ökar av sådana program som barnen tycker om – genom ökad sändningstid, TV-sändningar via satellit och/eller kabel och en allmän spridning av videogram.

### 6.3 Barns förmåga att uppfatta film och TV-program

Barns ålder, mentala utveckling och sociala situation har betydelse för deras möjligheter att förstå handlingen i ett TV-program.

<sup>1</sup> SOU 1981:16, s. 246.

<sup>2</sup> a.a., s. 49.

<sup>3</sup> a.a., s. 69.

### 6.3.1 *Barns mentala utveckling*

Enligt Piaget utvecklas individen i samspel med den fysiska, sociala och kulturella miljön. Piaget särskiljer fyra perioder eller stadier i barnets mentala utveckling.<sup>1</sup>

#### 1. *Sensori-motorisk period (0–2-årsåldern)*

Barnet övar samordning mellan sinnesintryck och muskelrörelser.

#### 2. *Föroperationell period (2–6-årsåldern)*

Barnet är bundet av de omedelbara sinnesintrycken, tänker animistiskt, dvs. det föreställer sig att föremål är besjälade, och magiskt. Barnet förstår inte principerna för förändringar i vikt, volym eller utsträckning.

#### 3. *Konkreta tankeoperationernas period (7–12-årsåldern)*

Barnet kan se de kausala och logiska sambanden mellan förändringar som sker.

#### 4. *Formella eller abstrakta tankeoperationernas period (från 13-årsåldern)*

Barnet kan hantera logiska tankeoperationer abstrakt och behöver inte se dem konkretiserade framför sig.

### 6.3.2 *Barns uppfattning av film och TV-program*

Med utgångspunkt från Piagets utvecklingsteori har Noble (1975) analyserat olika åldersgruppers tolkning av innehållet i TV-program.<sup>2</sup> Nobles slutsatser är att barn och ungdomar inom varje utvecklingsstadium upplever TV-programmen på sina speciella sätt.

#### 6.3.2.1 Den föroperationella perioden

Egocentriciteten i barnens tankeförmåga präglar TV-tittandet på fem olika sätt.

1. Barnen engagerar sig så att de antingen tycker väldigt mycket bra eller illa om det de ser, det finns inget mitt-emellan. Barn från två till fem år kan inte uppfatta individer i TV som "grå", de är antingen "svarta" eller "vita".
2. Eftersom barnen har svårt att skilja mellan inre och yttre upplevelser så införlivar de det som händer i TV med sina verkliga upplevelser. Barnen har svårt att föreställa sig att människor kan spela teater. De tror därför att dockor och djur i TV-programmen är levande och existerar också i verkligheten.
3. Barnen föreställer sig att antingen de själva eller deras kamrater medverkar i TV-programmen. Många barn anser att det är de själva som är orsak till vad som händer runt omkring dem och de utgår ifrån att de kan påverka händelserna i TV-programmen. Barnen identifierar sig inte med figurerna i TV-programmen utan agerar i stället tillsammans med dessa.

<sup>1</sup> SOU 1981:16, s. 135.

<sup>2</sup> a.a., s. 136 f.

4. Barnen definierar objekt efter var dessa befinner sig. När det sker en scenförändring i ett TV-program och samma figur återkommer i en ny situation vill barnen därför gärna tro att det är en ny figur, en annan än den de såg tidigare.
5. Barnen tänker prelogiskt och kan inte utföra vad Piaget kallar reversibla tankeoperationer. De kan därför inte förstå att de olika momenten i ett händelseförlopp är relaterade till varandra. Barnen uppfattar TV-programmen som en rad episoder utan något inbördes sammanhang. Om man visar barn en film och stoppar alldeles innan slutet så reagerar de inte på detta.

#### 6.3.2.2 De konkreta tankeoperationernas period

Den mentala utvecklingen i de konkreta tankeoperationernas period påverkar barnens TV-tittande främst på följande sätt.

1. Barnen börjar förstå handlingen i TV-programmen.
2. I början av perioden är barnen så absorberade av sin begynnande förmåga att tänka logiskt att deras egocentricitet ökar. De koncentrerar sig då på speciella händelser i ett program och inte på handlingen som sådan.
3. Barnens förmåga att se saker och ting från andra människors synvinkel är fullt utvecklad först mot slutet av perioden, dvs. vid 11–12 års ålder. Barn under 11 år har endast möjlighet att förstå TV-figurernas konkreta, fysiska beteenden och inte de känslor och motiv, som ligger bakom deras ageranden. Barnen är också för små för att förstå symboler som förmedlas på ett indirekt sätt.

#### 6.3.2.3 De formella eller abstrakta tankeoperationernas period

Barnets tänkande börjar överensstämma med vuxnas i fråga om förmågan att abstrahera, lösa problem etc. Först nu har barnen möjlighet att förstå innehållet i många nyhets- och informationsprogram.

#### 6.3.3 Bildförståelse och filmverklighet

En tysk forskare, Tröger (1963), anser att det första steget mot att förstå en handling i en film eller i ett TV-program är förståelse av den enskilda bilden. Förutsättningarna för detta är att barnet kan skilja mellan ett föremål och en bild av föremålet. Först, när barnet kan detta, är det moget att syssla med olika ämnen på ett inre plan. Enligt Piaget kan barnet detta i 2–4-årsåldern. När det rör sig om rörliga bilder anser emellertid Tröger att barnet uppnår *bildförståelse* först i 6-årsåldern och först därefter kan man börja tala om *filmförståelse*.<sup>1</sup> Tröger definierar följande faser i utvecklingen av filmförståelsen.

1. *Barnet uppnår bildförståelse*, dvs. det kan uppfatta skillnaden mellan föremålet och dess avbildning.
2. *Barnet uppfattar enskilda scener* i en film. Scenerna upplevs utan sammanhang med de föregående och de efterföljande scenerna.
3. *Barnet börjar uppleva sammanhang* mellan enskilda scener.
4. *Barnet börjar uppfatta sammanhanget i hela filmen*.

<sup>1</sup> SOU 1981:16, s. 128.

Trögers resonemang stämmer ganska väl överens med Piaget och Noble, med undantag för åldersuppfattningen. Det är sannolikt att barn i allmänhet uppnår bildförståelse betydligt tidigare än i 6-årsåldern, kanske i 3-årsåldern.

Enligt Tröger upplever barn under sju år *filmverkligheten* annorlunda än vuxna.<sup>1</sup> Tröger definierar även här fyra utvecklingssteg, som utvecklas i tidsföljd men vid olika ålder beroende på det enskilda barnets utveckling i övrigt.

1. *Film som levande verklighet.* Barnen saknar bildförståelse och tror att man kan gå fram och ta på personerna i rutan på duken.
2. *Film som avbildad verklighet.* Barnen menar att det som sker i TV-rutan/på duken har ägt rum på riktigt och att fotografen råkade komma förbi och ta bilder av det.
3. *Film som möjlig verklighet.* Barnen är på det klara med att filmen är något som är "gjort", men samtidigt menar de att det kunde ha skett i verkligheten. Filmen betraktas som en säker informationskälla.
4. *Filmen som utvald och bearbetad eller konstgjord verklighet.* Till det sista stadiet når inte ens alla vuxna. Här krävs förståelse av att även dokumentärfilm är ett budskap, som filmskaparen har ansvaret för och som åskådaren inte behöver acceptera.

#### 6.3.4 *Bristande helhetsuppfattning*

För att en film eller ett TV-program skall vara lämpligt för barn bör det vara en lättfattlig historia – innehållet får inte vara svårt, utan bör stämma med barnens referensramar. Barn tycker bäst om bilder som är verklighetstroga. Talet bör vara klart och tydligt så att det är lätt att uppfatta och förstå. Filmen/programmet bör inte ha störande effektljud och inte ha avbrott i tidskontinuiteten. Tempot får inte vara så snabbt att barnen inte hinner uppfatta innehållet. Å andra sidan kan ett snabbt tempo bidra till att göra filmen dynamisk, så att barnen fångas oavsett handlingen. Tempot bestäms av både bild- och ljudsidan. Om det händer mycket i varje bild, om kamerans rörelser är hastiga eller om man klipper plötsligt och ofta, blir tempot uppskruvat. På ljudsidan kan tempot påverkas av stark musik som poängterar snabba rörelser.

En gemensam erfarenhet från 70-talet av olika gruppers förhållningssätt till TV-tittande är att tittandet avbryts av andra aktiviteter och att man går ut och in i programmen med mindre hänsyn till deras början och slut än när TV var en ny företeelse. Samtidigt som den tid då apparaten står på tenderar att öka finns en tendens till minskad uppmärksamhet på programmen. Visserligen är barn mer uppmärksamma tittare än vuxna och särskilt då småbarn, som ännu inte kan göra flera saker samtidigt, men mycket talar för att *ofullständigt och fragmentariskt tittande minskar barnens möjligheter att tolka enskilda händelser i rutan i sitt rätta och avsedda sammanhang. Totalt sett betyder detta att barnens förståelse av vad de ser i TV är ännu sämre än vad olika undersökningar visar. I motsvarande grad saknar vi kunskap om vad det egentligen är som barnen upplever när de ser på TV.*

<sup>1</sup> a.a., s. 39.

### 6.3.5 *Sociala skillnader*

Utöver den kronologiska åldern och barnens intelligens har socialgrupps-tillhörighet betydelse för deras förmåga att förstå handlingen i en film eller ett TV-program. Medelklassmödrar pratar och diskuterar mer med sina barn om program de har sett med barnen än mödrar från arbetarklassen. Medelklassens socialiseringsmönster innebär att barnen i större utsträckning uppmanas att förstå innehållet i TV-programmen medan arbetarklassens barn oftare har sämre möjligheter.

## 6.4 TV:s programinnehåll

Som tidigare visats nöjer sig inte barn med att enbart se de särskilda barnprogrammen. Ganska snart börjar de också se vuxenprogram. Många barn ägnar en betydande del av sin tid åt att titta på TV. Det finns därför anledning att t. ex. fråga sig vilka behov TV-tittandet fyller hos barn, vad programmen innehåller och hur barnen påverkas av TV-tittandet.

### 6.4.1 *Vilka behov fyller TV-tittandet hos barn?*

Om man frågar barn varför de tittar på TV är det naturligt för dem att svara att de gör det för att de "tycker om" att titta på TV och därför att det är "intressant och roligt". För barnen är *underhållningsargumentet* det primära.<sup>1</sup>

Barnet kommer mer och mer att använda TV-mediet för att fylla ut tiden. TV blir en ersättning för aktiviteter, som kräver större engagemang, mer initiativ och större ansträngning. Barn tittar också på TV för att *lära sig*, i första hand hur man skall uppföra sig i olika situationer och hur olika människor lever. Sådant vill de helst lära sig som biprodukter av underhållningsprogram.

Många barn tittar på TV för att ha något att tala med kamraterna om.

### 6.4.2 *TV-underhållningen*

Många underhållningsprogram i TV görs för en internationell publik. Människoskildringen är ofta väldigt stereotyp. Miljöerna är verklighetsfrämmande för de flesta tittarna.<sup>2</sup>

Många underhållningsprogram bidrar till att konservera rådande könsrollmönster och motverkar samhällets officiella strävanden till likställdhet mellan könen.<sup>3</sup> Detsamma gäller olika fördomar. I TV-programmens värld löser man konflikter med våld och smarthet. Hjältarna skildras ofta som enbart goda. Skurkarna skildras som uteslutande dåliga och de förtjänar att få sina ofta blodiga straff.

För barnen ökar program med våldsinnehåll i betydelse allteftersom de blir äldre, dvs. de ser alltfler program med "underhållningsvåld".

<sup>1</sup> SOU 1981:16, s. 237.

<sup>2</sup> a.a., s. 40.

<sup>3</sup> a.a., s. 275 f.

## 6.5 TV-påverkan

TV (och andra massmedier) existerar i ett samhälle, ett socialt/politiskt ekonomiskt/kulturellt system. Samhället påverkar och formar sina medlemmar – i hemmet, i skolan och via massmedierna. TV är ett utbrett massmedium som har en stor och trogen publik.

Innehållet i TV (och andra massmedier) utgår ifrån och återverkar på de kunskaper, erfarenheter, normer och värderingar som finns i samhället. Om normer och värderingar av ett visst slag under lång tid dominerar utbudet är det rimligt att tänka sig att dessa värderingar får en stärkt position i samhället. Det fiktiva utbudet har ofta stor publik och är i allmänhet, genom sin berättarteknik, mer tillgänglig än annat stoff i TV. Dess verkningar torde därför vara stora.

Förhållandena i samhället påverkar individens livssituation. Individens situation i förening med hans/hennes erfarenheter, upplevelser och kunskaper inverkar på i hur hög grad och i vilket avseende individen tar intryck av innehållet i TV (och andra massmedier).

Många människor menar fortfarande att "TV-effekter" är dramatiska och konkreta handlingar, som tidsmässigt har en direkt och synlig koppling till ett visst program eller en viss programtyp.<sup>1</sup> Numera talar man emellertid mera om långsiktiga effekter genom påverkan av människors uppfattning av andra människor, av sig själva och av samhället.

Det är självklart att vi alla, både barn och vuxna, påverkas av innehållet i de TV-program vi ser liksom vi påverkas av en rad andra faktorer, massmedier, människor, händelser m. m.

I USA skrev Schramm m. fl. 1961 i boken "Television in the Lives of our Children".<sup>2</sup>

"Ingen person med kunskaper i frågan kan utan vidare säga att television är dålig för barn. För *en del* barn, under *vissa* omständigheter, är *vissa* program skadliga. För *andra* barn, under samma omständigheter – eller för samma barn under *andra* omständigheter – kan samma program vara nyttiga (beneficial). För de *flesta* barn, under de *flesta* förhållanden, är de *flesta* program troligtvis varken särskilt skadliga eller särskilt nyttiga."

Det finns flera tusen undersökningar som har behandlat film och TV. När det gäller t. ex. effekterna av "underhållningsvåld" finns det stora möjligheter för var och en att finna uttalanden som stöder den egna uppfattningen, var denna än placerar sig på skalan mellan öppet motstånd mot att något alls skulle vara klarlagt av TV-våldets effekter och en engagerad tro på TV-våldets skadliga verkningar.

En överväldigande bevismängd från film- och TV-forskningen stöder starkt tesen att exponering för film- och TV-våld ger barn en förhöjd retlighet och en höjning av efterföljande uttryck för aggression. En undersökning visade att oavsett utbildning, tidningsläsning och tittarvanor var det åldern som starkast inverkade på hur TV-påverkad man var. *Personer under 30 gav genomgående svar som visade att de var mer påverkade av TV än de som var över 30.* Denna skillnad framstår som särskilt anmärkningsvärd eftersom de som är under 30 som helhet är bättre utbildade än de som är äldre. *Men de som är under 30 år representerar den första "TV-generationen".* Många av dem växte upp med TV som barnvakt och lärare och har hela sitt liv exponerats för TV.

<sup>1</sup> SOU 1981:16, s. 30.

<sup>2</sup> a.a., s. 15.

Den kända film- och TV-forskningen är till mycket stor del utförd i USA och England. Eftersom våra svenska TV-program i så hög utsträckning kommer från dessa länder och eftersom våra samhällen i många avseenden är likartade finns det anledning att antaga att resultaten av de amerikanska och engelska undersökningarna i huvudsak också är giltiga hos oss.

Det finns omfattande kunskaper om film- och TV-påverkan inom Sovjetunionen och inom övriga Östländer. Trots flera försök har det emellertid inte varit möjligt för utredningen att få ta del av dessa erfarenheter.

Sovjets Central-TV producerar program för fem olika åldersgrupper: upp till sju år, åtta till tio, elva till fjorton, femton till arton samt över arton år. Även i sovjetisk TV förekommer våld i TV-program. Två amerikanska psykologer anser att.<sup>1</sup>

”Det är t. ex. möjligt att TV-våldet i Sovjetunionen oftast visas i ett socialt kollektivt och historiskt sammanhang, medan den amerikanska televisionen snarare betonar individuellt orienterad aggression som är kopplad till egna fördelar, framgång och privat egendom. Medievåldet skulle i så fall fylla olika funktioner i de två länderna och dessa skillnader skulle kunna påverka utvecklingen av hur våld upplevs av ryska och amerikanska barn.

En annan kulturellt betingad differens skulle kunna uppstå genom att helt olika tradition präglar vissa typer av TV-program i olika länder. Tjeckoslovakiska barn som har vuxit upp med mycket sofistikerade tecknade barnfilmer, särskilt gjorda för dem, kan ha förväntningar på och omdömen om tecknade filmer som skiljer sig från vad barnen har i USA eller Polen, och som kan inverka på dessa programs relativa popularitet i respektive länder.”

### 6.5.1 *Positiva TV-effekter*

De positiva effekterna av TV har helt kommit i skymundan för de negativa.<sup>2</sup> Skälen härtill är flera. Det mest generella är att problem har en tendens att dra till sig uppmärksamhet medan det som fungerar väl inte gör något väsen av sig. Delvis som en följd härav är det fler forskare som har stimulans till att ta sig an de problem som är förknippade med TV än som har ägnat sig åt dess användbara fördelar. Beteende- och socialvetenskapliga forskare är dessutom av tradition mer problem- än nyttoorienterade.

TV-ålderns barn får genom TV tillgång till ett fantastiskt utbud av teater, film och musik, vilket innebär en stor demokratisk vinst fast få talar om den saken. Allt intresse koncentreras till TV:s ”förflackande och passiviserande inverkan”, medan man förbigår att TV erbjuder oerhörda chanser för dem som vill och kan utnyttja dem. Att denna vilja och förmåga är socialt ojämnt fördelad är ett generellt problem som inte televisionen i sig kan lastas för.

#### 6.5.1.1 Att lära av TV

Av tradition har vi reserverat begreppet inläring för sådana kunskaper och värderingar som samhället betraktar som positiva, dvs. värdefulla för det existerande samhällets fortbestånd med ett ”lagom” mått av utveckling.

<sup>1</sup> SOU 1981:16, s. 158.

<sup>2</sup> SOU 1981:16, s. 32.



Till inlärningsbegreppet är också knutet vissa föreställningar om att det rör sig om medvetna och avsiktliga processer både hos den som lär ut och hos den som lär sig.<sup>1</sup>

Denna traditionella definition av inläring har länge blockerat insikten om att alla människor ständigt är indragna i medvetna och omedvetna inlärningsprocesser, där man på olika sätt tillgodogör sig allt vad ens sinnen tar emot. De ord, bilder och upplevelser som förmedlas genom TV utgör inte något undantag från denna grundregel. Att se på TV är att lära sig.

Barns erfarenhet och situation förändras både med ålder och med miljö. Barn med olika social bakgrund, t. ex. hämtar därför olika sorters kunskaper och intryck. Det innebär också att de barn som har mest erfarenhet, dvs. de som kan mer redan innan de tittar på TV, tycks lära sig mest av utbildningsprogram i TV.

### 6.5.1.2 TV och läsning

Det sägs ibland att barn inte lär sig läsa numera på grund av att de tittar så mycket på TV. Olika undersökningar tyder emellertid på att TV inte påverkar läsning av böcker i någon nämnvärd grad.<sup>2</sup> I en kanadensisk undersökning som utfördes i en stad med och i en utan TV fann man inga säkerställda skillnader i fråga om antalet lästa böcker per månad vid jämförelse mellan barnen i de både städerna. Andra undersökningar tyder på att TV stimulerade intresset för läsning bl. a. genom dramatiseringen av böcker i serieprogram. Barnens intresse och nyfikenhet väcktes också mer generellt så att de blev mer intresserade av flera typer av böcker än tidigare, däribland facklitteratur av olika slag.

En rad undersökningar har däremot visat att TV har påverkat omfattningen av läsningen av tecknade serier. Denna gick ner, troligen därför att de behov av fantiserande som tidigare kanaliserades genom seriemagasinen blev bättre tillgodosedda genom TV.

### 6.5.2 Negativa TV-effekter

Ända sedan TV:s barndom har man diskuterat i vilken omfattning TV har negativa effekter på tittarna. Man talar ofta om att TV-tittande är passiviserande, att det inkräktar på barnens fritid, att många program har innehåll som skrämmer barn, gör dem otrygga, aggressiva och kanske t. o. m. asociala.

#### 6.5.2.1 TV:s passivisering

När man talar om TV:s passiviserande effekter, menar man ofta att själva TV-tittandet är passivt.<sup>3</sup> Att se, höra, ta emot, känna och tänka medan man tittar är dock inte detsamma som att vara passiv. Det kallas inte heller så när man sitter stilla och tittar/lyssnar på teater. Skillnaden är att teater betecknas som en aktivitet, medan TV inte har denna status. Sinnes-, känslö- och tankeverksamheten är dock densamma i båda fallen. Inte ens ett litet barn som absorberas av TV-tittandet och försjunkar i detta med tummen i munnen är passivt. En mental process pågår.

<sup>1</sup> SOU 1981:16, s. 212.

<sup>2</sup> a.a., s. 206 f.

<sup>3</sup> a.a., s. 191 f.

Tvärtom tittar det verkligen på TV med hull och hår och gör ingenting annat. Detta är nästa betydelse av TV:s passivisering, nämligen att man inte gör något annat – som betraktas som värdefullare – läser, lyssnar på radio, lägger pussel, pratar, leker, idrottar, spelar flöjt, spelar kort, går på konsert eller föreningsträffar.

Ett vanligt synsätt är att beteckna TV-tittande som konsumtion och konsumtion som något i sig passivt varigenom TV-tittandet blir såväl passivt som passiverande – dels i direkt proportion till den tid som ägnas åt TV-tittande som i sig betraktas som passivt, dels indirekt genom att TV-tittandet skulle sätta sin prägel även på hur man tillbringar sin övriga tid. Denna skulle bli mer inriktad på konsumtion och andra "passiva sysselsättningar".

Detta resonemang har sin grund i olika ursprung, dels i det allmänna förakt för TV-tittande som detta mediet delvis ärvt efter filmen, dels i det förhållandet att mediet konkurrerar med biograferna, fotbollen, veckopressen, serietidningarna och föreningslivet, rycker undan underlaget för dessa och väcker aggressioner. Som nytt och delvis föraktat medium fungerar TV dessutom bra som syndabock även för andra problem och företeelser som förmodligen inte alls har något med TV att göra.

Forskningsresultat har visat att TV genom sin bekväma tillgänglighet (och närheten och den goda utsikten i rutan) tar över publiken på de områden där TV-programmen är funktionellt likvärdiga med andra aktiviteter – film, sport, tidsfördriv, aktualitetsbevakning och samhällsdebatt. Varför skall man gå på bio, sitta på blåsiga idrottsläktare, läsa veckotidningar och gå på ABF-föredrag, när allt vad dessa har att bjuda finns inom räckhåll i TV och ofta i bättre tappning – även med risk att det som man tidigare gjort på andra platser plötsligt kallas för passivitet när det lokaliseras till hemmet och TV-skärmen?

Elmhorns svar på denna fråga avviker från standardsynen att TV lägger en förlamande hand över människor. Det har nämligen visat sig att teater- och musiklivet blomstrar som aldrig förr. Gymnastik-, dans- och vävkurser är efterfrågade. Emotionellt laddade fotbolls- och tennismatcher drar fortfarande folk, och aktionsgrupper och demonstrationer växer som svampar ur jorden. Detta kan tolkas så att aktiviteter som har karaktären av upplevelse och deltagande och inbjuder till direkta kontakter fortfarande är attraktiva.

#### 6.5.2.2 TV:s inverkan på fritiden

TV medför att barn, liksom vuxna, ofta kommer i valsituationer. Andra aktiviteter får lämna utrymme åt TV-tittande i enlighet med följande principer.<sup>1</sup>

De aktiviteter som först överges är bio, radio och läsning av serier. Radiolyssnandet blir mer specialiserat (sport, musik, diskussioner) och läsningen blir mer faktaorienterad. Därefter påverkas olika tillfälliga och ostrukturerade fritidsaktiviteter. Utomhusaktiviteter och sociala tidsfördriv påverkas endast lite grand eller inte alls.

<sup>1</sup> SOU 1981:16, s. 195.

### 6.5.2.3 Skrämda barn

Barn tycker om spänning i böcker, film och TV-program. Gränsen mellan spänning och skräck kan emellertid vara hårfin. När spänningen övergår i skräck blir det en negativ upplevelse för barnet.<sup>1</sup>

Man kan tänka sig att vissa skräckinslag i sagor, böcker, film och TV fyller den pedagogiska funktionen att ge barnet träning i att på fantasiplanet mentalt handskas med och behärska farliga och olustiga företeelser inom och utanför det egna jaget. I och med att intrycken stiger över denna nivå – i mängd och intensitet – blir effekten den motsatta. Barnet erfar att det finns en mängd hemska och farliga företeelser som det inte kan behärska och inte kan göra något för att stoppa.

TV-skräcken har den dubbla egenskapen att både vara verklig och överklig vilket gör den svår att anpassa sig till på ett adekvat sätt.

*Ju yngre barnen är, desto svårare är det att förutsäga vad som kan komma att verka skrämmande. Vad man vet är att de reagerar starkare än äldre barn, bl. a. av följande skäl:*

1. De reagerar på själva situationen utan hänsyn till sammanhanget som inte har någon mildrande effekt.
2. De kan inte skilja på verklighet och fiktion.
3. De kan reagera starkt på fientlighet och aggression därför att de har akuta problem med sin egen aggressivitet.

Barn skiljer sig över huvud taget från vuxna i fråga om sina reaktioner på aggression i medierna. Vuxna har en tendens att reagera beroende på den skada som uppstår eller hur intensiva uttryck aggressionen tar sig. Barnen däremot reagerar mera beroende på hur de identifierar sig med de agerande.

Flickor blir lättare oroade och rädda än pojkar. Denna skillnad gäller även för film, radio och böcker. Därför att *det äldre barnet* är mer intresserat av problem som har att göra med personliga relationer och kapabelt att förstå många olika situationer, *kan det bli stört lika lätt som det yngre barnet men av helt andra situationer.*

*Det finns forskningsresultat som visar att barn som ser mycket TV inte blir mindre skrämda än andra. De tillvänjningseffekter som också belagts genom forskning gäller i första hand våld mot andra människor men inte den egna räds-lan inför det som barnen upplever som skrämmande för egen del.*

Varje enskilt programs "hemskehets-nivå" kan därför inte bedömas enbart utifrån just det programmet, utan med tanke på att det rör sig om en typ av upplevelse som kanske upprepas ett par gånger i veckan under flera år. Varje program utgör en bit av ett helt utbud, och man kan inte bortse från dessa kvantitativa aspekter.

Vad som skrämmer barn kan kanske sammanfattas enligt följande.<sup>2</sup>

1. Barns rädsla är ofta mycket personligt motiverad och färgad och därför inte bara beroende av vad som visas i rutan utan vilka känslor detta uppväcker i en viss situation.
2. Barn reagerar starkt inte bara på fysiska aggressionsuttryck utan också på verbal aggression.
3. De berörs också mycket illa av när människor i rutan är olyckliga.

<sup>1</sup> SOU 1981:16, s. 161 f. 364.

<sup>2</sup> a.a., s. 183.

4. Barn blir rädda för det som är kusligt på ett övernaturligt sätt.
5. Våldsamma program ger mindre störningar än våldsamheterna själva kunde ge anledning vänta
  - a. när det är fråga om stiliseringar av typ vilda västern,
  - b. när det ingår i en serie så att barnet känner igen uppläggningsen,
  - c. om slutet följer accepterade mönster,
  - d. om det finns en eller flera återkommande hjältefigurer,
  - e. om det skrämmande inträffar i en främmande miljö som ger intryck av att det inte kan hända barnen själva (denna främmande miljö får dock inte vara kuslig och överklig),
  - f. om rollerna är svarta och vita snarare än grå så att det inte behöver bli någon ambivalens om vem man skall "hålla på",
  - g. om barnet känner sig säkert på att det är fråga om fantasi och inte verklighet,
  - h. om det farliga hotfulla inte drabbar någon som barnet lätt identifierar sig med (t. ex. hunden Lassie).

#### 6.5.2.4 Effekter av TV-våld

Ett stort antal olika undersökningar har studerat problematiken kring TV-våld. Det är svårt att isolera enskilda faktorer från alla andra, kända och okända. Det är ett av skälen till att forskare endast sällan kan, eller vill, uttala sig entydigt i olika frågor.

Sunt förnuft säger att all kommunikation ger någon form av effekter.<sup>1</sup> Sunt förnuft säger också att våld är något ont snarare än något gott. (En ansevärd mängd forskningsresultat stöder dessa grundläggande premisser.) Våld kommer aldrig att kunna elimineras från TV, därför att våld är en del av verkligheten. Så länge nyhetsrapporteringen i TV är fri, kommer våld och brutalitet att reflekteras i TV-mediet, liksom i andra massmedier. Så länge TV bereder utrymme åt teater och film med konstnärlig integritet, kommer TV att visa våld som ett inslag i mänskliga relationer.

Effekterna av "underhållningsvåld" blir därför ännu större än vad de skulle bli om det inte fanns något annat våld i TV. I flera undersökningar har man på övertygande sätt visat att barn genom TV exponeras för betydande mängder "underhållningsvåld". Det har också visats att barnen tar intryck av vad de ser. Barnen kan bli avtrubbade inför olika företeelser. Ofta förmedlar underhållningsprogram fördomar om könsroller, rasism m. m.

Sambandsstudier har visat på regelbundet återkommande samband mellan tittande på våldsprogram och ett flertal mått på aggressivitet. Dessa samband härrör från undersökningsgrupper med en imponerande bredd i fråga om socio-ekonomisk bakgrund, geografisk hemort och familjesituation.

Den övervägande delen av experimentella studier stöder hypotesen att det finns en kausal länk från exponering för TV-våld i riktning mot efterföljande aggressivt beteende.

Upprepade experimentella undersökningar har visat att "konsumtion" av aggression på film eller via TV under vissa omständigheter ger hämningssupplösande effekter i grupper som åldersmässigt omfattar såväl barn från förskolestadiet som vuxna människor och åldrarna däremellan.

<sup>1</sup> a.a., s. 458.

"Om man anlägger sannolikhetsaspekter på de samlade resultaten, som man gör på det medicinska området, så representerar de senaste resultaten ett verkligt framsteg när det gäller att bedöma TV-våldets inverkan på barn och unga. Framför allt finns det ett rejält underlag för följande slutsats som uttrycker vad som med största sannolikhet är giltigt.<sup>1</sup>

Åtminstone under vissa omständigheter kan exponering för aggression på TV leda barn till att betrakta och acceptera det de har sett som en – åtminstone partiell – vägledning för deras eget beteende.

Som en följd härav bidrar det nuvarande utbudet av TV-underhållning i viss mån till aggressivt beteende bland många normala barn. Denna effekt har nu demonstrerats i ett stort antal olika situationer."

I en brett upplagd undersökning i London har Belson (1978) undersökt TV-våldets effekter hos 1 565 pojkar i åldern 13–16 år. Belson anser att man nu tämligen klart vet vilken sorts våld i TV som påverkar pojkar att själva begå våld och vilken sort som är tämligen ofarlig.<sup>2</sup>

"Farligt" våld är bl. a. följande:

- Program där otäckt våld utförs för en god sak eller är legaliserat.
- Program som gör det lätt för pojkar att identifiera sig med den eller de som utför våldet.
- Program där våldet utförs i stor skala, t. ex. massmord. Hit hör också western-filmer.
- Program där lagens försvarare begår otäcka våldshandlingar för att bekämpa skurkar – ofta värre våld än skurkarna själva använder.
- Program där nära och personliga relationer bryts av våldshandlingar.
- Program där våldet inte har någon naturlig plats utan bara är instoppat.
- Program där våldet är så realistiskt att det inte kan bortförklaras som fantasier utan skildras som troligt och normalt.

"Ofarligt" våld är bl. a. detta:

- Program där våldet skildras på ett sätt som gör det omöjligt att identifiera sig med den/de som begår det, t. ex. science-fiction och tecknade filmer.
- Program där våldet är löjligt eller lustigt (men det gäller inte i alla sammanhang).
- Våld i nyhetsprogram och i sportprogram.
- Program som lämnar pojken nöjd och tillfredsställd – inte spänd och upphetsad.

Pojkarna tycks inte själva vara medvetna om att de har fått lättare att ta till våld efter att ha påverkats av TV-program. Detta tolkar Belson som att en omedveten process successivt bryter ner deras inlärda motstånd mot våld.

Pojkarnas inställning till våldet har inte förändrats. Undersökningen stöder inte teorin att TV-våld ökar deras känslolöshet eller får dem att lättare acceptera våldshandlingar som ett sätt att lösa problem.

Det tycks också vara så att de flesta tål att utsättas för en viss mängd våld utan att själva påverkas negativt av det, men att de sedan plötsligt passerar en gräns där de börjar använda våld.

<sup>1</sup> SOU 1981:16, s. 47.

<sup>2</sup> SOU 1981:16, s. 516 f.

## 6.6 Sammanfattning

Man kan inte generellt säga att TV- eller videoteknik är bra eller dåligt. De är både bra och dåliga beroende på hur de används. Det finns en omfattande forskning som bl. a. berör TV-konsumtion, programinnehåll och TV-effekter.

Barn i Sverige tittar relativt mycket på TV, men betydligt mindre än barn i länder med ett större TV-utbud. Både barn och vuxna påverkas av programinnehållet i TV. Hur ett barn påverkas av att titta på TV beror på:

- hur ofta barnet tittar på TV
- hur mycket barnet tittar på TV
- vilka program barnet tittar på
- barnets ålder och mentala utvecklingsnivå
- psykologiska förhållanden
- vilket behov TV-tittandet fyller hos barnet
- barnets socio-ekonomiska situation
- barnets relation till familj och kamrater.

TV-tittandet på program med t. ex. inslag av upprepad positiv uppskattning av underhållningsvåld leder till:

- påverkan av våra attityder så att våld accepteras, vilket kan leda till:
- antisociala attityder
- asocialt och kanske brottsligt beteende.

## 6.7 Kommentar

Under 1980- och 90-talen kommer kommunikation med hjälp av bilder att bli alltmer vanlig och alltmer betydelsefull. Vi vet idag alldeles för lite om barns förmåga att *läsa bilder* och att förstå *bildspråk*. Inom de här områdena behövs det ett mycket omfattande forsknings- och utvecklingsarbete om våra barn skall klara av framtidens informations- och kommunikationssamhälle.

Men det räcker inte med forskning. Forskningsresultaten måste omsättas i en bred utbildning av både barn och vuxna. Likaväl som vi idag lär oss att läsa text *måste vi lära oss att läsa bilder, att producera bilder och att förstå bilder*. För detta krävs statliga insatser.

## 7 Invandrarna och videogrammen

I våra direktiv hänvisas till den betydelse som videogrammen kan ha för svenskar utanför landets gränser. Omvänt kan video spela en liknande roll för personer från andra länder som vistas i Sverige. Det är därför befogat att diskutera om videogrammen kan medföra nya möjligheter för invandrarna att bevara kontakten med hemlandet, att vidmakthålla sin kulturella egenart, att bli delaktiga av det svenska kulturlivet och att främja samspelet mellan majoritetens och minoriteternas kultur i det svenska samhället.

### 7.1 Invandrarna och den svenska kulturpolitiken

#### 7.1.2 *Invandrarutredningen*

Invandrarutredningen formulerade målen för den svenska invandrar- och minoritetspolitiken med utgångspunkt från de tre begreppen jämlikhet, valfrihet och samverkan.

*Jämlikhetsmålet* innebär ett fortsatt arbete för att skapa likvärdiga levnadsvillkor för invandrarna och den övriga befolkningen. De språkliga minoriteterna bör få tillgång till information, utbildning och kultur som i gör-ligaste mån motsvarar det utbud, som kommer majoritetsbefolkningen till del. Invandrarna och deras barn skall "ges reella förutsättningar att bibehålla det egna språket, utöva kulturell egenverksamhet och upprätthålla kontakt med ursprungslandet på samma sätt som majoritetsbefolkningen kan bevara och utveckla sitt språk och sina kulturella traditioner".<sup>1</sup> *Valfrihetsmålet* innebär att medlemmar av språkliga minoriteter i Sverige skall ges möjlighet att själva välja i vilken grad de skall behålla och utveckla sin ursprungliga kulturella och språkliga identitet. *Samverkansmålet* innebär en ömsesidig och fruktbarande samverkan mellan minoritetsgrupperna och majoritetsbefolkningen.

I betänkandet ägnades ett särskilt kapitel åt kulturfrågorna. Där framhöll utredningen inledningsvis behoven av "att tillförsäkra invandrarna i Sverige delaktighet i samhällets allmänna kulturutbud, att ge invandrarbarnen möjligheter att utveckla kunskaperna i föräldrarnas modersmål och att stödja invandrarnas och minoriteternas egna organisationer och kulturella verksamhet".<sup>2</sup>

<sup>1</sup> *Invandrarutredningen 3. Invandrarna och minoriteterna* (SOU 1974:69). S. 95.

<sup>2</sup> SOU 1974:69, s. 184.

Mot bakgrund av de allmänna mål för kulturpolitiken som riksdagen fastställde år 1974 föreslogs fyra delmål för en särskild kulturpolitik för invandrare och språkliga minoriteter. De innebar

- ökade möjligheter till delaktighet i det allmänna svenska kulturutbudet,
- ökade möjligheter till kontakt med ursprungslandet,
- ökade möjligheter till kulturell egenverksamhet samt
- ökade möjligheter till kulturell växelverkan mellan minoriteterna och majoritetsbefolkningen.

Dessa mål sades syfta "till att dels öka invandrarnas möjligheter att ta del av det allmänna svenska kulturutbudet, dels ge de invandrare som så önskar möjlighet att här utveckla sitt kulturarv på det egna språket".<sup>1</sup>

### 7.1.2 *Regeringens ställningstaganden*

Regeringen tog ställning till invandrarutredningens förslag huvudsakligen i proposition 1975:26 om riktlinjer för invandrar- och minoritetspolitiken m. m. Föredraganden (statsrådet Anna-Greta Leijon) konstaterade att de mål som utredningen ställt upp vunnit mycket stor anslutning bland remissinstanserna och förklarade att hon själv i huvudsak kunde ansluta sig till de allmänna målformuleringarna.<sup>2</sup>

De kulturpolitiska förslagen behandlades i regeringens proposition 1975:20 om den statliga kulturpolitiken 2. Föredragande statsråd (här utbildningsministern) konstaterade där att invandrarnas och de språkliga minoriteternas möjligheter att föra de egna kulturtraditionerna vidare var begränsade. I en framtidsytande invandrar- och minoritetspolitik måste åtgärder för att ge dessa grupper möjlighet att bevara och utveckla sitt eget kulturarv utgöra en betydelsefull del. Att kulturyttringar av skiftande nationellt ursprung utvecklas i vårt land kan också stimulera det svenska kulturlivet.

Trots att flertalet remissinstanser ställt sig positiva ville utbildningsministern inte föreslå några särskilda delmål för den statliga kulturpolitiken när det gäller de språkliga minoriteterna. Hans motivering var att de mål som invandrarutredningen föreslagit ryms under de allmänna kulturpolitiska målen. Inte heller bifölls förslaget om ett särskilt anslag till kulturverksamhet bland språkliga minoriteter. I stället underströks att denna verksamhet borde kunna främjas på ett tillfredsställande sätt inom ramen för existerande bidragsformer och att kulturinstitutionerna i Sverige har ett allmänt ansvar för att verksamheten kommer en så bred publik som möjligt till del. Den på minoritetsgrupper inriktade verksamheten skulle huvudsakligen finansieras inom ramen för de resurser, som utgår generellt.

### 7.1.3 *Den fortsatta utvecklingen*

Intentionerna bakom 1975 års riksdagsbeslut om invandrar- och minoritetspolitiken har endast delvis förverkligats på kulturområdet. I ett trängt ekonomiskt läge, där alla kulturinstitutioner kämpar för att kunna upprätthålla verksamheten på en i huvudsak oförändrad nivå riskerar ständigt förpliktelseerna gentemot minoriteterna att trängas tillbaka. En viss ökning

<sup>1</sup> SOU 1974:69, s. 189 f.

<sup>2</sup> Prop. 1975:26, s. 60.



av det statliga stödet till verksamheten på minoritetsspråk har dock ägt rum genom att särskilda stödformer successivt växt fram. Som exempel kan nämnas att det numera finns särskilda anslag för folkbibliotekens inköp av litteratur på minoritetsspråk, minoriteternas tidningsutgivning, utgivning av litteratur på minoritetsspråk, amatörteaterverksamhet, gästspelsutbyte och särskilda projektmedel. Inom ramen för studieförbundens studiecirkelbidrag och bidraget till kulturprogram inom föreningslivet utgår också visst stöd till verksamhet på minoritetsspråk.

Från invandrarhåll har på nytt behovet av en kulturpolitik för språkliga minoriteter aktualiserats. Vid ett rådslag om invandrapolitiken som invandrarrådet i juni 1979 anordnade på Runöskolan hävdade en företrädare för de finska invandrarna i Sverige bl. a.:

”Även om de allmänna kulturpolitiska målen är tillämpbara också på de språkliga minoriteterna, har praktiken visat, att de behöver kompletteras med målformuleringar, som tar hänsyn till minoritetsgruppernas särskilda situation och behov. De kulturpolitiska åtgärderna för majoritetsbefolkningen skall beakta samverkan med minoritetskulturerna.”<sup>1</sup>

## 7.2 Invandrarna och mediesamhället

Invandrare tillhör åtminstone tre olika kommunikationssystem – hemlandets, det nya landets och invandrarernas i det nya landet. Det kan schematiskt återges som i fig. 19 nedan.

Invandrare fungerar både som sändare och som mottagare av budskap såväl i förhållande till hemlandet som till det nya landet. Särskilt i det senare fallet fungerar de främst som mottagare. Det försiggår också ett livaktigt utbyte av kommunikation inom de olika invandrargrupperna.

Det är viktigt att göra klart för sig vilken position invandrarna intar i de olika systemen. Det skall här belysas med några exempel hämtade främst

<sup>1</sup> Sulo Huovinen, ”En kulturpolitik för språkliga minoriteter”, *Svensk invandrapolitik inför 1980-talet* (DsA 1979:6), s. 102.

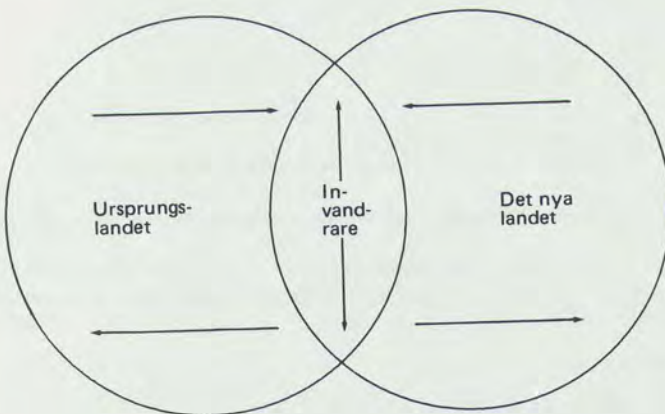

Figur 19

från invandrarutredningen och en serie studier som Birgitta Löwander vid Sveriges Radios avdelning för publik- och programforskning gjort av tre invandrargruppers situation i det svenska mediesamhället.<sup>1</sup>

### 7.2.1 *Invandrarna och det svenska mediesamhället*

Invandrare kan sägas befinna sig långt ner i det svenska samhällets kommunikationssystem. De nås av många budskap. Många av dessa är en del av det allmänna kommunikationsflödet i det nya landet och de flesta är på svenska. Men för att kunna använda svenska massmedier fordras goda kunskaper i svenska språket. Enligt Birgitta Löwanders studier – som innehåller data insamlade vid årsskiftet 1977/78 – anser 20 % av jugoslaverna, 25 % av Sverige-finnarna och 35 % av grekerna att de helt står utanför de svenska massmedierna. Återstoden har i varierande grad kunskaper i svenska. 45 % av jugoslaverna, 40 % av Sverige-finnarna och 30 % av grekerna anser sig ha tillräckliga svenskkunskaper för att ta del av svenska massmediers utbud. "Även bland dem som bedömer sig ha tillräckliga svenskkunskaper torde många ha svårt att förstå svenska massmedier, som i hög grad förutsätter kännedom om svenskt samhällsliv och tradition."<sup>2</sup>

Andra budskap är direkt riktade till invandrare och formulerade på deras hemspråk, t. ex. Invandrar-tidningen, samhällsinformation från olika svenska myndigheter och radio- och TV-program på deras egna språk. Invandrarutredningen konstaterade, när det gäller svensk radio och TV, att programutbudet för de språkliga minoriteterna inte stod i rimlig proportion till dessa gruppers andel av licensbetalarna och fann det angeläget att särskilda radio- och TV-sändningar på minoritetsspråk skulle komma till stånd i betydligt större omfattning.

Nu finns i svensk radio och TV program på finska, serbokroatiska, grekiska och turkiska, i radio dessutom också på spanska. Birgitta Löwander fann att dessa regelbundet når en stor del av de finska, jugoslaviska och grekiska invandrarna. Sändningstiden hindrar dock en del av publiken att följa programmen regelbundet på vardagarna. Överlag når programmen en majoritet av den potentiella publiken någon gång i veckan. "Ett utbyggt reprisystem skulle möjliggöra för fler att t. ex. dagligen höra en nyhetssändning," konstaterar författaren.<sup>3</sup>

<sup>1</sup> Birgitta Löwander, *Några invandrare i mediasamhället – några jugoslaviska, turkiska och grekiska familjer, del 1* (SR/PUB nr 37 – 75/76)

*Invandrare i mediasamhället 2 – var får de sin information ifrån?* (SR/PUB nr 9 – 76/77)

*Invandrare i mediasamhället 3 – Sverige-finnar och massmedia* (SR/PUB nr 15/78)

*Invandrare i mediasamhället 4 – Jugoslaviska invandrare och massmedia* (SR/PUB nr 23/78)

*Invandrare i mediasamhället 5 – Grekiska invandrare och massmedia* (SR/PUB nr 2/79)

*Invandrare i mediasamhället 6 – tillgång, tillgänglighet, användning och användbarhet* (SR/PUB nr 3/81)

<sup>2</sup> SR/PUB nr 3/81, s. 20.

<sup>3</sup> SR/PUB nr 3/81, s. 23.

I förhållande till det nya landet fungerar invandrarna huvudsakligen som mottagare av information. Endast i mycket ringa utsträckning agerar de som sändare. Det sker då ofta på det svenska samhällets villkor, t. ex. då invandrare intervjuas i massmedier med anledning av händelser som uppmärksammas av majoritetsbefolkningen. Men det kan också ske på invandrarernas eget initiativ, t. ex. genom att en invandrarorganisation gör ett uttalande, som riktar sig till den svenska allmänheten.

Invandrarernas situation i det svenska mediesamhället karakteriseras alltså av att många på grund av språksvårigheter saknar möjlighet att tillgodogöra sig det svenska medieutbudet, att informationsutbudet på invandrarpråk är mycket begränsat, att de huvudsakligen har en mottagar- eller konsumentroll och att de även, då de fungerar som sändare av budskap, fungerar på det svenska samhällets villkor.

Alexandra Ålund sammanfattar en studie av finska, jugoslaviska och turkiska invandrades tillgång till samhällsinformation med orden: "För de allra flesta gäller att deras allmänna sociala situation är så pass problemfylld, språksvårigheterna så stora och grundutbildningen så knapp att de med nuvarande metoder för spridning av samhällsinformation inte nås."<sup>1</sup>

### 7.2.2 Invandrarernas relation till hemländernas kommunikationssystem

Invandrarernas position i förhållande till kommunikationssystemen i sina hemländer är annorlunda. Fast de gärna vill hålla fortlöpande kontakt med utvecklingen där hemma, är deras möjligheter därtill starkt begränsade. De kan sägas befinna sig i periferien av ursprungsländernas kommunikationssystem.

Invandrarernas möjligheter att hålla kontakt med samhällsliv och kultur i sina hemländer är framför allt beroende av tillgången till böcker, tidningar och tidskrifter, radio, film och teater.

När det gäller att tillhandahålla *litteratur* på invandrarernas hemspråk spelar biblioteken en viktig roll. Invandrarutredningen betecknade bibliotekens service till invandrarna som starkt eftersatt. Enligt en rekommendation från kulturrådet bör det i en kommun, som har mer än 100 personer i en språkgrupp, finnas två böcker på det språket per invandrare i det kommunala biblioteket. Miklos Gulyas, som 1977-78 gjorde en studie av invandrarna och biblioteken i Stockholms län, konstaterade att de primärkommunala biblioteken inom några år skulle uppnå detta mål. Det fanns redan då vissa kommuner som för en del språkgrupper hade ett större bestånd än det rekommendationen förutsatte. Han fortsatte:

*"Finsktalande, greker, turkar, serbokroatisktalande får därmed en 'särställning' bland invandrare. . . . De flesta andra språkområdena får alltför otillräcklig primärkommunal eller regional service."*<sup>2</sup>

Han konstaterade vidare att statistiken också visar att det är ont om litteratur på de mindre språken och att landsortstidningar från Finland helt eller i stor utsträckning saknas på biblioteken i länet.

Birgitta Löwander kom genom sin intervjuundersökning till den slutsatsen att folkbiblioteken tycks vara relativt väl tillgodosedda med litteratur för de språkgrupper hon studerade. 90 % av Sverige-finnarna, 80 % av grekerna

<sup>1</sup> Alexandra Ålund, *Familjen som filter*, delrapport II, s. 103. Centrala studiestödsnämnden, rapport 1b:1979.

<sup>2</sup> Miklos Gulyas, *Invandrarna och biblioteken i Stockholms län*, s. 17. Lidingö stadsbibliotek 1978.

(i Stockholms, Malmöhus och Jönköpings län) och två tredjedelar av jugoslaverna (i Stockholms, Göteborgs och Malmöhus län) uppgav i sina intervjuvar att det på biblioteken på de orter där de bor finns böcker på deras modersmål. Av dem, som känner till att det finns böcker på modersmålet på ortens bibliotek, lånar åtminstone en fjärdedel av Sverige-finarna, en femtedel av grekerna och en tiondel av jugoslaverna med någon regelbundenhet en bok på sitt hemspråk.

Birgitta Löwander har också intresserat sig för den kommersiella distributionen av tidningar och tidskrifter från invandrarländerna och funnit stora brister härvidlag. Pressbyrån har sålunda slutat sälja dagstidningar från Grekland och Turkiet, eftersom returrätt av osålda tidningar inte garanteras. "Tillgången till tidningar och tidskrifter kan förmodas variera en hel del geografiskt, och orter med stort köparunderlag vara gynnande."<sup>1</sup>

*Radion* är ett viktigt massmedium i praktiskt taget alla länder. Sändningar från invandrarernas ursprungsländer är dock – med undantag av de nordiska – svåra att avlyssna i Sverige. Birgitta Löwander fann att trots störningar och mottagningssvårigheter brukar – bland dem som över huvud taget får in radiostationerna – ungefär en fjärdedel i var och en av de tre invandrargrupperna dagligen lyssna på program från stationer i hemlandet. Så gott som alla som kan lyssnar någon gång per vecka. Lyssnandet på hemlandsstationerna är alltså väl så utbrett som på Sveriges Radios invandrarsändningar. "Vi har tolkat det som ett uttryck för att SR:s programverksamhet är för liten och inte erbjuder ett tillfredsställande utbud." skriver författaren.<sup>2</sup> Det kan emellertid också tolkas på så sätt att invandrarna vill hålla direkt kontakt med sitt hemland via dess medier och därför trots störningar och andra svårigheter lyssnar till radiosändningar därifrån.

Invandrarutredningen påpekade att *filmen* skulle kunna spela en betydande roll i kulturförmedlingen mellan invandrarernas ursprungsländer och Sverige. Spelfilmsutbudet både på biograferna och i TV domineras dock av anglosaxiska produktioner. Endast ett fåtal filmer från de länder, som svarar för den största invandringen till Sverige, ingår i det utbud som på biografer och i TV blir tillgängligt för allmänheten.

Det begränsade utbudet av film från invandrarernas ursprungsländer på bio och i TV kompenseras i någon mån av filmförmedling genom de egna nationella organisationerna. Riksförbundet finska föreningar och Jugoslaviska riksförbundet erhåller årligen från hemlandet ett antal spelfilmer.

Man får en liknande bild när det gäller utbudet av *teater* från invandrarernas hemländer. Gästspel av utländska teatrar stöter på finansiella svårigheter. Vid sidan av gästspel kan TV vara ett lämpligt medium för att förmedla teater från utvandringsländerna. Invandrarutredningen konstaterade dock att denna möjlighet hade tillvaratagits jämförelsevis sparsamt.

Birgitta Löwander fann att majoriteten i de tre invandrargrupper hon studerade (finländare, jugoslaver och greker) inte ansåg sig ha möjlighet att se en film från hemlandet eller över huvud taget på sitt modersmål annat än i svensk TV. Det finns dock skillnader mellan de olika språkgrupperna och med hänsyn till bostadsort. Grekiska invandrare föreföll ha något bättre möjligheter att i Sverige se film från sitt hemland än finnar och jugoslaver (ca 40 % av de intervjuade grekerna mot 35 % av jugoslaverna och endast 10 % av finnarna). Greker i Stockholms-området och jugoslaver i Malmö-

<sup>1</sup> SR/PUB nr 3/81, s. 3.

<sup>2</sup> SR/PUB nr 3/81, s. 25.

området ansåg sig i högre grad än övriga ha möjlighet att se en film på sitt modersmål. Filmklubbar och invandrarföreningar spelade enligt Birgitta Löwanders undersökning en stor roll i detta sammanhang.

Sammanfattningsvis kan sägas, att det bland invandrare i Sverige finns ett betydande intresse för att med hjälp av medieutbudet från hemlandet hålla kontakt med samhällsutvecklingen och kulturlivet där. Möjligheterna begränsas dock av flera olika faktorer. Det är därför ingen överdrift att påstå att invandrarna fortfarande tillhör sina hemländers kommunikationssystem men att de befinner sig i periferien därav.

### 7.2.3 *Invandrarnas egna kommunikationssystem i det nya landet*

De olika invandrargrupperna i Sverige utgör också egna kommunikationssystem. Här finns naturligtvis både formella och informella kontaktvägar. För de formella spelar invandrarnas egna organisationer en betydelsefull roll. De kan sägas ha en fyrfaldig funktion i kommunikationen, nämligen att

- informera myndigheterna i majoritetssamhället om invandrarnas förhållanden och önskemål,
- kanalisera information från majoritetssamhället till invandrarna,
- tjäna som länk mellan invandrarna i det nya samhället och
- förmedla information och kultur från hemländerna.

Invandrarorganisationernas stora betydelse för kommunikationen mellan invandrarna kommer tydligt fram i en studie av samhällsinformationens vägar till finska, jugoslaviska och turkiska invandrare, som Alexandra Ålund gjort på uppdrag av Centrala studiestödsnämnden. Hon fann, att de flesta av dem föredrar information på sitt eget språk, i första hand muntligt, därefter skriftligt. "Informationen skall förmedlas genom 1: landsmän, 2: invandrarföreningar, 3: TV, 4: invandartidningar (egna och SIV:s), 5: invanderradion."<sup>1</sup>

Vid ett expertmöte, anordnat av UNESCO, i Paris i juli 1978, betonades också invandrarorganisationernas stora betydelse. Mötet rekommenderade att invandrarorganisationerna skulle ges en framträdande roll på informationsområdet och att de skulle ges erforderliga resurser för att sprida information, bl. a. om problem som berör invandrarna och deras familjer, om politiska, ekonomiska och kulturella förhållanden i både utvandrings- och invandringsländerna och om organisationernas egna aktiviteter. De bör få möjlighet att själva välja kommunikationsmedium och att medverka i utformningen av dokument avsedda för invandrare. De bör också delta i utbildning av lärare, socialarbetare och andra som i sin verksamhet kommer i direkt kontakt med invandrare. Vidare bör de bidra till att informera allmänheten i syfte att skapa förståelse och en saklig inställning till invandrare och därigenom motverka fördomar.<sup>2</sup>

De begränsningar, som invandrare upplever i förhållande både till det svenska och till hemländernas kommunikationssamhällen, torde ha varit en starkt bidragande orsak till att invandrarföreningar engagerat sig i närradioverksamhet. I den utvärdering av närradion, som publicerades i mars 1981, anges att av de deltagande föreningarna är det invandrarorganisa-

<sup>1</sup> Alexandra Ålund, *Familjen som filter*, delrapport II, s. 102. Centrala studiestödsnämnden, rapport 1b:1979, (SIV = Statens Invandrarverk).

<sup>2</sup> Referat av UNESCO-dokument ED-78/CONF. 630/8, Paris 30 nov. 1978, s. 12-13.

tionerna och de religiösa sammanslutningarna som är mest positiva till när-  
radion. De anser sig genom den ha fått bättre kontakt med sina medlem-  
mar.<sup>1</sup>

#### 7.2.4 *Kommunikationsflöde i fem riktningar*

Av vad som ovan sagts framgår att invandrare påverkas av och deltar i  
ett kommunikationsflöde, som går i fem olika riktningar:

- från majoritetssamhället till invandrarna,
- från invandrarna till majoritetssamhället,
- mellan invandrarna i det nya landet,
- från ursprungslandet till invandrarna i det nya landet
- och från utvandrarna till ursprungslandet.

Mycket tyder på att det finns hinder för kommunikationsflödet i alla dessa  
riktningar.

### 7.3 Video som informations- och kulturmedium för invandrare

Enligt vår uppfattning kan videotekniken vara ett medel bland andra att  
förbättra kommunikationen åtminstone i tre riktningar: Från majoritets-  
samhället till invandrarna, mellan invandrarna i det nya landet och från  
hemlandet till invandrarna.

#### 7.3.1 *Från majoritetssamhället till invandrarna*

Video kan användas av svenska myndigheter och organisationer för att  
informera invandrare om deras rättigheter och skyldigheter och för att på-  
verka deras attityder till det svenska samhället. Alexandra Ålund fann,  
som ovan nämnts, att invandrarna hellre vill ha muntlig information än  
skriftlig och att TV ligger på tredje plats som informationskanal, närmast  
efter landsmän och invandrarföreningar men före invandrartidningar och  
invandrarradio. Särskilt när det gäller den turkiska gruppen anser hon att  
man utöver muntlig information bör satsa på mycket förenklad skriftlig  
information med stora bilder och på fler radio- och TV-program.

Som informationsmedium har videogrammen bl. a. den fördelen att de  
kan återge situationer på ett mycket realistiskt sätt. De kan därför användas  
t. ex. för information som det är svårt att klart och tydligt uttrycka med  
ord. För invandrare med bristfälliga kunskaper i svenska och dålig kännedom  
om vårt sociala och politiska system kan det vara svårt att förstå muntliga  
eller skriftliga beskrivningar av olika myndigheters uppgifter och hur och  
i vilka situationer man kan vända sig till dem. Ljud- och bildprogram,  
som visar hur man i olika sammanhang tar kontakt med offentliga in-  
stitutioner, kan klargöra detta. För invandrare som är analfabeter – helt  
eller funktionellt – kan informationsprogram av det här slaget vara av särskilt  
stor betydelse.

<sup>1</sup> *Utvärdering av när-  
radion* (Ds U 1981:1), s. 123,  
126.

Såvitt vi kunnat utröna har videogram hittills i begränsad omfattning använts för att informera invandrare i Sverige. Det gäller både statliga myndigheter och kommuner. Vi har dock tagit del av utländska försök som gett positivt resultat. Vid studieresor till Nederländerna åren 1979 och 1980 besöktes bl. a. Stichting Nederlands Centrum Buitenlanders i Utrecht, som är en stiftelse för invandrarfrågor. Eftersom många invandrare har mycket bristfälliga läskunskaper, men är vana vid att se på film och TV började stiftelsen arbeta med video. Ett annat skäl var önskemålet att programmen skulle kunna visas överallt där invandrare samlas, t. ex. på kaféer, vid informationsdiskar, i väntsalor och i de baracker, där många av dem bor.

Ett videonät upprättades, vars kärna utgjordes av en professionellt utrustad studio vid invandrarstiftelsen i Utrecht. Här kunde man producera egna program för distribution över hela landet men också vid behov hjälpa andra organisationer och arbetsgrupper att producera och redigera kassetter. Runt denna centrala studio upprättades en ring av mindre verkstäder med en enkel videokamera, en videospelare och en monitor vid regionala och lokala stiftelser för invandrararbete. Där kunde de producera sina egna program om regionala och lokala förhållanden. En del av dessa program var av allmänt intresse och kunde distribueras vidare av det nationella centret.

Programmen riktar sig såväl till invandrarna som till holländarna. För invandrarna har man t. ex. gjort en serie "life skill programs", som visar hur man klarar av vardagslivet i en främmande kultur: gå i snabbköp, ringa i telefon, gå på posten etc. För holländarna gjorde man informationsprogram om invandrarna. Så har man t. ex. gjort en serie program för polisskolorna, som visar olika invandrares etniska bakgrund i hemlandet och hur deras liv gestaltat sig i Holland.

Självfallet finns det också svårigheter med att använda ljud och bild i en informationsverksamhet av detta slag. Hur man tolkar bilder beror i hög grad på vilken kulturell bakgrund man har. Det är inte sant att bilden är ett universellt språk, som uppfattas lika, oavsett vilket land eller vilken samhällsklass man kommer ifrån. Egna erfarenheter påverkar också vad man "läser in i" en bild. Om TV-rutan visar en polis, kan det väcka en känsla av trygghet hos den som lärt sig betrakta polisen som allmänhetens tjänare och beskyddare, men hos den som har erfarenheter av våld från polisens sida kan samma bild framkalla känslor av fruktan eller aggressivitet.

Också den omgivning i vilken ett videoprogram visas kan ha betydelse för hur det uppfattas. En invandrare kan tänkas uppfatta och reagera olika på ett budskap beroende på om programmet visas i ett informationskontor, som i hans ögon representerar myndigheterna i majoritetssamhället, eller i invandrarföreningens klubblokal där han är van att möta sina landsmän.

Det är viktigt att arbetet på att producera dessa informationsprogram sker i samverkan med invandrarorganisationerna. Vikten av ett nära samarbete mellan dessa och myndigheterna i värdlandet framhölls också vid den ovan nämnda UNESCO-konferensen 1978. Alexandra Ålund drar samma slutsats av sin studie. Hon skriver:

"Allmänt gäller att man från myndigheternas sida bör eftersträva ett samarbete med invandrarföreningar utan att för den delen lasta över huvudansvaret på invandrarföreningarna. Samarbetet bör präglas av en komplementaritet och ömsesidigt idéut-

byte. Speciellt intresse bör därvid ägnas de mest lågutbildade invandrarkategorierna, vilka i princip endast kan nås via landsmän och invandrarföreningar, eftersom de vare sig kan svenska eller är vana vid skriftlig information."<sup>1</sup>

Om videoteknikens möjligheter att informera invandrare skall kunna tillvaratas, behövs det därtill praktiskt inriktad forskning om de olika förhållanden som påverkar olika invandrargruppers sätt att uppfatta ljud- och bildprogram.

Vid ett expertmöte i Utrecht i januari 1980, anordnat av the European Centre för Social Welfare Training and Research visades några exempel på hur man i Nederländerna och Västtyskland sökt använda videotekniken i kommunikationen från invandrare till holländare och tyskar. I allmänhet rörde det sig dock om projekt där invandrare medverkat men som organiserats och genomförts av holländare, resp. tyskar. Invandrarna har än så länge själva små möjligheter att ta initiativ till att producera ljud- och bildprogram om sin egen situation med tanke på bl. a. att det saknas medieverkstäder och att deras organisationer har mycket begränsade resurser.

### 7.3.2 *Mellan invandrarna i det nya landet*

Det förekommer en icke obetydlig kulturell egenverksamhet bland invandrare i Sverige. Dans-, musik- och teatergrupper gör framträdanden både i invandrarföreningarna och vid arrangemang anordnade av "svenska" organisationer. Det händer också att man anordnar större kulturfestivaler, där grupper från olika länder framträder.

Tillgängligheten till dessa evenemang är begränsad till dem som har möjlighet att besöka dem då och där de genomförs. Personer, som av tid och rum är förhindrade att närvara, är utestängda. Om programmen spelades in och distribuerades som videogram skulle långt fler få tillgång till dem. Dessutom kan det innebära en stimulans för den kulturverksamhet, som bedrivs inom de olika invandrargrupperna i Sverige. Deras möjlighet att behålla och utveckla sitt eget språk och sin egen kultur i det nya landet skulle öka. Vidare skulle fler svenskar få tillfälle att ta del av kulturyttringar, som nu är svårtillgängliga för de flesta. Ökad kunskap om invandrarernas kultur kan bidra till att minska de fördomar som många hyser.

### 7.3.3 *Från ursprungslandet till utvandrarna i det nya landet*

Videogrammen kan också användas som ett medel för att hjälpa utvandrare att hålla kontakten med den sociala och kulturella utvecklingen i sina hemländer. Det var ett huvudmotiv till det förslag, som vi hösten 1978 framförde, om videogramdistribution till svenskar utomlands (se även avsnitt 9.6). På samma sätt skulle videogrammen kunna användas av dem som invandrat till vårt eget land. Det finns redan exempel på att videotekniken tagits i bruk för detta syfte.

Den jugoslaviska televisionen förmedlar sålunda videokassetter till de jugoslaviska kultur- och informationscentra, som finns i ett antal länder, bl. a. Sverige. Det distribuerade programutbudet uppgick år 1977 till 5 430 minuter och år 1978 till 6 260 minuter, dvs. omkring 100 timmar per år. Innehållet fördelade sig på följande sätt mellan olika programtyper.

<sup>1</sup> Ålund, *Familjen som filter*, s. 103.



Programtyp	Procentandelar av tiden år	
	1977	1978
Information	26,5	31,0
Dokumentärprogram	7,5	7,5
Serier	7,5	23,4
Musik och underhållning	34,0	20,5
Sport	25,0	17,2

De jugoslaviska föreningarna kan låna kassetterna från sitt lands kultur- och informationscentrum i Stockholm. Ungefär hälften av föreningarna har egen uppspelningsutrustning.

Portugisiska TV-program på videokassett distribueras också till portugisiska föreningar i Sverige.

Därtill förekommer i viss omfattning uthyrning och försäljning av kommersiellt producerade videoprogram på invandrarspråk. Kvaliteten varierar kraftigt. På sina håll befarar man att inslaget av våldspräglade videogram från vissa invandrarländer kan komma att öka. Distributionen till Sverige följer olika vägar. Som exempel kan nämnas att turkiska videogram distribueras av företag i Västtyskland, som annonserar sina produkter i turkiska tidskrifter som läses här. De köps sedan antingen av privatpersoner eller av firmor som i sin tur hyr ut dem. För andra språkgrupper synes distributionsvägarna gå via Storbritannien eller Östasien.

## 7.4 Förslag

Videogrammen kan enligt vår uppfattning spela en betydelsefull roll när det gäller att förbättra informationen från svenska myndigheter och organisationer till invandrarna, att låta den svenska befolkningen ta del av invandrarernas kultur, att stimulera utvecklingen av invandrarernas eget kulturliv i Sverige och att förbättra deras möjligheter att hålla kontakt med samhälls- och kulturliv i sina gamla hemländer.

I annat sammanhang (avsnitt 9.4) föreslår vi distribution av videogram via bibliotek. Det är utomordentligt angeläget att därvid särskilt beakta invandrarernas behov av att ha tillgång både till program som informerar om det svenska samhället och till filmer och TV-program som speglar den sociala och kulturella utvecklingen i deras ursprungsländer. Detta kan bidra till att stärka invandrarernas etniska identitet. Det bör emellertid också observeras att många invandrare hellre kan vilja se program från hemlandet i sina egna föreningslokaler. Vid sidan av de olika invandrargruppernas riksorganisationer kan biblioteken fylla en viktig funktion när det gäller att ställa program till förfogande för visning där.

Vi föreslår i kap. 11 att det upprättas lokala medieverkstäder, där enskilda personer, grupper och organisationer kan få tillgång till videoutrustning för att göra egna program. Självfallet skall dessa stå öppna också för invandrare, som kan uppmuntras att använda dem för att dokumentera t. ex. teater-, dans- och musikföreställningar. Videogram som innehåller sådana produktioner bör kunna distribueras genom de olika riksförbundens försorg, så

att också invandrare på andra orter kan ta del av dem. De bör också finnas tillgängliga på det lokala biblioteket. Om pågående försöksverksamhet med när-TV skulle utvidgas eller permanentas, kan medieverkstäderna vara en viktig resurs för invandrargrupper, som vill göra program för när-TV.

Vi utgår från att invandrarnas behov av produktion och distribution av videogram inom Sverige i första hand skall tillgodoses genom de generella åtgärder vi föreslår. Det kan dock behövas ytterligare insatser, t. ex. för att säkerställa tillgång till videogram av god kvalitet på invandrarspråk. När man tar ställning till behovet av sådana åtgärder bör man emellertid utgå från en helhetssyn på invandrarnas situation i det svenska samhället, framför allt med avseende på informationsbehov, medieförsörjning och kulturell utveckling.

Det har inte legat inom ramen för vårt utredningsuppdrag att skaffa oss en sådan överblick. Vi föreslår därför att den i juni 1980 tillsatta invandrarpolitiska kommittén får i uppdrag att utifrån en samlad syn på invandrarnas kulturella situation överväga behovet av samhällsinsatser för att utnyttja videotekniken för att bättre tillgodose invandrarnas utbildnings-, informations- och kulturbehov. Enligt sina direktiv kan denna utredning nämligen ta upp frågor som rör invandrades kulturella situation. Där heter det bl. a.:

”Kommitténs uppgift är . . . att överväga den fortsatta inriktningen av åtgärder för invandrare och minoriteter i Sverige i anslutning till 1975 års riktlinjer för invandrar- och minoritetspolitiken samt föreslå de preciseringar i riktlinjerna som är nödvändiga, främst med hänsyn till valfrihetsmålet. Kommittén bör vara oförhindrad att efter hand pröva olika frågor med anknytning till invandrades och etniska minoriteters sociala, arbetsmarknads-, utbildnings-, kulturella och religiösa situation, i den mån dessa frågor inte utreds i annan ordning. Det är angeläget att en samlad utvärdering görs av effekterna av de reformer som har införts under 1970-talet i syfte att främja jämlikheten mellan invandrare och den inhemska befolkningen, öka den kulturella valfriheten för invandrare och minoriteter, vidga invandrarnas möjligheter till politiskt inflytande och öka samverkan mellan invandrarna och befolkningen i övrigt.”<sup>1</sup>

<sup>1</sup> Dir 1980:48, s. 9–10.

## 8 Utbildningsfrågor

### 8.1 Ljud- och bildmedier i utbildningen

Ingen ifrågasätter längre att ljud- och bildmedierna är värdefulla hjälpmedel i undervisningen. Det finns en fond av erfarenheter gjorda både i utlandet och Sverige, som bl. a. redovisats i betänkanden från de två kommittéerna för TV och radio i utbildningen.<sup>1</sup> Den andra TRU-kommittén angav sammanfattningsvis två huvudmotiv för att använda dem i undervisningen:

”För det första: Ljud- och bildprogram kan underlätta inlärnigen genom att förse oss med ’levande uppfattningar’ om företeelser i verkligheten. Medierna kan tillvarata människans förmåga att skaffa sig och bibehålla vetande genom bilder och föreställningar.

---

För det andra: Genom de stora möjligheter till skiftande presentationssätt som medierna erbjuder ökar förutsättningarna för att variera bearbetningsätt och arbetsformer och utveckla undervisningsmetoderna. Rätt utformade kan ljud- och bildprogrammen stimulera till verksamhet, som ger möjlighet till både samverkan (dialog) och individualisering.”<sup>2</sup>

I prop. 1975/76:110 om radio och television i utbildningsväsendet, som bygger på TRU-kommitténs betänkande, förklarade utbildningsministern att ljud- och bildprogram kan fylla en väsentlig uppgift inom olika delar av utbildningsväsendet och bildningsverksamheten:

”Inom förskolan bör inslag av ljud- och bildprogram kunna stimulera barnen till aktivitet och kritiskt tänkande och förmedla kunskap och upplevelser av människor och samhälle. Inom grundskolan och gymnasieskolan kan ljud- och bildprogram användas för att fördjupa och levandegöra undervisningen för att konkretisera de övergripande målen i läroplanerna inom många ämnesområden.”<sup>3</sup>

Ljud- och bildmedierna kan i många fall bättre än språket konkretisera komplexa förhållanden, samband och processer i verkligheten. De kan fokusera, förenkla och förtydliga verkligheten. De kan också överbrygga avstånd i tid och rum genom att rekonstruera förhållanden och företeelser i nutid och forntid eller ge en vision av framtiden. Reportage, intervjuer och dokumentärer ger närhet och kontakt med verkligheten utanför klassrummet eller studiecirkeln. Genom möjligheter till gestaltning kan ljud- och bildprogram förmedla händelser och psykologiska skeenden och bidra till en förståelse för förhållanden, som normalt inte är tillgängliga på annat sätt.

<sup>1</sup> TRU:s försöksverksamhet 1967-1972 (SOU 1973:19) och *Program för ljud och bild i utbildningen* (SOU 1975:28).

<sup>2</sup> SOU 1975:28, s. 92 f.

<sup>3</sup> Prop 1975/76:110 om radio och television i utbildningsväsendet, s. 92.

## 8.2 Videoteknikens möjligheter

Videogrammen ger möjlighet till en flexibel användning av ljud- och bildprogram i undervisningen. Tekniken är lätthanterlig – både lärare och elever kan använda den, såväl enskilt som i grupp – och kräver inget speciellt anpassat visningsrum (med exempelvis fullständig mörklägning). Eleven eller gruppen kan arbeta självständigt med ett program i den takt som passar – stanna upp, repetera eller endast använda en del av programmet. Ur vissa synpunkter är alltså videokassetten bättre än filmen. Den är lättare att hantera, väger mindre och förslits inte lika snabbt. Å andra sidan medför TV-rutans format att bilden inte kan ses av lika många åskådare som bilden på en filmduk. För användning i klassrummet har dock TV-skärmens storlek visat sig tillfredsställande.

TV är, som vi påpekat i ett annat sammanhang, ett "flyktigt" medium. När programmet är slut, finns bara minnesbilden kvar. En film försvinner inte, när man sett den; man kan se den på nytt om man önskar. Videogrammet har den fördelen att man med lätthet kan avbryta visningen och se ett avsnitt på nytt. Moderna videokassettspelare har också en god stillbildsfunktion, vilket är mycket värdefullt när man vill studera hur producenten arbetat med mediet. De optiska videoskivorna tillåter att man spelar en sekvens så långsamt att man noggrant kan observera ett skeende. De kan också programmeras för snabbsökning av bestämda bilder eller sekvenser.

Videotekniken används i dag i undervisning främst för uppspelning av i förväg inspelade program. Inledningsvis var det uteslutande utbildningsprogram från Sveriges Radio och TRU-kommitténs försöksverksamhet som distribuerades på detta sätt. I dag sprids program från Sveriges Utbildningsradio AB på två olika sätt, dels genom att de spelas in vid sändningstillfället på AV-centralerna och ute på skolorna, dels genom att skolorna köper programmen på kassett från Kommunsamköp. Det förekommer också i växande omfattning att andra AV-företag överför film till videokassett eller producerar utbildningsprogram direkt för video.

I viss utsträckning kan sägas att videogrammen håller på att övertaga den funktion som skolfilmen haft sedan årtionden. Än så länge svarar dock filmen för en betydligt större andel av skolans AV-verksamhet. Enligt en enkät till landets AV-centraler uppgick antalet film lån läsåret 1977/78 till 613 000, medan antalet lån av videokassetter stannade vid 61 000. Det bör emellertid påpekas att detta inte svarade mot de verkliga proportionerna mellan film- och videoanvändning. Flera av enkätsvaren innehöll nämligen uppgifter om att det förekommer att lärare själva spelar in program vid sändningstillfället och även lånar ut dem till kolleger. Detta återspeglas inte i statistiken. Den kraftigt ökade försäljningen av videospelare från och med år 1980 torde också ha medfört att användningen av videokassetter i skolan har ökat.

Med tillgång till inspelningsutrustning ökar användningsmöjligheterna högst betydligt. Videotekniken har också här bestämda fördelar framför filmen. Man kan genast i en monitor kontrollera det man spelat in och behöver alltså inte vänta på framkallning. Bandet kan återanvändas. En nackdel är att inspelningsutrustningen för video fortfarande är tung, men

om några år kan man vänta sig att betydligt lättare apparatur blir tillgänglig på den svenska marknaden.

Med videokamera och bärbar bandspelare kan läraren på ett åskådligt sätt orientera om ett nytt ämnesområde. Små detaljer och tekniska färdigheter kan med hjälp av en videokamera demonstreras för en större grupp, inte bara en gång utan flera. När det gäller färdighetsmoment, kan man spela in elevernas prestationer och i efterhand tillsammans med dem granska resultatet (s. k. spegling) och ge anvisningar om vad som bör förbättras. På detta sätt används videotekniken bl. a. i gymnastikundervisning och idrottsinstruktion och i praktisk svenska, när det gäller muntlig framställning.

I internutbildning inom myndigheter och företag är just spegling en vanlig användning av video. Inspelningsutrustningen kan också användas för att låta eleverna dokumentera sin egen verksamhet. I stället för att skriftligen och med hjälp av stillbildsfoto eller teckningar redovisa en arbetsuppgift kan eleverna genomföra och redovisa ett projekt i form av ett videoprogram som t. ex. visar miljöer, man studerat, och återger intervjuer med människor, som man samtalat med. Det förekommer också att video används i dramatikundervisningen. På sina håll används video som en ersättning för klass- eller skoltidningar. Elever och lärare gör mer eller mindre regelbundet program, som presenteras för alla på skolan.

Lgr 80<sup>1</sup> betonar beträffande flera huvudmoment i bildämnet att eleverna själva bör få arbeta med foto, film och video. Det är nämligen, när man själv arbetar med ett medium, som man upptäcker vilka möjligheter på gott och ont som det erbjuder. Som ett led i arbetet med bildframställning föreslås i Lgr 80 att eleverna skall arbeta med de olika moment, som ingår i en normal filmproduktion, från manus över filmning och redigering till visning och publikreaktioner. I arbetet med bildkommunikation föreslås att eleverna skall tillverka bilder som har olika syften, t. ex. att ge kunskaper och anvisningar, informera och förmedla nyheter, propagera och göra reklam samt underhålla och roa. Arbetsuppgifter av det här slaget kan betyda mer, när det gäller att utveckla en sunt kritisk inställning till ljud- och bildmedierna, än enbart noggranna observationer av färdiga filmer och program. På detta sätt lär man sig dels grunderna för inspelnings- och redigerings-teknik, dels hur bilder och ljud når fram till och påverkar medvetandet.

### 8.3 Videogrammen i utbildningen

En rad fördelar med videotekniken bidrar till att videogrammen kan användas inom olika ämnesområden och olika typer av pedagogik, bl. a. i undervisningsformer, som har till syfte att ge eleverna ökat ansvar och inflytande. Ofta visar det sig värdefullt att kombinera videogrammen med t. ex. ljudband eller texthäften – s. k. multimediematerial. "Kunskapsinhämtandet är en aktiv och skapande process" (Lgr 80). I denna process ger videogrammen möjligheter – både för lärare och elever att arbeta mer fritt och självständigt. Även då det gäller att träna och utveckla *färdigheter* kan videogrammen med fördel användas. Flera försök har – med gott resultat – gjorts med självinstruktion genom programmerat material.

<sup>1</sup> Läroplan för grundskolan (Lgr 80) Stockholm 1980.

De program, som har syftet att *påverka och förändra attityder*, bör med fördel användas i små grupper. I denna form av grupparbete kan såväl barn som vuxna öva sin förmåga att leva sig in i andra människors tankar och känslor och träna sig att tillsammans arbeta fram konstruktiva lösningar på problem.

Erfarenheter av denna typ av grupparbete har bidragit till att olika försök gjorts med nya programformer, som skapats särskilt för att utgöra underlag för diskussion och arbete i grupp. Dessa program har oftast gjorts kortare än t. ex. vanliga TV-program. De är "öppna", oavslutade och förutsätts vara en del i en process, som har sin fortsättning i gruppen. De innehåller t. ex. olösta konflikter, obesvarade frågor och tillspetsningar. Programmet kan t. ex. fungera som en "ställföreträdande partisk provokatör", som gruppmedlemmarna kan kritisera och nagelfara utan att behöva vara rädda för att såra eller stöta sig med någon särskild person, t. ex. läraren eller studiecirkelledaren.

Det här arbetssättet fungerar förklarligt nog bäst när det föreligger olika uppfattningar som kräver personligt ställningstagande och engagemang. Det kan gälla livsåskådning, religion, politik och frågor om samlevnad och moral – dvs. områden vars vikt och betydelse alltmer framhävs, t. ex. i läroplanen för grundskolan. Erfarenheten visar dock att många lärare gärna undviker värderingsfrågor, sannolikt av rädsla för att bli anklagade för partiskhet och otillbörlig påverkan.

Med få undantag ansåg också de remissorgan, som yttrade sig över den andra TRU-kommitténs huvudbetänkande, att ljud- och bildprogrammen är särskilt lämpliga medel för behandling av de övergripande målfrågorna i läroplanen.

Eftersom "diskussion om konflikter och konfliktlösningar skall utgöra ett naturligt inslag i många sammanhang i skolans undervisning"<sup>1</sup> är det för många lärare nära nog oundgängligt att ha tillgång till förproducerat material, som kan *integreras* i olika ämnesområden och undervisningssituationer.

Att lära genom egen erfarenhet och genom att handla ("learning by experience", "learning by doing") har blivit en allt viktigare metodik i svensk undervisning. Fallstudier, simulering och spel blir vanligare både i ungdomsskolan och vuxenutbildningen. Positiva exempel visar också hur videogrammen kan tjäna som stimulerande hjälpmedel i denna process. De förmedlar olika spelförutsättningar (händelser, situationer, konflikter), som får deltagarna att identifiera sig, agera och reagera.

Videogrammen är inte bara ett utmärkt medium för gruppanvändning utan kan också underlätta individuella studier, t. ex. för elever med särskilda behov. I läroplanen för grundskolan påpekas hur en alltför verbalt inriktad metodik kan missgynna många elever. För dessa elever kan bildmedierna vara värdefulla motivationsskapare. Vi behandlar i annat sammanhang fördelarna med videogrammen för t. ex. invandrare (kap. 7) och handikappade (kap. 10).

Genom att elevgrupper kan arbeta självständigt med hjälp av exempelvis multimedier kan lärarna frigöras för elever, som behöver särskild uppmuntran och hjälp. Lärarna kan också få mer tid över till att planera undervisningen och lägga ner arbete på att stimulera den sociala sammanhållningen och till att utveckla nya metoder.

<sup>1</sup> Lgr 80, s. 33.

Inom vuxenutbildningen kan deltagarna själva lägga upp en studieplan med hjälp av förproducerat material.

Inom folkbildningsarbetet blir det vanligare med studiecirklar i hemmen. De nya bestämmelserna för bidrag till studiecirklar, som riksdagen beslutade om i juni 1981, verkar i samma riktning. Eftersom samtidigt beståndet av videospelare i hemmen ökar, kan videogrammen i växande omfattning användas som hjälpmedel i sådana cirklar.

Även för mer informella studieformer i kombination med sociala kontakter – utan registrering i studiecirkel – kan videogrammen vara till en hjälp. Människor kan t. ex. träffas och se TV-teater eller föräldrautbildningsprogram och diskutera dem tillsammans eller gemensamt följa en språkkurs vid en tidpunkt, som de själva bestämmer.

Användningen av videogram i undervisningen måste liksom andra läromedel sättas i relation till de mål och metoder, som är aktuella inom skolväsendet och folkbildningsarbetet. Förutsättningarna är olika beroende på ämne, målgrupp och de allmänna omständigheter som råder för en viss utbildning. De flesta vuxenstuderande måste t. ex. genomföra sina studier på deltid i konkurrens med arbete, familjeliv och andra aktiviteter. Därför behövs arbetsformer, som kan utnyttjas i hemmen eller nära hemorten.

Open University i England är kanske den institution som har mest erfarenhet av att pröva videogrammen i olika former av distansundervisning. De resultat, som redovisats, pekar också på utvecklingsmöjligheter för framtiden, framförallt inom återkommande utbildning. Här liksom på andra områden inom vuxenutbildningen kan information och "uppsökande verksamhet" ske genom etersändning, som riktar sig särskilt till människor, som av geografiska och sociala skäl är svåra att nå.

## 8.4 Bildundervisning

Trots att människor alltid har uttryckt sig med bildens hjälp, torde bilden inte ha spelat så stor roll i någon kultur som i vår egen. I kapitel 1 av detta betänkande ges en översikt av den utveckling, som gjort bilden till ett dominerande inslag i vår miljö. Tillkomsten av nya sätt att spela in, lagra, distribuera och visa bilder kommer med all sannolikhet att under de närmaste åren ytterligare förstärka bildens roll i vårt samhälle. Videotekniken erbjuder härvidlag endast ett medium, som kompletterar andra, liksom det själv kompletteras av dem.

Den skisserade utvecklingen får viktiga konsekvenser för utbildning och undervisning. Konsten att läsa och skriva var från början förbehållen ett fåtal. I och med att böcker och tidningar blev de vanligaste kanalerna för att förmedla information framstod det som nödvändigt att alla medborgare kan läsa och skriva – är litterata. Den dominerande roll, som bilden spelar i dagens samhälle som förmedlare av både upplevelser och information, gör det nödvändigt att också ge människor tillfälle att lära sig förstå bildens språk. Hur bilder kan användas i olika syften för att t. ex. underhålla och upplysa eller för att skrämja och dölja sakförhållanden. Hur bilder påverkar åskådaren, vare sig han är medveten om det eller ej. Det kan rent av sägas att vi behöver en ny och vidare definition av vad det innebär att vara litterat. Den amerikanske sociologen Donald P. Ely skriver:

”En litterat person i dag är en som kan förstå, tolka och använda de myriader stimuli som finns i en given miljö. Skrivet och talat språk, musik, ljud, rörliga bilder och stillbilder, naturobjekt och aktiviteter är några stimuli, som påverkar människor och därför behöver förstås, tolkas och användas. Skolan begränsar ofta sin undervisning till de traditionella färdigheterna att läsa och skriva och ger viss tid åt iakttagelser. En sådan begränsad infallsvinkel är inte tillräcklig för studerande som lever i en mycket mer sofistikerad värld, som kräver en typ av kunskaper som ligger bortom de grundläggande kunskaper och färdigheter som skolan gett.”<sup>1</sup>

Mot den bakgrunden framstår det som nödvändigt att studiet av bildmedierna får en central roll i dagens och morgondagens undervisning. Det gäller alla stadier, från förskolan till vuxenutbildningen. När dessa frågor tas upp i föreliggande betänkande sker det utifrån den helhetssyn på bildmedierna, som inledningsvis har skisserats.

## 8.5 Bildundervisning i måldokument och kursplaner

Vikten av att bildmedierna uppmärksammas i undervisningen har framhållits i ett flertal utredningar och propositioner under de senaste åren.

TRU-kommittén redovisade i sitt betänkande *Program för ljud och bild i utbildningen* (SOU 1975:28) några pedagogiska teorier och konstaterade att bilder översvämmar individen i de flesta sammanhang. ”Utanför utbildningen är den s. k. bildåldern en realitet.” Stora delar av människors uppfattning om världen grundar sig på erfarenheter från bl. a. radio och TV. ”Den ökade användningen av bilden som kommunikationsmedel är i sig ett tillräckligt skäl för att man i undervisningen skall utveckla individens förmåga att använda och förstå bildens uttrycksmöjligheter och dess förhållande till verkligheten.”<sup>2</sup>

TRU-kommittén rekommenderade också en allmän medieutbildning:

”För att människor skall kunna använda de nya medierna som hjälpmedel att bättre hantera verkligheten behövs en allmän medieutbildning i att förstå och uttrycka sig med rörlig bild och ljud. I filmutredningens andra betänkande (SOU 1972:9) föreslås en ökad satsning på film- och TV-undervisning som ett led i elevernas allsidiga personlighetsutveckling. Det är – som filmutredningen påpekar – viktigt att eleven (människan) inte bara får kontakt med medierna som konsument/användare. En fördjupad kontakt förutsätter ofta produktion – då mediernas tillgångar och brister analyseras i kombination med praktiskt arbete.

En större medvetenhet om villkoren för produktion och användning av rörlig bild och ljud (om styrning, urval, förvanskning, suggestion, kvalitet) kommer att vara nödvändig då marknaden öppnas för ett stort utbud av videogram.”<sup>3</sup>

I prop. 1975/76:110 om radio och television i utbildningsväsendet uttalade sig också utbildningsministern för behovet av en mer kritisk inställning till medierna:

”Jag vill i detta sammanhang också beröra frågan om hur radio och TV-program allmänt bör behandlas i undervisningen. TV-tittandet har en stor omfattning i alla åldersgrupper. Barns och ungdomars verklighetsuppfattning påverkas sannolikt i betydande utsträckning av framför allt TV. Det är enligt min mening motiverat att i likhet med kommittén och SÖ m. fl. förorda att metoden att kritiskt granska och ifrågasätta skall gälla både programinnehållet och medierna själva. Särskilt bildprogrammen bör därvid ägnas uppmärksamhet.”<sup>4</sup>

<sup>1</sup> Donald P. Ely, ”The two worlds of today's learners”, *Prospects* 1980:1, s. 51.

<sup>2</sup> *Program för ljud och bild i utbildningen* (SOU 1975:28), s. 92 f.

<sup>3</sup> SOU 1975:28, s. 398.

<sup>4</sup> Prop. 1975/76:110, s. 93.



Statsrådet ansåg också att det finns behov av fortbildning för lärare i metodiska frågor kring användning av ljud och bild i undervisningen:

”En grundläggande förutsättning för att ljud- och bildprogram skall utgöra värdefulla inslag i undervisningen är att lärarna liksom beträffande övriga läromedel har nödvändiga kunskaper om såväl programmets innehåll som om hur de kan fogas in i undervisningen för att göra den livfullare och mera stimulerande. Både i grundutbildning och fortbildning av lärare måste därför tas upp metodiska frågor om användningen av ljud- och bildprogram i undervisningen.”<sup>1</sup>

Bildstudiernas betydelse för barn i grundskoleåldern har behandlats av barnstugeutredningen och i den nya läroplanen för grundskolan (Lgr 80). Barnstugeutredningen tog upp frågan i sitt förslag om fritidshemmets pedagogiska utformning i betänkandet *Barns fritid* (SOU 1974:42). Där framhölls att bilden som kommunikationsmedel kan bli en medveten upplevelse genom att barnen stimuleras att ställa frågor av typen: Vad skildrar bilden; hur är den uppbyggd, vem har gjort den, vem vänder den sig till, vilket syfte har den, vilka värderingar står den för osv. ”Utifrån en diskussion av detta slag är det motiverat att samtala om bilden som språk och om att bilden förmedlar olika slag av meddelanden. . . Genom diskussion om bilder i böcker, tidningar, film och TV skall barnet få stöd att kritiskt bedöma bilder av olika slag. En kritiskt granskande hållning gentemot bildreklam och annan bildpåverkan kan därmed grundläggas.”<sup>2</sup> Utredningen betonade också vikten av att barnen har tillfälle att använda stillbilds- och filmkamera för egen bildproduktion.

I Lgr 80 markeras bildstudiernas betydelse genom att ämnet *teckning* ändrats till *bild*. Detta är emellertid inte bara en förskjutning i terminologin utan återspeglar en vidgning av innehållet. Kursplanen för det nya ämnet inleds på följande sätt:

- ”Bild ingår i grundskolans undervisning, därför att eleverna skall
- utveckla ett intresse för andra uttrycksmedel än tal och skrift,
  - öva sin förmåga att uttrycka budskap i bild,
  - utveckla sin känsla för komposition, form och färg,
  - stimuleras till egen skapande verksamhet,
  - utveckla sin förmåga att tolka budskap i bild av olika slag,
  - få kunskaper om bildframställning, färglära, perspektiv, olika tekniker, foto, film, TV.”<sup>3</sup>

I målbeskrivningen heter det bl. a. att eleverna skall utveckla sin förmåga att självständigt skapa bilder, att kommunicera med bilder och att tolka och kritiskt granska olika typer av bilder. ”De skall bli medvetna om bilden som språk och vänja sig att använda bildspråket som ett viktigt kommunikationsmedel vid sidan av att tala, läsa och skriva.” De skall också tränas att kritiskt granska och diskutera bildernas påverkan och de krafter som styr utbudet av olika slag av bilder för att bli medvetna om den påverkan de utsätts för då det gäller livsstil, konsumtionsvanor, attityder och värderingar.

Kursplanen särskiljer fem huvuddelar i bildämnet, nämligen bildframställning, bildanalys, bildkommunikation, estetisk orientering samt bild och miljö. När det gäller bildframställning anges bland huvudmomenten för lågstadiet att eleverna skall bearbeta och ge form åt iakttagelser, känslor

<sup>1</sup> Prop. 1975/76:110, s. 99–100.

<sup>2</sup> *Barns fritid: fritidsverksamhet för 7–12-åringar*. (SOU 1974:42), s. 75 f.

<sup>3</sup> Lgr 80, s. 69.

och åsikter i bl. a. foto, film och video. På mellan- och högstadierna skall hänsyn tas till att barn tittar mycket på TV. Bildframställningen måste därför i större utsträckning än tidigare omfatta arbete med foto, film och video.

Många av de bilder, som barn möter i samhället, än konstnärligt likgiltiga eller undermåliga, rör sig inom ett snävt intressefält och utnyttjar en begränsad uppsättning av bildmässiga och innehållsmässiga schabloner. Bildanalys bör därför vara ett naturligt inslag i all undervisning. Den skall bl. a. omfatta bildens motiv, innehåll och utformning, bildens sändare, tillverkare och mottagare och avsikten med bilden. Eleverna skall vidare bl. a. ges möjligheter att undersöka vad olika bildkategorier har för funktioner och omfattning och hur de finansieras samt hur man utnyttjar den offentliga och privata miljön för att sprida budskap. De skall också uppräcka hur värderingar styr bildupplevelser.

I avsnittet om bildkommunikation framhålls att eleverna för att bli medvetna om bildens många möjligheter att underhålla, förmedla nyheter, undervisa, propagera och påverka själva skall lära sig använda bilder i bestämda syften.

Under rubriken bild och miljö påpekas att dagens barn och ungdomar är hänvisade till ett allt högljuddare massmedieutbud, som i ökad utsträckning har kommit att bestå av bilder, som ofta är spekulativt framställda och ger uttryck för en falsk och ensidig människosyn. I samverkan mellan bildämnet och andra ämnen skall eleverna vidga sin kunskap om miljön genom att bli medvetna om hur producenter använder sig av idoler, "kändisar", och olika medier för att sprida sina budskap. På högstadiet bör de vidare bl. a. skaffa sig perspektiv på hur vuxna, jämnåriga och personer i massmedier påverkar livsstilar, hur olika livsstilar kommer till uttryck i film, TV och annat bildspråk och hur de inverkar på den enskildes möjligheter att bygga upp sin identitet. Utifrån egna erfarenheter och studier av bilder skall de lära sig genomskåda fördomar och motsägelsefulla budskap.

För vuxenutbildningens del finns också uttalanden om bildstudiernas betydelse.

I prop. 1980/81:127 om folkbildning m. m. säger utbildningsministern:

"Den snabba utvecklingen på etermediernas område gör det angeläget att människor tillägnar sig ett personligt och medvetet sätt att lyssna på radio och se på TV. Detta är en viktig uppgift för såväl folkbildningen som för utbildningsradion.

Genom samarbete mellan studieförbunden och utbildningsradion kan positiva resultat uppnås i båda de avseenden som jag nämnt: en självständig och kritisk inställning till etermedierna bör kunna främjas, samtidigt som studiemetoderna kan göras mer effektiva genom användning av etermedierna, särskilt i den verksamhet som vänder sig till grupper med bristande studievana och otillräcklig motivation för studier. Som folkbildningsutredningen framhåller är det för väl fungerande kontakter mellan studieförbunden och utbildningsradion av stor betydelse att det på ömse håll finns folk med erfarenhet från de båda arbetsområdena."<sup>1</sup>

I vissa andra uttalanden kan dessutom behovet av att studera och tillägna sig färdigheter i visuell kommunikation sägas vara underförstått. Så har t. ex. SÖ i sin anslagsframställning för budgetåret 1977/78 som ett av målen för vuxenutbildningen angivit att "stimulera medborgarna till ökad social och kulturell aktivitet och stärka deras förmåga till kritisk analys av den egna situationen och det omgivande samhället."<sup>2</sup> I prop. 1980/81:127 anges folkbildningsarbetets syften vara:

<sup>1</sup> Prop. 1980/81:127, s. 62.

<sup>2</sup> Citerat i prop. 1980/81:127, s. 11.

- "att utveckla deltagarnas förmåga att kommunicera, diskutera och argumentera,
- att utveckla deltagarnas förmåga till självständigt tänkande, kritisk värdering, självinsikt och självförtroende,
- att underlätta för deltagarna att skaffa sig orientering och överblick, att systematisera, att se sammanhang och konsekvenser samt att tillämpa sina kunskaper,
- att stärka deltagarnas vilja och förmåga att tillsammans med andra aktivt delta i och påverka utvecklingen av samhälle och arbetsliv,
- att ge tillfälle till skolning i praktisk demokrati genom gemensamt arbete under gemensamt ansvar,
- att utveckla människors estetiska och skapande förmåga."<sup>1</sup>

Det är uppenbart att praktiskt taget vart och ett av dessa mål kan användas för att motivera att man inom folkbildningsarbetet tar upp verksamhetsformer, som ägnar sig åt kritiska bildstudier och aktivt bildskapande.

Sammanfattningsvis kan konstateras att det länge funnits insikt om värdet av att använda audiovisuella framställningsätt i undervisningen. Under senare år har det också växt fram en starkare medvetenhet om vikten av att eleverna lär sig kritiskt granska ljud- och bildmedierna men också lär sig att själva använda dem. Videotekniken kan spela en viktig roll i alla dessa sammanhang.

## 8.6 Utbildningsradions roll

Utbildningsradion är ett medieföretag i utbildningens tjänst och det är därför naturligt att det har ett speciellt ansvar för att öka kunskaperna om medierna, deras användning och effekter. Under flera år har UR centralt producerat läromedel i mediekunskap. Dessutom pågår nu en utbyggnad av den regionala verksamheten, i vilken en av de viktigaste uppgifterna är medieutbildning. Lärare och elever, studiecirkelledare och deltagare m. fl. ges möjlighet till metodisk och teknisk utbildning, både i att använda färdiga program och i att producera program själva.

Genom att kombinera central produktion med regionala insatser försöker utbildningsradion skapa en process mellan medierna och deras mottagare, i vilken mottagaren inte behöver förbli mottagare, utan också bearbetare och återsändare. Även försök på kommunnivå har ägt rum, t. ex. lokal TV via kabel i Kiruna och allemansradio i Gimo.

Arbetet syftar till att göra det möjligt för allt fler människor att fritt och medvetet använda medierna i utbildning, kulturliv och samhällsarbete. De erfarenheter, som hittills gjorts, har fått till följd en ökande efterfrågan på motsvarande verksamhet från andra regioner.

Utbildningsradions påbörjade regionala verksamhet är ett led i samhällets strävanden att utveckla mediernas möjligheter som redskap i samhällsarbetet och det är därför angeläget att den ges förutsättningar att fortsätta att utvecklas.

En viktig förutsättning för att videogrammen skall få en bred användning är att det finns tillgång till videokassettspelare för utbildningsområdet och att lärare, elever och studiecirkeldeltagare skall kunna utnyttja program utan alltför stora administrativa hinder.

Utbildningsradion börjar därför hösten 1981 en försöksverksamhet i Sö-

<sup>1</sup> Prop. 1980/81:12, s. 19.

dertälje med distribution av program för utbildningsområdet via bibliotek i samarbete med AV-centralen. I försöket ingår att öka tillgängligheten av uppspelningsutrustning genom att ett tiotal kassettspelare skall finnas på skolor, studiehjem, biblioteksfilialer etc. Avsikten är också att främja att programmen ger upphov till diskussioner, grupparbete eller andra aktiviteter. I försöket ingår "utbildning av utbildare" för att de i sin tur skall kunna vidarebefordra kunskaper och färdigheter till elever, cirkeldeltagare etc.

Den försöksverksamhet, som nu startas i Södertälje, bör också kunna ge erfarenheter och underlag för framtida överväganden och beslut i riktning mot en demokratisering av produktion och distribution inom medieområdet.

## 8.7 Överväganden och förslag

Televisionen är i dag ett viktigt informationsmedium för många människor. Det finns nu förutsättningar för att utveckla videogrammen till ett värdefullt utbildningsmedium, som inom överblickbar framtid får växande betydelse.

Under 80-talet kommer väsentligt mycket mer information och undervisningsstoff att finnas tillgängligt på videogram än tidigare. Mycket av detta kommer att vara producerat utomlands. Redan TRU-kommittén (1975) varnade för riskerna med att utländska utbildningsföretag, ägda av exempelvis General Electric, Westinghouse och ITT, tillåts dominera läromedelsmarknaden:

"Det finns stora risker för att videoindustrin blir dominerad av kortsiktiga kommersiella intressen. De villkor som gäller för samhällets insatser för en frigörelse från kommersialismen inom kulturområdet bör även gälla information och utbildning. Samhället bör ta ett aktivt ansvar för den nya teknologin och dess användning inom utbildning, kultur och information."<sup>1</sup>

Vi har tidigare (kap. 3.2) markerat sambandet mellan samhällets övergripande ansvar för en demokratisk utveckling och uppgiften att ta till vara och utveckla videogrammens möjligheter inom utbildningsområdet. Såväl i det allmänna skolväsendet som i vuxenutbildningen kan videogrammen användas både för individuella syften och för gemensamma mål.

Kommunikationsforskare och politiker är överens om att den svenska demokratin kräver en bred och stark press och en omfattande nationell produktion av TV-program för kultur och information. Minst lika viktig är en nationell produktion av videogram för utbildningsområdet, som relateras till utbildningspolitiska mål och anpassas till rekommenderade arbetsformer och arbetssätt.

Utbildningsradion har sedan några år tillbaka haft det samlade ansvaret för produktion av ljud- och bildprogram framför allt för etersändning. Det kan mycket väl tänkas att detta ansvar vidgas till att, i högre grad än nu, även gälla produktion direkt för videogram. Här bör också ett intressant utvecklingsarbete kunna ske i samarbete med skolor och studieförbund.

En viktig förutsättning för att demokratin i ett samhälle skall fungera är också att varje människa har möjlighet att fritt ta emot och lämna information. Det räcker emellertid inte med ett fritt informationsflöde. Det är också angeläget att mottagarna har förmåga att kritiskt granska budskapen.

<sup>1</sup> SOU 1975:28, s. 399.

En viktig förutsättning för en sådan kritisk granskning är kunskaper i både det verbala språket och bildspråket samt hur dessa påverkar människor.

En bättre bildundervisning, där framför allt studium av vad som egentligen är bildprogrammets budskap, skulle öka människors förmåga att aktivt ta del av dessa. I vad som stundom kallats bildåldern framstår en sådan bildundervisning som ett demokratiskt krav. Den snabba ökningen av antalet videospelare i de svenska hemmen och det växande utbudet av inspelade kassetter accentuerar detta behov.

Ett demokratiskt krav är också att människor får möjlighet till utbildning i att själva producera. Ju fler människor, som kan ta till vara videogrammen som redskap för att "i samverkan med andra förstå och förbättra sina egna och sina medmänniskors livsvillkor" (Lgr 80), desto mer stärks demokratin. Genom den nya enkla och billiga produktionstekniken kommer tekniska och ekonomiska möjligheter till detta att finnas i en helt annan utsträckning än tidigare.

Det innehåll, som bildämnet fått i Lgr 80, ger utgångspunkt för en bildundervisning som stimulerar till kritiskt tittande. Lärarnas och fritidspedagogernas teoretiska kunskaper och metodiska färdigheter blir emellertid av avgörande betydelse om de intentioner, som angetts för grundskolan och fritidshemmen skall kunna förverkligas.

En viktig roll spelar här lärarnas gemensamma och individuella planering av undervisningen. Enligt Lgr 80 skall varje rektorsområde göra upp en arbetsplan, som ger uttryck för den enskilda skolans mål och ambitioner. Den bör utgå från en probleminventering. Tyngdpunkten kan därigenom komma att läggas olika i skilda skolor. Den bör bl. a. ange hur man avser arbeta med frågor som är gemensamma för flera ämnen. I läroplanens exemplifiering nämns inte bildkunskapen. Av kursplanen framgår emellertid att det krävs samverkan mellan olika ämnen om bildämnets mål och huvudmoment skall kunna genomföras. Det är därför angeläget att lärarna görs medvetna om den roll, som bilden spelar redan i dagens samhälle, och om att bildmediernas inflytande i vårt samhälle ytterligare kommer att förstärkas inom en nära framtid.

Grundutbildning och fortbildning av lärare och fritidspedagoger har avgörande betydelse för i vad mån intentionerna bakom en läroplan skall kunna förverkligas. Förändringar i grundutbildningen får verkan först på längre sikt, medan effekterna av fortbildning kan förväntas göra sig gällande mera omedelbart. Vi föreslår inga särskilda resurser för detta ändamål men vill kraftigt understryka vikten av att fortbildning i bildkunskap ges hög prioritet vid genomförandet av Lgr 80.

Vid kontakt med gymnasieutredningen har vi erfarit att man ännu inte kommit till konkreta diskussioner angående innehållet i läroplanerna beträffande ämnet bild. Man har dock diskussionsvis framkastat synpunkter på att kommersialismen i form av reklam liksom annan mediepåverkan bör behandlas ingående.

Skolstyrelsen i Umeå har till gymnasieutredningen överlämnat ett förslag till läroplan i ämnet bild, där man skiljer mellan bildframställning och bildkunskap. Enligt förslaget bör gymnasieeleverna få utbildning i båda dessa grenar av bildämnet. Detta är i god överensstämmelse med Lgr 80 och skulle, om det genomförs, utgöra en naturlig fortsättning på grundskolans studiegång.

Vi har vidare erfarit, att man i gymnasieutredningen diskuterat att inrätta speciella gymnasielinjer med bild- och dramautbildning. Dessa linjer skulle förläggas till vissa gymnasier på liknande sätt som f. n. sker med särskilda musiklinjer. Härigenom skulle gymnasieelever kunna välja att få en hög-specialiserad utbildning i bild.

Vi vill gärna stödja tanken på inrättande av sådana speciella gymnasielinjer, men vill samtidigt betona nödvändigheten av att även utbildning i ljudinspelning och -redigering inkluderas i bildundervisningen, så att samverkan mellan ljud och bild framhävs. Genom tillkomsten av dessa gymnasielinjer, skulle våra förslag om bättre medieutbildning för t. ex. lärare och bibliotekarier kunna genomföras på ett bättre sätt. Vi skulle också ha en bättre grund för den utbildning av "mediepedagoger", som vi föreslår i annat sammanhang.

Det är vår bestämda uppfattning, att alla elever på gymnasienivån bör få fortsatt undervisning i både bildframställning och bildkunskap. Härvid måste inte enbart bildens estetiska utan även dess sociala dimensioner beaktas.

I en tid, som präglas av en kärv ekonomi, är det angeläget att alla resurser, som samhället förfogar över, på bästa sätt tas till vara inom varje område. Förutom de resurser, som står till buds genom fortbildningsanslagen, bör lärare stimuleras att utnyttja de möjligheter till fortbildning på bildområdet, som erbjuds av olika utbildningsinstitutioner. Några exempel skall här ges.

Dramatiska institutet i Stockholm har dels korta kurser om några veckor med 6-8 elever och dels en ettårig utbildning, allmänpraktisk mediautbildning (AP), som tar in 16 elever/år. Kurserna är rikstäckande och har en praktisk inriktning. Man kräver från deltagarna en fast yrkesförankring, eftersom man från utbildningens sida vill att de utbildade skall gå tillbaka till sin yrkesverksamhet och arbeta med media där samt sprida information och kunskap till sina kollegor. Eleverna som tas in är inte enbart från skolans värld. Det finns också socialarbetare, barnomsorgspersonal och andra yrkesgrupper. Man arbetar med foto, ljud, dramaturgi, video och film. De arbeten man gör under kursen går igenom i gruppen och man analyserar dem tillsammans.

Vid vissa folkhögskolor finns medielinjer, där bl. a. användningen av videoteknik tas upp. Som exempel kan nämnas Kageholms, Kalix, Strömbäcks och Södra Vätterbygdens folkhögskolor. Vid Tallkrogens folkhögskola i Stockholm finns en terminslång bildkurs, där man arbetar med foto, ljud, film och video. 20 elever med olika yrkesbakgrund brukar antas varje termin. Några av dem är lärare. Vid de folkhögskolor, som arbetar med mediefrågor, brukar man också anordna kortare introduktionskurser om ett eller flera veckoslut.

De kurser i informationsteknik, som anordnas vid vissa högskolor, tar i varierande omfattning upp frågor som rör framställning och analys av bilder. Vid pedagogiska institutionen vid Stockholms universitet finns en kurs benämnd Media i ungdomsundervisning. Den riktar sig till lärare och andra som sysslar med undervisning och ungdomar. Kursen löper under två terminer på långsam studietakt vilket innebär halvtidsstudier. Kursens syfte är att koppla ihop teori och praktik i den bemärkelsen att man går igenom litteratur i bl. a. pedagogik, sociologi, psykologi och kommunika-

tionsteori och att man sedan genomför praktiska övningar utifrån vissa givna pedagogiska frågeställningar, knutna till de studerandes verksamhetsfält. Man försöker under kursen utveckla en metodik i användandet av olika medier i undervisning och projektarbeten. Under det sista momentet får de studerande göra ett något större projektarbete. Arbetsformerna är grupp-arbeten och individuella arbeten samt examination i form av redovisningar med opposition. Kursen har hittills bara löpt under två år och har haft ca 20 studerande, de flesta lärare.

En del av de utbildningar, som här nämnts, kan genomgå på kvällstid, andra förutsätter heltidsstudier. Eftersom bildstudierna har så stor betydelse i skolan bör lärare, som önskar genomgå fortbildning på medieområdet, beviljas tjänstledighet med B-avdrag även för studier vid Dramatiska institutet och folkhögskolorna.

I Lgr 80 ges begreppet läromedel en vidare definition än den traditionella: "Läromedel är sådant som lärare och elever kommer överens om att använda för att nå uppställda mål." Det heter vidare:

"I samhället finns också ett rikligt informationsutbud genom etermedier, böcker, tidskrifter, broschyrer och tidningar. I skolarbetet kan det – kritiskt utnyttjat – utgöra kunskapskällor, och det kan och bör alltid användas, då man söker en bild av hur olika grupper söker påverka oss i skilda riktningar."<sup>1</sup>

Detta innebär att också TV-program, som inte producerats i utbildningssyfte – från allvarligt syftande samhällsprogram och seriös TV-teater till lätt underhållning och populära serier – kan användas som läromedel. Syftet kan variera. Vissa program kan skapa motivation eller vidga perspektivet vid studiet av människor och samhälle i Sverige och andra länder. Film och teater kan belysa frågeställningar i ett stort antal ämnen. Genom att studera människoskildringen i populära program kan man skapa kritisk distans till uppmärksammade inslag i medieutbudet. Även kommersiellt distribuerade videokassetter kan naturligtvis användas i ett eller flera av dessa syften.

För närvarande får AV-centralerna inte spela in andra TV-program än utbildningsradions friköpta. Privatpersoner får spela in TV-program för enskilt bruk. Däri anses ingå lärares användning av programmet i egen klass. Det är dock inte tillåtet för en lärare att låna ut sin inspelning åt en annan.

De av regeringen tillsatta sakkunniga för förhandling om avtalsreglering av upphovsrättsliga frågor på undervisningsområdet (AUU-sakkunniga) har utarbetat ett förslag till avtal mellan rättsinnehavarna på upphovsrättens och angränsande områden å ena sidan och kommunförbunden å den andra. Enligt förslaget skall generellt tillstånd ges till att svenska TV-program spelas in för undervisning som avses i skolförordningen. Förhandlingar på grundval av förslaget pågår. Det är vår förhoppning, att dessa förhandlingar snart leder till att åtminstone svenskproducerade TV-program får användas i ungdomsskolan, vuxenutbildningen och folkbildningen, då vi anser att program från Sveriges Televisions AB kan vara av mycket stort värde i olika utbildningar.

Bildkunskap behöver också ges en mer framträdande plats i lärarnas grundutbildning. Vi föreslår därför att UHÄ får i uppdrag att göra en översyn av bildkunskapens ställning i de olika lärarutbildningarna samt framlägga förslag om en förändring av grundutbildningen så att den bättre svarar mot de behov, som vi här ovan påtalat.

<sup>1</sup> Lgr 80, s. 50.

Våra grundläggande kunskaper om hur människor påverkas av bilder behöver utökas. Användandet av bildmaterial i t. ex. läroböcker för grundskolans lågstadium har kritiserats. Under sista tiden har en begynnande forskning i den pedagogiska bildens utformning kommit igång i vårt land. Det är därför angeläget att uppdraget till UHÄ även omfattar en intensifiering av forskningen och det pedagogiska utvecklingsarbetet på bildområdet. Därvid behöver särskilt metodutvecklingen, när det gäller användningen av allmänna TV- och videoprogram uppmärksammas. Det är angeläget att erfarenheter, som gjorts både i Sverige och andra länder, tillvaratas.



## 9 Videogramdistribution

Alltsedan början av 1970-talet har videogrammens roll i det svenska mediasamhället diskuterats. Det har funnits de som hävdats att i varje fall videokassetten av kostnadsskäl inte skulle komma att användas för spridning av underhållningsprogram i stora upplagor. Den skulle, menade man, främst komma att utnyttjas för att förmedla information och utbildning samt för inspelning av TV-program som den enskilde tittaren ville se vid annan tidpunkt än sändningstillfället, s. k. timeshift. Andra befarade att videogrammen – och främst skivan – skulle komma att exploateras av kommersiella intressen, bl. a. för att sprida reklamfinansierade underhållningsprogram till en stor publik.

Utvecklingen gick långsammare än många i början av sjuttioalet hade väntat sig, men under år 1980 tog både försäljningen av videospelare och marknadsföringen av inspelade programkassetter fart på allvar. I avsnitt 9.1 ger vi en översikt av den kommersiella distributionen av videogram. Det har från många håll hävdats att TV-program från programbolagen i Sveriges Radio-koncernen skulle kunna spela en betydande roll när det gäller att tillföra marknaden videogram av god kvalitet. I avsnitt 9.2 redogör vi för hur den frågan hittills handlagts och för de planer som nu finns på försäljning och uthyrning av program på videokassett från det svenska TV-bolaget.

Beskrivningen av den aktuella situationen bildar bakgrund för några överväganden i avsnitt 9.3 om behovet av samhällsinsatser på videogramdistributionens område. De konkretiseras i avsnitt 9.4 i ett förslag att göra ett brett utbud av program av god kvalitet lätt tillgängligt för allmänheten genom bibliotekens försorg. Om biblioteken skall ta på sig denna nya uppgift kräver det, som vi framhåller i avsnitt 9.5, att biblioteksanställda ges möjligheter till kompletterande utbildning. I avsnitt 9.6, det sista i detta kapitel, tar vi upp frågan om distribution av videogram till svenskar utomlands.

### 9.1 Kommersiell videogramdistribution

#### 9.1.1 *Den internationella marknaden*

Internationellt finns ett mycket stort antal program tillgängliga som videogram. En i USA utgiven förteckning över tillgängliga videogram upptar inte mindre än 34 000 titlar på 21 olika språk.<sup>1</sup> Den siffran ökar mycket

<sup>1</sup> *The Video Source Book*, 2 uppl., mars 1981, utgiven av The National Video Clearinghouse, Inc., Syosset, NY.

snabbt. Drygt hälften av titlarna hänför sig till områdena utbildning samt medicin och vetenskap. Underhållningsfilmerna, inklusive sexfilmer, är 3 923 till antalet och svarar alltså för 12 % av utbudet. 1 750 (eller 5 %) klassificeras som barn- och ungdomsprogram, och teater-, balett- och andra "kultur"-program uppgår till 2 198 (dvs. 7 %).

Den största videogrammarknaden finns i Nordamerika. När videogrammarknaden började utvecklas under senare delen av sjuttioalet, utgjorde pornografiska filmer en mycket stor andel av programutbudet. Välinformerade bedömare uppskattade vid tiden andelen pornografi till mellan en tredjedel och hälften av antalet tillgängliga programtitlar. Då försäljningen av videospelare ökade, tog flera av de större filmbolagen i USA steget in på videogrammarknaden. Till att börja med erbjöds främst äldre filmer, som tidigare visats på biografier och i TV. Det sätt varpå dessa företag tidigare skrivit kontrakt med manusförfattare, skådespelare och andra medverkande gav dem i många fall rätt att utan ytterligare ersättning till dessa distribuera filmerna också som videogram. Det visade sig emellertid snart finnas efterfrågan också på nyare filmer, och det uppstod en illegal marknad av piratkopior av sådana filmer. Filmbolagen började då i begränsad utsträckning sälja videokassetter med populära filmer, som fortfarande gick på bio. Detta har lett till ett mera mångsidigt utbud än tidigare, och pornografins andel har minskat, i varje fall vad antalet titlar beträffar, vilket dock naturligtvis inte behöver betyda att konsumtionen förändrats i samma utsträckning. Utbudet på videoskiva är betydligt mindre – 100–200 titlar i vardera av katalogerna för den optiska och den kapacitiva skivan (se kap. 2) – och inslaget av sexfilmer är ringa.

Den största videogrammarknaden i Europa finns i Storbritannien. Den engelska tidskriften *Screen Digest* publicerar sedan april/maj 1980 varje kvartal en lista över titlar som finns tillgängliga på videokassett. Av dessa sammanställningar framgår att det i maj 1980 fanns 812 titlar på den brittiska marknaden. Denna siffra steg till 936 i juli, 1 322 i oktober, 1 704 i februari 1981 och 2 041 i maj 1981. På ett år fördubblades alltså programutbudet. Dess sammansättning har dock inte undergått några större förändringar. Det största inslaget utgöres av spelfilmer, som i *Screen Digests* statistik utgör en enda kategori. Andelen har sakta stigit från 44 till 52 % av det totala utbudet. Den näst största gruppen av program utgöres av pornografiskt material. Andelen är något högre 1981 än 1980, men det kan delvis bero på att statistiken nu är mera fullständig än för ett år sedan. På tredje plats kommer sportprogrammen, som har ökat i antal, samtidigt som deras andel av det totala utbudet har halverats. Fördelningen våren 1980 och våren 1981 på de olika kategorier som tidskriften använder framgår av tabellen på nästa sida.

När man läser denna tabell bör man dock observera att siffrorna hänför sig till det totala utbudet i grossistledet. Innehållet i kataloger från olika företag kan naturligtvis variera kraftigt, liksom det utbud som är tillgängligt på försäljnings- och uthyrningsställen. Konsumtionen, dvs. allmänhetens val bland tillgängliga titlar, kan självfallet också fördela sig på ett sätt som markant skiljer sig från sammansättningen av utbudet. Det är ju ett välbekant faktum att TV-tittarnas programval, kategori för kategori, inte fördelar sig på samma sätt som programutbudet. Detsamma gäller med säkerhet

## Videogramutbudet i Storbritannien maj 1980 – maj 1981

	Maj 1980		Maj 1981	
	Antal titlar	Procent	Antal titlar	Procent
Spelfilmer	359	44	1 058	52
Pornografi	165	20	467	23
Barn- och familjeprogram	59	7	100	5
Populärmusik och lätt underhållning	69	9	122	6
Seriös musik och dans	8	1	23	1
Sport	118	15	171	8
Konst och debatt	16	2	36	2
Övrigt	18	2	64	3
Summa	812	100	2 041	100

Källa: Screen Digest maj och november 1980 samt mars och juni 1981. I ovanstående tabell har procentangivelser avrundats till hela tal. Att, som Screen Digest, gör, ange procentsiffror med två decimaler är inte meningsfullt, eftersom gränsdragningen mellan olika kategorier med nödvändighet är oskarp.

inköp och förhyrning av videogram. Försök att sammanställa listor över bästsäljande program har gjorts, men resultaten är knappast tillförlitliga.

I en kommentar till statistiken för maj 1981 pekar *Screen Digest* särskilt på att ett antal program från Thames Television blivit tillgängliga som videogram och distribueras av EMI. Att brittiska TV-program nu börjar finnas på videokassett finner tidskriften vara ett gott tecken: "Om endast också BBC kunde lösa sina problem med upphovsrätterna skulle det flöde av material som då blir tillgängligt kraftigt förbättra videogrammarknaden." I det stora utbudet av biograffilmer på videokassett finns många, som gott kunde glömmas och som också i många fall är bortglömda, tillägger *Screen Digest*, som också konstaterar att videogramupplagorna än så länge är rätt små.<sup>1</sup>

Som framgår av en tabell på s. 124 (kapitel 5) är det största antalet titlar på den brittiska videogrammarknaden av amerikanskt ursprung. Att engelsk film endast svarar för en femtedel av utbudet på sin egen hemmamarknad torde delvis bero på att det inom den engelska filmindustrin finns delade meningar om det är ekonomiskt fördelaktigt att marknadsföra filmer som videogram. Ordföranden i de brittiska filmproducenternas förening uttryckte sålunda i sin årsredogörelse för år 1980 oro för att exploatering av film på videokassett skulle leda till minskade biograf- och TV-intäkter och till förluster genom piratkopiering, som inte kunde uppvägas av de intäkter det nya mediet kan ge.<sup>2</sup>

De kommersiella TV-företagen i Storbritannien slöt år 1979 ett treårigt avtal med upphovsmännens organisationer som ger dem rätt att distribuera TV-program i videogramform. BBC förhandlar fortfarande om motsvarande rättigheter men har enligt uppgift till vårt kansli förvärvat videogramrättigheterna till ett tjugotal program som kommer att erbjudas allmänheten under hösten 1981.

<sup>1</sup> *Screen Digest*, juni 1981, s. 107.

<sup>2</sup> *Screen Digest*, januari 1981, s. 13.

### 9.1.2 Den svenska marknaden

Videogrammarknaden består av två huvuddelar. Den ena – som brukar kallas institutionsmarknaden – omfattar program för användning inom myndigheter, institutioner, företag, organisationer och utbildningsväsen. Den andra – vanligen kallad konsumentmarknaden – innefattar program för enskilt bruk, huvudsakligen av underhållningskaraktär. Den delen av videogrammarknaden har varit föremål för en livlig debatt, och det är den som behandlas här.

#### 9.1.2.1 Marknadens struktur

Konsumentmarknaden kännetecknas av att några större företag samt ett 20-tal mindre fungerar som grossister. En del av företagen är enbart programuppköpare, framför allt på importsidan, och en del är enbart distributörer. En tredje kategori grossister är såväl programuppköpare som distributörer. Hit hör de största företagen. Detaljistledet består av återförsäljare och uthyrare i olika delar av landet.

De program som distribueras är företrädesvis sådana som importeras från utlandet. Den svenska videogrammarknaden kan i själva verket betraktas som en utlöpare av den internationella. Enligt uppgifter från generaltullstyrelsen steg värdet av importen av inspelat videobandmaterial från 2,7 milj. kronor år 1978 till 12,7 milj. kronor år 1980. Dessa siffror återspeglar emellertid bara delvis den svenska videogrammarknadens utlandsberoende, eftersom de större importörerna av videogram köper rättigheter och masterband från utlandet medan själva kopieringen sker i Sverige. En mindre andel av de program som distribueras är svenska till sitt ursprung. Det rör sig här så gott som uteslutande om film som överförs till videokassett.

Ett av de största företagen är *Esselte Video* som har cirka 1 000 återförsäljare spridda över hela landet. Företaget är generalagent för det av amerikanska Foxfilm ägda Magnetic Video Corporation, som är ett av USA:s största grossistföretag i videogrambranschen. Man har nyligen också slutit ett omfattande avtal med Cinema International Corporation (CIC) om distribution av 75 amerikanska spelfilmer. I slutet av år 1980 tecknade Esselte Video också ett avtal med Svensk Filmindustri (SF) om att distribuera ett antal svenska filmer som videogram. Företagets verksamhet innefattar även de nordiska grannländerna.

Nära anknytning till filmbranschen har *Europa Film*, *Hemvideoföretagen*, *Pallas Film* och *Sandrews*. Europa Film producerar och distribuerar såväl film som videogram. Tidigare distribuerade man biografilm samt utbildningsprogram både på film och video. På senare år har företaget också börjat distribuera videogram på konsumentmarknaden. Europa Film har nu ca 1 500 distributionsställen i Skandinavien, varav ungefär hälften i Sverige. Hemvideoföretagen (Saga Film) distribuerar spelfilm på videogram genom ca 400 uthyrningsställen. Sandrews är en stiftelse som främst importerar och i mindre utsträckning producerar film. Sandrews samarbetar bl. a. med det brittiska film- och grammofonbolaget EMI, som nyligen förvärvades av Thorn, ett företag som framför allt sysslar med uthyrning och försäljning av TV-apparater och videokassettspelare. Sandrews kommer att per video-

gram distribuera vissa filmer man visar på biograf. Samarbetet med Thorn innebär att det för Thorn/EMI och Sandrews gemensamma utbudet kommer att säljas av EMI via fonogrambranschen. Samma program kommer att hyras ut i radiohandeln genom Sandrews försorg. Vid ingången av 1981 distribuerades Sandrews utbud via Thorns ca 40 och Telerents ca 10 butiker i Sverige.

*Metronome Records* har liksom EMI en nära anknytning till fonogrambranschen. Företaget ansvarar för Warner Communications' videogramdistribution i Sverige som sker via Grammofonbolagens distributionscentral (GDC) och når ca 55 skivbutiker. Ett annat fonogrambolag som utnyttjar sina etablerade distributionskanaler till fackhandeln är *Marianne* i Skara som har ca 200 återförsäljare.

Det finns även ett antal distributörer med anknytning till elektronikbranschen. *Video Tape Centers* (VTC) program marknadsförs och distribueras med ensamrätt av *Centrum Radio*, som ingår i Gylling-koncernen. VTC driver dock en egen videobutik i Stockholm. *Frekvensia GeTe AB* i Upplands Väsby har sedan 10 år arbetat med både industri- och hemelektronik. Företaget är speciellt inriktat på programimport från Italien och Östeuropa framför allt av barnfilmer. Antalet återförsäljare är ca 400. I vissa fall förvärvas rättigheterna också för andra länder än Sverige. Programmen kopieras här, och kassetterna exporteras. *Trix Videos* filmer distribueras numera av *Agfa-Gevaert* som hittills sålt enbart oinspelade ljud- och videokassetter till fackhandeln. För närvarande är distributionen av programkassetter inriktad på radiohandeln, men den kommer senare att omfatta även fotohandeln. Agfa är också direktimportör av filmer från ett västtyskt företag, Video Ring.

I övrigt präglas branschen av företag som så gott som helt och hållet ägnar sig åt videogram. *Scand Video* i Borås har sedan länge bedrivit en omfattande produktionsverksamhet för särskilda målgrupper, företrädesvis inom näringslivet. Företaget bedriver också import och distribution av videogram för konsumentmarknaden och har i den verksamheten kontakt med ett hundratal detaljister, framför allt i Mellansverige. Våren 1981 fanns på den svenska marknaden också videogram från företag som Continental Video, Direct Video/Video Q, RTG Video, Svenska Walters, Sydsvenska Videodistributören, Trans Video, VDC, Videofilm AB, Videoringen AB, Videospecialisten och Videorama. Flertalet företag har etablerats under senare tid.

*Dagenhuset* skiljer sig från alla de nu nämnda företagen genom sin folkörelseanknytning – nämligen till pingströrelsen – och därmed också genom programutbudets art. Hösten 1980 presenterade företaget ett videoutbud av 40 program som säljs och hyrs ut genom missionsbokhandlarna, 35–40 stycken, samt via Centrum Radio genom radiohandeln. Framför allt arbetar emellertid företaget med att skapa samarbetsavtal med kyrkliga och frikyrkliga församlingar. Avtalen omfattar i första hand prenumeration på videoprogrammen men innefattar erbjudande om köp av videokassettspelare och TV-apparater samt videokameror.

Vissa småfilmsdistributörer har också, fast i begränsad omfattning, börjat tillhandahålla sina filmer på videogram. Det gäller bl. a. *Föreningsfilmo* och *Filmcentrum*.<sup>1</sup> Det bör dock noteras att småfilmsdistributörer inom spel-

<sup>1</sup> Dessa företag är dock i första hand ej inriktade på konsumentmarknaden.

filmssektorn som CIC, Warner-Columbia och SF inte själva distribuerar videogram. Detta sker, som tidigare nämnts, via Esselte respektive Metronome/GDC:

Det finns vidare ett växande antal mindre företag som bedriver import av videogram. Bl. a. förekommer det att enskilda butiker från utlandet köper och hyr ut programkassetter. I många fall är emellertid sådan distribution olaglig, eftersom programrättigheterna upplåts land för land. En programkassett som legalt inköpts exempelvis i London får inte utan rättighetsinnehavarens tillstånd kopieras, säljas eller hyras ut i Sverige. Det har dock förekommit att svenska återförsäljare annonserat ut programkassetter som inköpts i utlandet, fast rättigheterna att distribuera programmen i fråga i Sverige inköpts av ett annat företag.

Kopieringskapaciteten inom landet har snabbt ökat under senaste året. Distributörerna har till en viss del skaffat sig egna kopieringsresurser. Esselte Video, Europa Film och Frekvensia GeTe tillhör de företag som har en stor egen kapacitet.

Videogramutbudet nådde vid ingången av 1981 hela landet. Esselte Video, Europa Film, VTC/Centrum Radio och Frekvensia samt Hemvideoföretagen kan sägas ha den största representationen i detaljistledet. Antalet butiker som specialiserar sig på försäljning och uthyrning av videogram är fortfarande relativt litet, men de finns numera också utanför storstadsregionerna. Vid sidan av dessa finns framför allt radiofackhandeln, som den viktigaste distributören på lokalplanet av videoprogram för försäljning och uthyrning. Uthyrning dominerar stort över försäljning.

Under år 1981 har nya slag av distributionsnät börjat ta form. Bl. a. utnyttjas bensinstationer och kiosker, som har speciella förutsättningar för att betjäna konsumenterna, t. ex. genom att de har öppet under kvällar och helger. *Svenska Esso AB* distribuerar redan nu videogram till ett trettiotal bensinstationer. Ett nät på ett hundratal stationer som skall tillhandahålla 150–200 programtitlar var håller på att byggas upp. *Pressbyrå-koncernen* planerar att från september 1981 tillhandahålla ca 100 programtitlar i 300 kiosker och butiker. Avsikten är att distributionsnätet efter hand skall utvecklas till att omfatta ca 700 enheter. Om detta lyckas, är det meningen att på grossistsidan genom Presam bygga upp ett "bakomlagringssystem" med ett betydligt bredare utbud av videogram, bl. a. utbildningsprogram. Genom detta system skulle man kunna leverera beställda program till kunderna inom 24 timmar. Presam har nämligen ett trettiotal lager runt om i landet, varifrån man snabbt kan nå de cirka 16 500 återförsäljarna.

Till sist bör nämnas en distributionskanal som skiljer sig från de förut skildrade, bl. a. därigenom att programmen når mottagarna över kabel. Det rör sig om det s. k. TV 3, som sedan våren 1981 finns på 52 Esso motorhotell. *Rekvideo*, ett företag i Karlstad, skickar varje månad en åtta timmars kassett till de nämnda hotellen. Dessa är försedda med videospelare, anslutna till hotellets centralantennanläggning. Programmen distribueras under fyra timmar varje kväll till gästernas rum per kabel. Sändningen sker före kl 19.30 och efter kl 21.30, dvs. utanför s. k. bästa sändningstid för det ordinarie TV-utbudet. Europa Film tillhandahåller programmen, som utgöres av komedier, shower, sport, dokumentärer och spelfilmer. 10 % av programtiden upptas av reklaminslag, som har lagts in mellan programmen.

### 9.1.2.2 Programutbudets omfattning och karaktär

I december 1980 inventerades utbudet av videogram, avsedda för försäljning och uthyrning på konsumentmarknaden, med utgångspunkt från då tillgängliga kataloger som tillhandahölls av de tio programleverantörer som då dominerade marknaden. Pornografiskt material undantogs från kartläggningen. Anledningen härtill var att program med sådant innehåll även distribueras av andra företag och att försäljningen huvudsakligen sker i speciella porrbutiker, där programmen också finns i filmversion. En redovisning av antalet pronografi-program i de stora videogramdistributörernas utbud skulle därför ha gett en felaktig uppfattning om pornografins andel av det totala videogramutbudet.

Inventeringen gav vid handen att det då fanns ca 660 videogram på den svenska marknaden. Av dem var 536 tillgängliga för uthyrning, medan 124 var avsedda endast för försäljning.

För att ge en karakteristik av utbudet klassificerades programmen med utgångspunkt från de genrebeteckningar som publik- och programforskningsavdelningen vid Sveriges Radio (SR/PUB) använder. De omfattar sex huvudkategorier, nämligen fakta, biografifilm, nöjesprogram, musikprogram, sport och övrigt. Då det inte varit möjligt att se alla de program det gäller, har klassificeringen gjorts med utgångspunkt från den programinformation som ges i katalogerna. Det innebär att underlaget för kategoriseringen är mycket bräckligt. Trots detta torde resultatet av inventeringen ge en bild av programutbudets karaktär.

Av de 660 titlarna hänfördes 500 – dvs. cirka 75 % – till gruppen biografifilm. Sportprogrammen var 44, musikprogrammen 46, nöjesprogrammen 11 och faktaprogrammen 15. Till gruppen övrigt hänfördes 44 program, samtliga av typ barn- och familjeprogram.

Av biografifilmerna hänfördes 458 till gruppen kriminal-, science fiction-, skräck- och äventyrsfilmer. Såvitt man kan bedöma med utgångspunkt från den produktinformation som ges i katalogerna innehåller 373 av dessa filmer äventyr med våldsinslag. 96 har bedömts innehålla inslag med grovt sadistiskt våld. Det betyder att av ungefär 56 % av videogramutbudet på konsumentmarknaden innehöll våldsskildringar och 14 % grovt sadistiskt våld. Vissa av dessa program tillhandahålls enligt uppgift inte längre av grossisterna.

Av de 15 faktaprogrammen rymms tre under rubriken politik och samhälle. Samtliga ingår i serien "En värld i krig", som sänts i svensk TV. Undertiteln natur, naturvetenskap innehåller elva program med dels program om djur och deras beteenden, dels flera program omkring rymdfärder och månlandningar. Under titeln informativa program för speciella målgrupper finns ett program från Scand Video om kungabrillopet.

Nöjeskategorin innehåller 11 program som är revyer, shower, cirkus och teater. De 46 musikprogrammen innehåller till största delen musikprogram av typ pop och rockkonserter. Sportprogrammen är 44 stycken och behandlar sådana sportaktiviteter som drakflygning, vattenskidåkning, surfing, simning och hästsport.

En uppföljning av videogramutbudet i juni 1981 visade att antalet titlar, tillgängliga på konsumentmarknaden, hade stigit till över 800. Fördelningen på olika genrer var emellertid oförändrad.

De siffror som hittills nämnts avser *utbudet*. För att få en uppfattning om *konsumtionen* gjordes i vecka 15 år 1981 en stickprovsundersökning av uthyrningen i några videobutiker i Jönköping, Uppsala och Örebro. Det visade sig att av totalt 428 lån avsåg 309 (dvs. drygt 70 %) gruppen äventyrs-, kriminal-, science fiction- och skräckfilmer. 91 kunde karakteriseras som barn- och familjefilmer och 18 var komedier. Denna enkät fyller inte stränga krav på tillförlitlighet men torde ändå ge en relativt rättvisande bild av vad slags program som hyrs ut i större tätorter utanför storstadsregionerna.

I ovanstående siffror har inte pornografiska program medtagits för att möjliggöra en jämförelse med tidigare siffror.

Vid pedagogiska institutionen vid Stockholms universitet har gjorts en enkätundersökning av videokonsumtionen hos stockholmsungdomar i ålder 10–15 år. Vid tiden för pressläggningen av detta betänkande föreligger endast preliminära resultat. Därav framgår enligt uppgift av undersökningsledaren, Jonas Wall, bl. a. följande. Enkäten genomfördes i 60 slumpmässigt utvalda klasser i årskurserna 4–9. Bortfallet utgjorde endast 1,8 %. I bearbetningen har 600, likaså slumpmässigt utvalda, enkäter ingått. Av de svarande har 12 % videospelare i hemmet, och 84 % säger sig ha möjlighet att se på video hemma eller hos någon kamrat. 22 % uppger sig regelbundet titta på video. 54 % har vid något tillfälle sett en skräckfilm på video, och 25 % har sett minst en porrfilm.

## 9.2 Sveriges Radio och videogramdistributionen

### 9.2.1 Tidigare framförda önskemål om tillgång till svenska televisionsprogram på videokasset

I direktiven till 1974 års radioutredning tog statsrådet Zachrisson också upp frågan om videogrammen. Han förklarade att det fanns skäl överväga ett samhälleligt engagemang för att framställa konkurrenskraftiga kvalitetsprogram och att åtgärder i första hand borde vidtas för att det programutbud, som redan fanns tillgängligt, skulle få större spridning. "Krav har börjat resas på att televisionsprogrammen skall bli tillgängliga också i videogramform. Om så skedde skulle åtskilliga program – inte minst teaterföreställningar, barnprogram, konserter och konstprogram – kunna användas i t.ex. skolor och folkbildningsarbete och inom vårdinstitutioner av olika slag."<sup>1</sup>

I sitt betänkande gjorde emellertid radioutredningen den bedömningen att kostnaderna för avspelningsapparater och för programproduktion liksom bristen på standardisering under ett antal år framåt skulle lägga hinder i vägen för en snabb utveckling av videogrammarknaden. Även om så småningom användningen av videogram skulle bli omfattande, trodde utredningen inte att det skulle få några stora effekter på konsumtionen av radio och TV. Videogramproduktionen skulle enligt utredningens bedömning dock kunna få betydelse för handikappade och som pedagogiskt hjälpmedel. När det gäller Sveriges Radios program konstaterades att det är förknippat med stora svårigheter att förvärva rätt att spela in och i andra former än etersändning sprida radio- och TV-program.

<sup>1</sup> *Radio och TV 1978–1985* (SOU 1977:19), s. 339.



”Härför krävs förhandlingar med ett stort antal parter. Att träffa avtal om generella ersättningsnormer på olika områden mellan brukare och rättssinnehavare är för närvarande svårt på grund av osäkerheten då det gäller att bedöma programmets framtida nyttjandevärde. Här torde bland annat tveksamheten om en kommande utveckling på videogramområdet spela en betydande roll.<sup>1</sup>

Under 1975/76 års riksmöte framlades två motioner med begäran om tillsättande av en videogramutredning. Den ena var undertecknad av Per Olof Sundman och Anna Eliasson (c), den andra av Evert Svensson m. fl. (s).<sup>2</sup> I den senare föreslogs bl. a. säkerställande av en icke-kommersiell mark-distribution av Sveriges Radios och andra samhällsägda institutioners och företags program.

I videogramutredningens direktiv ägnas ett särskilt avsnitt åt televisionen och videogrammen. Här heter det att en användning av Sveriges Radios program också i videogramform har omedelbar aktualitet.

”De tillkommande kostnaderna för kopior, distribution och ersättning till medverkande och produktionspersonal bör kunna bli relativt låga, när det gäller program som redan har sänts i etern. Ett stort antal av de utbildningsprogram, filmer, teaterpjäser, konserter, barnprogram och underhållningsprogram som har producerats för television kan utan större tekniska svårigheter utnyttjas i form av videogram. Om TV-programmen kan tillföras videomarknaden får man redan från början ett konkurrenskraftigt utbud av videogram, som har god kvalitet.”

Statsrådet Wikström konstaterar att det fordras särskilda överenskommelser med dem som har upphovsrätt till programmen och tillfogar: ”Arbetet inom utredningen om upphovsrätt bör komma att underlätta utnyttjandet av TV-program för distribution som videogram.” För att undvika onödigt dröjsmål bör det enligt statsrådet vara möjligt för Sveriges Radio att få till stånd överläggningar med upphovsmannaorganisationerna redan innan videogramutredningens arbete avslutas. Dessa förhandlingar bör genomföras i nära kontakt med upphovsrätts- och videogramutredningarna.

I direktiven påpekas även att videogramfrågan också aktualiserar principiella avvägningar ”när det gäller att bestämma om programmen undantagslöst skall kunna distribueras som videogram, till vilket pris programmen skall saluföras och hur marknadsföring och distribution skall ske”. Beslut härom kan inte fattas enbart utifrån företagsekonomiska synpunkter utan man måste också ta kultur- och utbildningspolitiska hänsyn.

### 9.2.2 Sveriges Radios videogramgrupp och dess förslag

I maj 1975 tillsatte Sveriges Radio en särskild arbetsgrupp för att utreda företagets roll i förhållande till videogrammen, den så kallade videogramgruppen. Den publicerade under åren 1976–78 tre rapporter.

I den första lämnades en redogörelse för bakgrund och förutsättningar och för företagets dittills förekommande befattning med videogram. Vidare gjordes en inventering av krav och önskemål som framförts när det gäller utnyttjandet av Sveriges Radios program i videogramform, och några internationella jämförelser gavs. Gruppen ansåg att Sveriges Radio borde fatta ett principbeslut att aktivt engagera sig på videogrammarknaden.

Den andra rapporten behandlade videogrammen i juridisk belysning. Den

<sup>1</sup> *Radio och TV 1978–1985*, s. 235.

<sup>2</sup> *Motionerna 1975/76:412, resp. 2083*.

mynnade ut i ett antal rekommendationer som bl. a. innebar att företaget borde ta upp förhandlingar med Svenska industritjänstemannaförbundet (SIF), där flertalet av de anställda är organiserade, om regler för återanvändning av programmen. I dessa förhandlingar borde företaget påvisa "de många behov utöver handelsflottans, som avser återanvändning av program för skilda mottagargrupper, och som kan anses vara lika socialt välmotiverade som handelsflottans" och med hänvisning härtill yrka på en breddning av användningsmöjligheterna för videogrammen. Vidare borde Sveriges Radio ta kontakt med Konstnärliga och litterära yrkesutövares samorganisation (KLYS) för överläggningar om gemensamma problem, bl. a. hur och på vilka villkor Sveriges Radios program skall kunna återanvändas. Företaget borde i förhandlingarna både med SIF och KLYS beakta möjligheterna att reglera programmens återanvändning över huvud taget.

Den tredje rapporten har underrubriken "Sammanfattning, principer och handlingsalternativ". Här spelade begreppet *tillgänglighet* en framträdande roll. Gruppen konstaterade bl. a. att ett grundläggande krav på Sveriges Radios programverksamhet är att programmen skall vara i vid mening tillgängliga för allmänheten. Den eterdistribuerade televisionen har begränsad tillgänglighet genom att man inte fritt kan välja tidpunkt för de program man vill se. Vidare är mediet flyktigt – tittaren kan inte upprepa ett program eller en del därav. "Videogramtekniken erbjuder nu möjligheter att göra åtminstone vissa delar av programutbudet mera tillgängligt för allmänheten."<sup>1</sup>

Arbetsgruppen ansåg att "en distribution av videogram till *institutionsmarknaden* kan betraktas som en önskvärd vidareutveckling av den ordinarie programverksamheten, helt i överensstämmelse med denna. En principiellt positiv och praktiskt aktiv inställning hos Sveriges Radio till en sådan distribution blir därmed följdriktig och logisk."<sup>2</sup> I institutionsmarknaden innefattades utbildningsväsendet och förskolan, sjukhus, ålderdomshem och fängelser, bibliotek, utlandssvenskar samt organisationer och företag.

Gruppen räknade inte med att någon massmarknad för färdiga programkassetter skulle utvecklas i Sverige under det närmaste årtiondet. Därför antogs distributionen av videogram till *konsumentsmarknaden* bli blygsam så länge den sker på kassetter. Med utbredningen av videoskivsystemen skulle dock den situationen förändras. Därmed skulle Sveriges Radio ställas inför ett viktigt policy-val, varvid gruppen ansåg två handlingsalternativ vara möjliga.

Å ena sidan skulle företaget redan från början kunna erbjuda videoskivor till konkurrenskraftiga priser. Detta skulle kunna påverka hela skivmarknaden liksom även efterfrågans inriktning. Härigenom skulle ett kvalitetskrav uppfyllas, men samtidigt skulle detta gynna marknadsföringen av skivsystemen, som konkurrerar dels med etertelevisionen, dels med kassettsystemen.

Å andra sidan skulle Sveriges Radio kunna välja en avvaktande hållning och deklarerat en avsikt att gå in på skivmarknaden under vissa, på förhand angivna förutsättningar. Dessa kan formuleras i två kriterier. Det kvantitativa kriteriet innebär att beslut om distribution av TV-program på videoskiva fattas när skivsystemen nått en viss spridning, t. ex. 150 000–250 000

<sup>1</sup> Sveriges Radio och videogrammen 3: sammanfattning, principer och handlingsalternativ, s. 38, Sveriges Radio 1978 (stencil).

<sup>2</sup> Sveriges Radio och videogrammen 3, s. 51.

hushåll med enbart videoskopspelare. Det kvalitativa kriteriet innebär att beslut om distribution fattas om det kommersiella utbudet av videoskop saknar t. ex. barn-, ungdoms- och underhållningsprogram av en art och kvalitet, som Sveriges Radios utbud erbjuder. Arbetsgruppen tillfogar:

”För detta andra, mera avvaktande handlingsalternativ talar att det minskar riskerna för mindre önskvärda effekter på kassettsystemens utbredning. Det möjliggör ett snabbt inträde på marknaden om och när detta bedöms vara befogat på såväl program- som kulturpolitiska grunder.

Principiellt betyder detta handlingsalternativ att S R inför den kommande videogramutvecklingen bedömer kassettsystemens utbredning vara mera önskvärd än skivsystemens.”<sup>1</sup>

Motiveringen för detta sist citerade ställningstagande var att gruppen ansåg att kassettsystemen tillgodoser tillgänglighetskravet bättre än skivsystemen. Medan ett utbud av videoskop med SR-program endast kan ge ett relativt litet urval, begränsas tittarnas egna kassettspelningar teoretiskt endast av den totala omfattningen av TV:s programutbud. Arbetsgruppen räknade vidare med att utbredningen av videosystemen kommer att medföra att TV-tittandet ökar. Det blir de attraktiva programkategorierna som får försteg, oavsett om programmen tillhandahålls av Sveriges Radio eller andra producenter. Därför bedömde gruppen det vara angeläget att kvaliteten i det ordinarie utbudet förbättras. Sveriges Radios videogrampolicy måste uppfylla villkoren för den allmänna programpolitiken.

”Den kvalitetshöjning som ligger närmast till hands är att öka produktionen av svenska program och särskilt av de kategorier som kan förväntas bli de som tittarna oftast kommer att spela in. --- En program- och resurspolitik av detta slag innebär en gemensam grundsyn på tv-mediet och dess modernare drabant, videosystemen. --- I ett förlängt framtidsperspektiv med direktsändande satelliter som programbärare framstår en sådan politik som en betydelsefull beredskapsinsats för att redan från början förstärka det egna utbudets konkurrenskraft.”<sup>2</sup>

Videogramgruppen vid Sveriges Radio avslutade sitt arbete i november 1978. Frågan om distribution av TV-program på videokassett har emellertid också under tiden därefter på olika sätt varit aktuell inom koncernen.

Problem, som hänger samman med spridningen av företagens program i videogramform till svenskar utomlands, har diskuterats dels med anledning av promemorian *Svenska videonät utomlands* (Ds U 1978:8), dels i anslutning till de förhandlingar som ägt rum mellan Handelsflottans kultur- och fritidsråd (HKF), Sveriges Television AB (SVT) och SIF-klubben vid Sveriges Radio. Denna fråga behandlas i avsnitt 9.6.

Vi lade i februari 1980 fram förslag om försöksverksamhet med videogramdistribution via folkbibliotek. Ungefär två tredjedelar av det programutbud, som tänktes ingå, skulle utgöras av program från TV-bolaget och utbildningsradion. Under arbetet på att utforma detta förslag skedde samråd med företrädare för såväl programbolagen som upphovsmännen. Handläggningen av denna fråga redovisas i avsnitt 9.4.1.

I sin anslagsframställning för 1981/82 diskuterade SVT bl. a. frågan om televisionen i ett kulturpolitiskt och mediepolitiskt sammanhang. Här heter det bl. a.:

<sup>1</sup> *Sveriges Radio och videogrammen 3*, s. 53.

<sup>2</sup> a.a., s. 54-55.

”Den roll SVT väljer att spela i den framtida utvecklingen kommer att påverka utbudet av programvara på den svenska marknaden. Detta är i sig en faktor som kan komma att påverka inriktningen på videomarknaden i Sverige och anskaffandet av olika slags apparatur. Vidare kommer utvecklingen att bero av vilka upphovsrättsliga lösningar som uppnås beträffande överföring av det eterdistribuerade utbudet till kassetter och/eller skivor.”<sup>1</sup>

### 9.2.3 Aktuella planer på videogramdistribution från programbolagen inom Sveriges Radio

Den 19 januari 1981 beslöt styrelsen för SVT att ge verkställande direktören i uppdrag att ”skapa förutsättningar för en försöksverksamhet med videogram till en kostnad på maximalt 500 000 kronor”. I den promemoria, som låg till grund för beslutet, heter det inledningsvis bl. a.:

”Företaget har i olika sammanhang givit uttryck för sin uppfattning, att de svenska televisionsprogrammen i princip skall vara tillgängliga på videomarknaden, dvs. att SVT:s bank av kulturpolitiskt intressanta program blir tillgänglig både för visning på institutioner som sjukhus, pensionärshem etc. och för allmänheten.”

Det konstateras vidare att Sveriges Radio-koncernen länge dels markerat en viss tveksamhet, eftersom allmänheten inte tidigare haft avspelningsmöjligheter och företaget inte velat driva fram en utveckling på hårdvaruområdet. Läget har dock nu förändrats i två viktiga avseenden. Antalet videospelare i hushållen har ökat snabbt och marknaden för inspelade videokassetter har expanderat. Men kvaliteten på de program, som är tillgängliga, ”ligger inte sällan under vad man med rimliga kvalitetskrav kan begära”.

”Dessa faktorer, samt det faktum att SVT är den institution i Sverige med de utan jämförelse största och bästa ekonomiska, tekniska och personella resurserna för programproduktion, talar för att tidpunkten nu är inne för SVT att agera och på ett lämpligt sätt sprida sina program också på videomarknaden. Det gäller alltså i första hand att göra ett urval av de inköpta och egenproducerade programmen tillgängliga i videogramform.”

Som en förutsättning för ett engagemang på videogramområdet angavs att de upphovsrättsliga frågorna kan lösas.

Promemorian ställer också frågan vilka konsekvenserna för SVT:s del skulle bli av att gå in på videogrammarknaden och pekade på följdverkningar inom två områden.

Dels talar affärsmässiga skäl för ett engagemang. Att förvärva videogramrättigheter samtidigt med rätt till etersändning kan innebära billigare etersändning. Härtill kommer att kostnaderna för översättning samt dubbing eller textning t. ex. av barnprogram kan spridas på flera kostnadsställen. Det kan möjliggöra sändning av produkter som företaget annars kanske skulle få lov att avstå från. Det ger också större möjligheter att värna om tillgången till program för etersändning. Promemorian vill inte heller utesluta att verksamheten så småningom kan ge överskott.

Vidare kan ett engagemang på videogramområdet ge stimulerande effekter på programutvecklingen. I ett längre perspektiv kan det bli möjligt att göra program speciellt för videogramdistribution. Att göra specialversioner av existerande program för särskilda mottagargrupper är ett annat intressant

<sup>1</sup> Resursbehov och långtidsplan: TV-bolagets anslagsframställning 1981/82, s. 10. Sveriges Television AB 1980 (stencil).

utvecklingsperspektiv. Promemorian ställer så in frågan om TV-bolagets engagemang på videogramområdet i ett vidare sammanhang:

”Man kan också fråga om SVT har en chans att överleva med samma bredd och publikförankring i sin verksamhet om företaget inte nu vidtar åtgärder för att anpassa verksamheten till de nya förutsättningarna på medieområdet.

Det är i detta perspektiv som SVT:s förslag att vidga sin verksamhet till nya områden skall ses.”

Den nya verksamheten kan antingen drivas i en avdelning inom SVT, eller i ett dotterföretag. Detta kan i sin tur antingen vara helägt av SVT eller ägas gemensamt av TV-bolaget och andra intressenter, t. ex. Svenska filminstitutet. Promemorian påpekar att den organisationsform man väljer bör vara sådan att den skapar garantier för att besluten om vilka program som skall produceras för etersändning inte påverkas av den nya verksamheten. Likaså måste den nya verksamhetens ekonomi hållas helt skild från den del av TV-bolagets verksamhet som finansieras av licensmedel.

Vidare framhålls att andan i de kulturpolitiska mål, som gäller för den etersända verksamheten, också bör återspeglas i det utbud, som distribueras på videogrammarknaden. Riktlinjerna för videogramutgivningen bör betona vikten av såväl bredd som mångfald i utbudet.

SVT avsåg inleda försöksverksamheten under hösten 1981. Den skulle omfatta två olika delar. Dels planerades försök med visning av videogram på videotek i Stockholm och Luleå. Däri skulle cirka 200 program ingå. Dels planerades försäljning och uthyrning av ett mera begränsat programurval – cirka 50 titlar. Förhandlingar med upphovsmännen inleddes i början av året, men dessa ajournerades i juni utan att parterna kunnat träffa någon överenskommelse. Det innebär att den ursprungliga tidsplanen inte kan hållas.

## 9.3 Samhällsansvar för videogramdistributionen

### 9.3.1 Överväganden om behov av samhällsinsatser

Hemvideomarknaden har en mycket expansiv karaktär – ett intryck som förstärks av att det verkliga genombrottet, vad gäller såväl hårdvaruförsäljning som uthyrning av programkassetter, inträffade hösten 1980 – våren 1981, då det svenska samhället i övrigt präglades av ekonomisk åtstramning. Goda försäljnings- och uthyrningsresultat tycks ha kunnat åstadkommas utan speciellt stora marknadsföringsansträngningar – utvecklingen av videoområdet tycks ha ”legat i tiden”. Utvecklingen har i sig varit pådrivande på företagen i branschen, som pressats till en kapplöpning med tiden. Det har gällt att etablera en plats på marknaden medan den ännu befinner sig i ett tillväxtskede.

Avgörande för att lyckas på videogramområdet är att man som producent kan öppna goda distributionskanaler och eftersom utvecklingen huvudsakligen går mot uthyrning av program måste nätet av distributionsställen vara finmaskigt. Radiohandlare samt försäljare och uthyrare av videoutrustning har därvid engagerats också i mjukvarudistributionen för att övertyga kunderna om att program verkligen finns lätt tillgängliga. I de större städerna

etableras fortlöpande särskilda butiker för videogram och en internationell tendens är att kunderna erbjuds gå med i videoklubbar, som till lägre pris erbjuder en serie program. I gengäld blir de en lätt nådd kundkategori.

Det är möjligt, framhålls det i våra direktiv, att ett rikhaltigt utbud av kvalitativt högtstående videogram kommer att produceras utan statliga stödåtgärder. Utvecklingen kan dock, sägs det vidare, ta en annan väg så att schablonmässiga underhållningsprogram dominerar marknaden. Samhällets ansvar för att främja mångfald och kvalitet inom kulturområdet även när det gäller nya tekniker var en av utgångspunkterna för beslutet att tillsätta videogramutredningen.

I och med att videogrammarknaden – med ett ökat apparatinnehav – blir större ökar också förutsättningarna för att kvalitativt goda program skall produceras och distribueras. Man måste dock vara medveten om att Sverige representerar ett mycket litet språkområde och att vissa typer av program för små målgrupper därför inte kan bli föremål för lönsam produktion. Samma sak gäller verkligen dyra produktioner.

Det är uppenbart att videogramutbudet hittills har dominerats av amerikanska och engelska program. I förhållande till deras antal är det mycket få svenska program som har kommit på marknaden och då i huvudsak sådana som också har kunnat offentliggöras som film.

Mångfalden på programmarknaden hämmas också av att de stora producenterna också kan utnyttja de effektivaste distributionsvägarna. En fristående mindre svensk videoproducent med ett seriöst utbud har ej på samma sätt tillgång till de etablerade försäljningskanalerna – en ny försäljningsstruktur byggs upp för denna nya produkt och påverkas mest av de stora distributörernas preferenser.

En befintlig inhemsk programresurs är Sveriges Television AB (SVT) som producerar en stor mängd program för etersändning. Åtskilliga av dessa kan också med fördel bli föremål för videodistribution. I kap. 9.2 har vi redogjort för den försöksverksamhet med videogramdistribution som SVT planerar.

En annan programresurs inom landet är spelfilmsproducenterna, som ofta befinner sig i pressade ekonomiska förhållanden och som därför är intresserade av kompletterande finansieringskällor. En rad svenska filmer har också redan slussats ut på marknaden i form av videogram i samarbete med redan etablerade videogramdistributörer.

Det rör sig om ett gemensamt intresse – distributörerna har ett behov av att komplettera programutbudet med svenska produktioner, och producenterna behöver en kompletterande inkomstkälla.

En annan kategori, för vilken en videogramdistribution öppnar nya möjligheter, är enskilda filmare och mindre produktionsföretag som företrädesvis producerar film på 16 mm format. Deras verksamhet är främst inriktad på organisationer, skolor och institutioner, där smalfilmsvisning är tekniskt möjlig att genomföra. Det saknas visningsmöjligheter riktade direkt till allmänheten – i ännu mindre omfattning sker visning av 16 mm film i enskilda hem. För dessa producenter öppnar videotekniken nya möjligheter – överförd till videogram kan smalfilmen nå helt nya konsumentkategorier och därmed skapas också en större efterfrågan. En mer lättillgänglig distributionsteknik gör det möjligt för allmänheten att efterfråga mer, och detta i sin tur skapar ett behov av nya program.

Smalfilmerna kan som hittills uttrycka sig på smalfilm och sedan överföra filmerna till videogram, men de kan också direkt utnyttja den elektroniska inspelningstekniken. Denna utveckling leder till en av andra medier oberoende videogramproduktion, som inte skulle ha kommit till stånd om inte videotekniken funnits. Renodlad videogramproduktion är närbesläktad med smalfilmningen men kan sannolikt komma att utvecklas till en särskild konstart, som tar till vara videoteknikens speciella förutsättningar.

Smalfilmerna och de små, nyetablerade videoproducenterna kan utnyttja videoteknikens möjligheter för såväl storskalig som småskalig produktion. De behöver inte som de stora filmproducenterna vända sig till masspubliken utan kan inrikta sin produktion efter utvalda målgrupper och de har också möjligheter att variera och versionera ett och samma program för att göra det gångbart i skilda sammanhang – t. ex. för undervisning, information och underhållning.

Dessa filmare och videoproducenter kan göra program inom områden som naturskildringar, dokumentärer, samhällsinformation, teater, musik och utbildning och kan samarbeta med skolor, teatrar, bibliotek och folkrörelser.

För att denna produktion skall kunna utvecklas krävs emellertid att distributionskanaler står till förfogande. Det finns inga tecken som tyder på att de kommersiella distributionsföretagen skulle visa något påfallande intresse för spridning av dessa smala program och även om de skulle ta upp dem till distribution kan man inte räkna med att de kommer att marknadsföras speciellt intensivt.

För att föra ut denna typ av program krävs en radikalt annorlunda marknadsföringsteknik än den som avser försäljning av populära spelfilmer. När det gäller smalare program krävs andra former av programinformation och reklam, tillgänglighet och prissättning, annan reglering av upphovsrätter osv. Utan speciella distributions- och marknadsförutsättningar finns heller ej underlag för produktion.

Vi föreslog i skrivelse till utbildningsministern den 12 februari 1980 en försöksverksamhet med biblioteksdistribution av bl. a. program från Sveriges Radio och ett urval svenska filmer. Avsikten härmed var att pröva en ny distributionsväg för videogram som en motvikt till de rent kommersiella kanalerna. Möjligen kan en sådan ny distributionsform också utgöra en stimulans till olika producenter att söka göra program som vid sidan av annan visningsform också lämpar sig för biblioteksdistribution.

Såväl Sveriges Radio som Svenska filminstitutet har förklarat sig intresserade av att förse biblioteken med lämpliga program. Konstnärliga och Litterära Yrkesutövares Samarbetsnämnd, (KLYS) har i remissyttrande uttryckt villighet att göra program upphovsrättsligt tillgängliga för försöksverksamheten. Intresset för att delta i försöken bör rimligen avspegla en positiv grundinställning även till en fullskaleverksamhet längre fram. Att svenska TV-program och filmer skulle göras tillgängliga i videogramform syns således i princip inte vara kontroversiellt.

Biblioteksdistribution fyller en rad syften:

- De svenska TV-programmen ges ökad tillgänglighet och kan nå fler grupper tittare.
- Biblioteken får en möjlighet att ta ett större samlat grepp över flera medier. De blir aktuella.

- Allmänheten ges bekväm och billig tillgång till svenskproducerade videogram och kvalitativa utländska – även sådana som ej är tillgängliga på den kommersiella marknaden.
- Allmänheten får tillgång till tittarhörnor på biblioteken och behöver ej inköpa egna videospelare.
- Enskilda fria videoproducenter – och videoverkstäder – ges tillgång till en publik.

Denna föreslagna försöksverksamhet har ej kommit till stånd men vi skisserar i avsnitt 9.4 en modell till hur en sådan verksamhet kan utformas i större skala.

Förutom denna distribution av program till allmänheten har vi föreslagit specialdestinerad distribution till svenskar utomlands<sup>1</sup> (se även 9.6) och till de döva och hörselhandikappade<sup>2</sup> (se även kap. 10).

Tillkomsten av en biblioteksdistribution och olika distributionskanaler för svenskar utomlands, invandrare och olika handikappade grupper skulle fungera som stimulans till inhemska producenter. En växande efterfrågan på program medför att produktionen och kreativiteten stimuleras.

Vi har i förslaget till försöksverksamhet med biblioteksdistribution också uttalat oss för att medieverkstäder på kommunal nivå byggs upp, vilket skulle underlätta för enskilda och grupper att göra egna program. I en förlängning kan detta innebära att fria producenter med professionell standard etableras och att videogramutbudet därmed ökar. Tillsammans med den ställning vi anser att bildämnet bör ha på skolschemat kan medieverkstäderna bidra till att göra video till ett betydelsefullt uttrycksmedel (se även kap. 11).

Till stimulansåtgärderna kan också räknas den informationskälla, som den föreslagna registreringen av videoprogram kommer att utgöra (se även kap. 13). Tillgängligheten av program ökar i och med att det är möjligt att finna programmen i en central katalog, liksom innehållsdeklaration och konsumentupplysning underlättar deras användning.

De förslag, som här har diskuterats, gäller distributionskanaler vid sidan om de kommersiella. De distribuerade programmen kan delvis vara desamma, men man kan utgå från att biblioteken i betydande omfattning också distribuerar program som inte är kommersiellt gångbara därför att de riktar sig till en begränsad publik. En del program, som saluförs kommersiellt, kommer sannolikt inte att vara tillgängliga för biblioteksdistribution på grund av ekonomiska eller avtalsmässiga hinder.

En viktig fråga är om det finns risk för att biblioteksdistributionen kommer att nå endast en mindre del av konsumenterna och att de kommersiella distributionskanalerna inte ägnar något större intresse åt det kulturpolitiskt intressanta utbud som samhället finner skäl att stimulera.

I alla hänseenden är det viktigt att det i landets videobutiker, i videoklubbarna och i postorderkatalogerna finns andra program än äventyrsfilmer, enkla underhållningsprogram, tecknade filmer, sportprogram och pornografi. Med en ökad efterfrågan på program är det som tidigare nämnts troligt att programutbudet blir mer varierat och att även dokumentärfilmer, barnprogram och svenskproducerade filmer och underhållningsprogram vinner in. Det är dock osäkert om det kommer att ske i någon större utsträckning. Det är de massproducerade programmen, som kan göras mest på-

<sup>1</sup> Svenska videonät utomlands (Ds U 1978:8).

<sup>2</sup> De hörselhandikappade och videogrammen (Ds U 1980:9).



kostade och det är dessa bästsäljare som ges den effektivaste marknadsföringen.

Finns det då någon möjlighet att förmå enskilda företag, som säljer och hyr ut videoprogram, att i sitt sortiment också ta in de svenska TV-program och filmer, som kommer att finnas att tillgå på biblioteken? Kan man underlätta för svenska, mindre videoproducenter att få sina program distribuerade via befintliga försäljningsställen trots att de kanske endast kommer att säljas eller uthyras i ett fåtal exemplar? Kan man intressera programdistributörerna att också tillhandahålla program inom smala områden? Kommer samma försäljningsställen som tillhandahåller vuxenprogram också att tillhandahålla bra barnprogram?

Att frågetecken hopar sig beror på att det ingalunda är säkert att det finns något större mått av ekonomisk lönsamhet i att tillgodose dessa behov; möjligen ett serviceintresse. Det finns därför skäl att överväga samhällsinsatser för att sörja för att kvalitativa videogram – företrädesvis producerade inom landet – verkligen når konsumenterna. Vi skall här referera ett försök med videotek som igångsatts i fyra belgiska städer från mars 1981. Dessa kan nämligen ses som ett sätt att ge samhällsservice när det gäller att ge kulturpolitiskt angelägna videogram en spridning.

Bakom videoteken i Bryssel, Liège, Charleroi och Louvain-la-Neuve står Mediathèque de la Communauté française de Belgique (MCFB), som på 150 platser i landet lånar ut fonogram och diabilder och som tidigare på några få platser drivit videografer där man enskilt eller i grupp kunnat se videogram. På videoteken kan man låna videokassetter mot en avgift på 20–30 kr.

Huvudleverantör av programvara är den franskspråkiga televisionen i Belgien (RTBF), som förser videoteken med en tredjedel av de cirka 400 program som fanns i katalogen vid starten. I övrigt hämtas programmen från kommersiella distributörer men också från 30 fristående programleverantörer.

Avsikten med försöket är att skapa en distributionskanal för just de program, som inte är breda nog att intressera de stora distributörerna och att tillgodose det publikintresse, som gäller dessa "smala" programkategorier.

TV-bolaget motiverar sin medverkan i videoteket med att man har i uppgift att verka i allmänhetens tjänst. Därvid skall man inte bara ta hänsyn till den stora publikens önskemål utan också till olika mindre gruppers behov. Om de helkommersiella intressena renodlar sin verksamhet till massmarknadsprodukter så måste de institutioner, som arbetar i det allmännas tjänst, ha till uppgift att fylla särskilda gruppers behov, även om det inte ger stora inkomster. Public-service-begreppet måste innebära att alla medborgare har lika rättigheter att ställa anspråk på tjänster.

Medietekens katalog riktar sig dels till institutioner, som använder programmen i utbildningssyfte, dels till allmänheten, som har behov av bl. a. underhållning, musik och barnprogram. Tillgången till TV-produktionen gör att det går att klara målsättningen, men man har uppmärksammat att det i övrigt är svårt att finna kvalitativa produktioner.

Man räknar med att själva tillgången till videomediet kommer att stimulera tillkomsten av nya programformer. Bl. a. måste en producent av TV-program, som tidigare varit van vid att producera ett program för omedelbart bruk, ta i beaktande att programmet kan komma att "konserveras"

för återbruk gång efter gång. Detta anses kunna påverka kvaliteten på TV-programmen och utveckla "TV-språket" till att tåla en djupare analys, bild för bild.

Videoteken strävar efter att vara demokratiska institutioner som skall svara mot mänskliga behov. Det återspeglas bl. a. i avgiftspolitiken – även smala program skall vara billiga att hyra. Man skall verkligen vara ett alternativ.<sup>1</sup>

Sammanfattningsvis kan vi konstatera att det behövs en kombination av direkta samhällsinsatser på distributionssidan och ett ansvar från de kommersiella distributionsföretagen att hålla ett seriöst sortiment. En förutsättning för det senare är dock att alternativa program finns tillgängliga. Det räcker inte att de produceras utan det måste också finnas en marknadsföringsorganisation, det måste ske marknadsbearbetning genom annonsering, butiksbesök, marknadsundersökningar osv. Varje enskild butik kan inte förväntas ta egen kontakt med SVT, Filminstitutet och olika mindre svenska videoproducenter och de kan inte sköta importkontakter för att få fram lämpliga program för invandrarnas intressen. Därutöver behövs en instans som ombesörjer att import, översättning och versionering (av exempelvis goda importerade barnprogram) kommer till stånd.

### 9.3.2 Överväganden om Sveriges Radios roll i videogramdistributionen

#### 9.3.2.1 Inledning

Det är enligt vår uppfattning av flera skäl önskvärt att televisionsprogram från programbolagen inom Sveriges Radiokoncernen i stor utsträckning kan distribueras som videogram.

Dels ökar därigenom åtminstone i princip programmets tillgänglighet. TV är, som videogramgruppen vid Sveriges Radio påpekade, ett flyktigt medium. När sändningen är slut, är också programmet borta, vad tittaren beträffar, om han inte har möjlighet att själv göra en inspelning av det. Vissa program har också en flyktig karaktär – de är av intresse för stunden eller för dagen. Det gäller bl. a. många aktualitetsprogram. Andra program har däremot ett intresse långt utöver sändningstillfället. Som exempel kan nämnas vissa dokumentärer, barnprogram, film-, teater- och musikprogram. Den från och med hösten 1980 snabbt ökande försäljningen av videokassettspelare har visserligen medfört att ett växande antal hushåll nu har möjlighet att själva spela in program som de inte kan se vid sändningstillfället, men under årens lopp har det hos programbolagen samlats ett mycket stort antal program som inte är tillgängliga för tittarna, trots att de ingalunda förlorat sin aktualitet. Om dessa program kan distribueras som videogram blir de på nytt tillgängliga för den allmänhet som kollektivt finansierat dem genom sina mottagaravgifter.

Det är vidare önskvärt att televisionsprogrammen tillförs videogrammarknaden av kvalitetsskäl. En mycket stor del av det befintliga videogramutbudet har en beklämmande låg kvalitet vad innehållet beträffar. För programbolagen inom Sveriges Radio finns vissa kvalitetskrav uppställda i avtalet med staten. De program som sänts i TV fyller som grupp betraktade

<sup>1</sup> "Les 400 programmes ou quand la Mediathèque se lance dans le prêt vidéo", *Vidéodoc* 40, februari/mars 1981.

högre ställda anspråk än genomsnittet av de videogram som i dag distribueras till allmänheten. Om svenska TV-program på videokassett tillförs marknaden kommer de att utgöra ett ur kvalitetssynpunkt värdefullt tillskott till utbudet.

Till detta kan fogas att videogrammarknaden i dag domineras av kassetter som innehåller program av underhållningskaraktär, främst spelfilm. Eftersom programbolagen i Sveriges Radio disponerar också ett stort antal program av allmänt intresse med annat innehåll, t. ex. dokumentär-, informations- och utbildningsprogram ökar både mångfalden i utbudet och den enskildes valfrihet väsentligt, om TV-programmen tillförs marknaden.

Slutligen bör noteras att det nuvarande videogramutbudet domineras av amerikanska produktioner. Det är naturligtvis värdefullt att utländska program finns tillgängliga, men ur kulturpolitisk synpunkt är det en allvarlig brist att svenska originalprogram praktiskt taget inte alls finns på denna marknad. De TV-program som det i första hand gäller att göra tillgängliga är den svenska televisionens egen produktion. Också därigenom skulle utbudets mångfald och tittarens valfrihet öka. Av undersökningar från Sveriges Radios avdelning för program- och publikundersökningar vet vi också att svenska TV-program kategori för kategori, fastän naturligtvis inte program för program, är mer attraktiva för TV-publiken än utländska – med undantag för sporten.

Motiven för att sprida svenska TV-program som videogram kan alltså sammanfattas i orden tillgänglighet, kvalitet, mångfald och valfrihet. Att så sker ligger därför i linje med de mål och riktlinjer för mediepolitiken som vi tidigare diskuterat (kap. 3).

Man kan naturligtvis invända att det endast är de som har videospelare som på det här sättet kan utnyttja den ökade tillgängligheten och valfriheten och få del av ett programutbud som präglas av mångfald och kvalitet. För närvarande har endast ca 5 % av hushållen med TV videospelare, och även om försäljningen nu ökar snabbt kommer vid slutet av år 1981 enligt branschens prognoser 8 % att ha sådan apparatur. Det är mot den bakgrunden angeläget att samhället ger också dem som inte har egna videospelare tillfälle att se programmen. Vi framlägger därför i avsnitt 9.4 förslag om distribution av videogram via bibliotek.

Önskemålet att distribuera svenska TV-program som videogram aktualiserar emellertid också en rad frågor. Några gäller programutbudet: Vilka program skall distribueras som videogram, efter vilka riktlinjer skall urvalet ske, och vem skall göra urvalet? Andra frågor gäller vem som skall driva verksamheten; SVT och UR själva, var för sig, ett nybildat, gemensamt bolag inom Sveriges Radio-koncernen eller ett företag utanför densamma? Vi diskuterar de frågorna här nedan.

### 9.3.2.2 Urval av program för videogramdistribution

Enligt vår uppfattning är det viktigt att urvalet av TV-program för videogramdistribution sker med utgångspunkt från vad som stadgas i avtalen mellan staten och programbolagen om rätt för SVT och UR att bedriva riks- och regionalsändningar av TV-program. Det är inte möjligt att till videogramrådet direkt överföra de regler för programverksamheten som

där finns. Likartade krav på programkvalitet och mångsidighet i utbudet som finns inskrivna i avtalet bör dock kunna ställas vid urvalet av program för videogramdistribution. Särskild vikt bör fästas vid att i utbudet skall ingå

- program som informerar om samhälle och kultur,
- program som stimulerar fantasin och ger möjlighet till inlevelse, engagemang och förströelse,
- program som speglar konstnärligt skapande och stimulerar tittarna till egen aktivitet,
- program som tillgodoser olika intressen i fråga om bl. a. religion, kultur och vetenskap,
- program som är tillgängliga för språkliga och etniska minoriteter och speglar deras situation,
- program som är tillgängliga för olika grupper av handikappade och speglar deras situation i samhället, samt
- program som tillgodoser utbildningsbehov.

Det skulle kunna ligga nära till hands att också föreskriva att endast sådana program skall distribueras som redan har sänts i svensk TV. Detta bör också vara huvudregeln. Det kan emellertid uppstå situationer, då TV-bolaget förvärvar sändningsrätt till program med det förbehållet att de först skall exploateras som videogram och endast därefter får etersändas. En regel innebärande att endast tidigare etersända program får distribueras som videogram skulle då begränsa SVT:s möjligheter att göra inköp. Därför bör som videogram kunna distribueras också sådana program som är avsedda att framdeles sändas över etern. Därvid förutsätts programföretaget pröva, om programmet i fråga faller inom ramen för vad avtalet med staten stadgar, innan det görs tillgängligt som videogram.

Program som radionämnden funnit strida mot radiolagen eller programbolagens avtal med staten bör endast efter särskild prövning distribueras som videogram till allmänheten. Självfallet bör – liksom nu – myndigheter, företag, institutioner, organisationer och enskilda, vilkas verksamhet behandlats i program som befunnits olämpliga att distribueras som videogram, ges möjlighet att köpa enstaka kopior för användning i den egna verksamheten.

Det är emellertid viktigt att inte bara det programutbud som SVT gör tillgängligt för spridning i videogramform utan också det urval som faktiskt finns tillgängligt för allmänheten präglas av mångfald och kvalitet. En viktig förutsättning härför skapas genom den distribution av videogram från bibliotek som vi föreslår i avsnitt 9.4. Det är därför vår uppfattning att kommersiella hänsyn, inte får hindra att program från SVT och UR blir tillgängliga på bibliotek. Program som finns med i detta kommersiella utbud bör alltså kunna ses på bibliotek, även om detta skulle innebära viss konkurrens med den kommersiellt inriktade uthyrningen. Vid utlåning för användning utanför bibliotekets lokaler är det rimligt att samma ersättning utgår till rättighetshavarna som vid kommersiell uthyrning. Därutöver anser vi att biblioteken skall ha rätt att till självkostnadspris från programbolagen beställa också program, för vilka rättighetsfrågorna är lösta, men som inte ingår i det utbud av videogram som säljs och hyrs ut till allmänheten.

Slutligen bör biblioteken också ges rätt att ur etern vid sändningstillfället banda TV-program, för vilka rättighetsfrågorna är lösta. Dessa program skall användas för visning i bibliotekets lokaler och bör endast efter särskilt tillstånd från det sändande företaget få lånas ut för användning utanför biblioteket. De bibliotek som bandar program skall månatligen till programföretagen redovisa vilka program de bandat. Programföretagen bör underlätta bandningen genom att i programtablåer, som kan rekvideras av biblioteken, ange för vilka program de upphovsrättsliga frågorna är lösta och som därmed är tillåtna att banda.

Också det utbud av program från SVT som erbjuds allmänheten genom kommersiella kanaler bör präglas av mångfald. Det finns en risk att detaljisterna endast rekviderar de populära program som ingår i urvalet och att det därmed blir svårt för den enskilde att komma åt jämförelsevis smala program som visserligen kan röna avsevärd efterfrågan i större städer men på mindre orter endast hyrs av ett fåtal. Det är angeläget att sådana program också finns lokalt tillgängliga i det kommersiella utbudet, eftersom det torde dröja avsevärd tid innan biblioteken i alla kommuner ägnar sig åt att visa och låna ut videogram. Vi anser därför att det inte bör vara möjligt för en detaljist att enbart rekvidera enstaka videogram utan att de *bör tillhandahållas i paket*, omfattande både program som väntas bli populära och vänder sig till en bred publik och sådana som riktas till smalare tittargrupper. Därigenom ökar mångfalden i det lokala utbudet.

### 9.3.2.3 Videogramdistribution och SVT:s programpolitik

Det har anförts farhågor för att om man stannar för en lösning som innebär att SVT i egen regi bedriver kommersiell distribution av videogram, så kommer företaget också att låta sin programsättning i den etersända verksamheten påverkas av hänsynen till vilka program som bäst kan säljas på videogrammarknaden. I valet mellan olika alternativ, både när det gäller inköp av program från utlandet och när det gäller egna produktioner, skulle nämligen företaget, har det sagts, vara benäget att välja sådana alternativ som delvis skulle kunna finansieras genom videogramdistribution. Detta skulle då kunna leda till en ökad satsning på populära program, som riktar sig till en stor publik till förfång för smala, genomarbetade och ofta kostnadskrävande program med jämförelsevis låg tittarfrekvens. Det är inte rimligt att medel som ställts till förfogande för företagets rundradioverksamhet får användas för att subventionera videogramdistributionen. Det finns olika uppfattningar om hur sannolikt det är att utvecklingen går i den riktning som här antytts.

Å ena sidan hävdas att riskerna härför är jämförelsevis små. De som företräder den uppfattningen hänvisar bl. a. till att programbolagen genom sina avtal med staten har ett ansvar för innehållet i sändningarna, som inte minskar genom att programmen också marknadsförs som videogram. Vidare framhålls att videogramdistributionen endast torde ge ett marginellt tillskott till TV-bolagets budget, med tanke på att bolagets medelsram innevarande budgetår omspannar 930 mkr.

Å andra sidan kan anföras att videogramdistribution visat sig vara en lönsam affär för andra företag. Tillskottet till TV-bolagets ekonomi kan

visa sig bli större än vad försiktiga bedömare i dag vågar tro på. Vidare bör observeras att programbolagen blivit ålagda att genomföra besparingar på två procent om året. Det finns risk för att detta kommer att medföra svårigheter att vidmakthålla kvaliteten på programutbudet. I den situationen kan även begränsade inkomster på videogramdistributionen bli av ekonomisk betydelse.

Man kan inte utesluta att det finns risk för att programutbudet i TV kan komma att påverkas av kommersiella hänsyn om en framgångsrik marknadsföring av TV-program på videokassett bidrar till kostnadstäckningen i ett skede då företagets ekonomiska ramar i övrigt blir trängre. Detta kan medföra minskad mångfald och sänkta kvalitetskriterier. Det är därför angeläget att distributionen av SVT:s program i videogramform genomförs i sådana former att risken för att den negativt påverkar innehållet i företagets etersändningar blir så liten som möjligt.

#### 9.3.2.4 Vem skall svara för videogramverksamheten?

I de båda närmast föregående avsnitten har vi dels redovisat de krav som kan ställas på en videogramverksamhet som utgår från programbolagen i Sveriges Radio, dels diskuterat riskerna för att SVT:s programpolitik påverkas negativt av videogramdistribution i företagets egen regi. Flera möjligheter finns beträffande den företagsform, vari den skisserade verksamheten bör bedrivas.

Det alternativ som ligger närmast till hands torde vara att programbolagen själva svarar för verksamheten. Huruvida man väljer den lösningen, torde främst bero på vilken tyngd man tillmäter de argument som säger att det kan få negativa konsekvenser för den eterburna verksamheten om programbolagen ägnar sig åt videogramdistribution med vinstintresse. Om statmakterna skulle anse dessa farhågor mindre tungt vägande och stanna för att låta programbolagen själva svara för verksamheten, är det enligt vår mening lämpligt att de genom ett särskilt avtal med staten åtar sig att driva videogramdistributionen i enlighet med de krav som skisserats i avsnitt 9.3.2.2.

Ett annat alternativ är att ett nytt företag för videogramdistribution upprättas inom Sveriges Radiokoncernen. Staten sluter ett särskilt avtal med detta företag om inriktningen av programverksamheten. SVT och UR åtar sig att till självkostnadspris överlåta de videogramrättigheter som bolagen förfogar över till det nya företaget. Uppstår vinst på verksamheten skall den användas för inköp av videogramrättigheter till nya program, allt i enlighet med de programregler som enligt avtal förutsätts gälla för SVT, UR och det nya företaget. Om denna lösning väljes, bör enligt vår uppfattning representanter för de svenska folkrörelserna ingå i det nya företgets styrelse.

En nackdel med båda dessa alternativ är att de leder till att SR-koncernen växer ytterligare och får ännu en uppgift inom mediesektorn att lösa. Å andra sidan kan hävdas, att SR:s erfarenhet som public service-företag gör företaget väl lämpat att svara för en verksamhet av detta slag.

Ett tredje alternativ är att ett nytt företag med folkrörelseanknytning upprättas utanför Sveriges Radio. Som delägare i detta skulle kunna ingå dels folkrörelseägda medieföretag, dels kanske också andra intressenter. Väljes

denna konstruktion bör liksom i föregående fall det nya företaget sluta avtal med staten om riktlinjer för programurvalet. Vidare bör SVT och UR åtaga sig att överlåta sina videogramrättigheter på det nya bolaget. En sådan överlåtelse bör ges en utformning som är neutral i fråga om det ekonomiska resultatet av försäljning och uthyrning av olika videogram och som vidare garanterar att även s. k. smala program blir tillgängliga i detaljistledet.

Det är uppenbart att en uppbyggnad enligt den tredje modellen blir snarlik det företag för övrig distribution av videogram av god kvalitet som diskuteras i avsnitt 9.3.3. Det öppnar möjligheter för gemensamma lösningar och även för en företagsbildning som kan svara för distribution av såväl SR-program som övriga videoproduktioner av god kvalitet.

Det är möjligt att den ovan beskrivna distributionen kommer att kompletteras med fonogramdistribution och därmed också beröra riks- och lokalradiobolagens verksamhet.

Vilkendera av dessa tre modeller man väljer är det dock en öppen fråga om programbolagen, resp. det nya företaget, skall bygga upp en egen organisation för distribution till kommersiella uthyrare och återförsäljare eller om annat företag eller organisation på medieområdet skall anlitas härför. Att bygga upp ett eget distributionsnät kan bli kostsamt och i varje fall under begynnelsekedet dra väl behövliga ekonomiska resurser bort från den angelägna uppgiften att erbjuda ett programutbud av god kvalitet. Om man väljer att sluta avtal om distributionen med ett utomstående företag finns flera möjligheter. Bland videoföretagen har i dag Esselte Video och Europafilm de största återförsäljarnäten. Det är naturligtvis också möjligt att utnyttja tjänster som kan erbjudas av distributionsföretag som är verksamma inom andra mediesektorer. Bland sådana företag kan nämnas de fyra stora fonogramdistributörer som är organiserade i Grammofonleverantörernas förening (GLF) och som enligt fonogramutredningen år 1976 svarade för 87 % av fonogramförsäljningen samt Pressbyrån som har ca 16 500 försäljningsställen. Bokhandelns distributionsföretag Seelig & Co tillmättes av fonogramutredningen en viktig roll i en framtida samhällsstödd fonogramdistribution. Vi är inte beredda att förorda någon av de antydda distributionsmodellerna.

Oavsett vilken företagsmodell man väljer, bör biblioteken genom Bibliotekstjänst kunna köpa videogram direkt från resp. programföretag. Vidare är det nödvändigt att programmen inte ställs till återförsäljares och uthyres förfogande var för sig utan endast i paket (se avsnitt 9.3.2.2), så att bredden i det samlade utbudet av videogram som utgår från programbolagen i Sveriges Radio-koncernen också återspeglas i vad som finns tillgängligt lokalt.

Vi anser att statsmakterna bör ta ställning till de frågor vi ovan har behandlat, innan SVT:s planerade ettåriga försöksverksamhet avlöses av ett mera permanent engagemang på videogramområdet.

### 9.3.3 Överväganden om övrig kvalitetsdistribution

Sveriges Radio-koncernen är i dag den viktigaste källan för produktion av "kvalitetsvideogram" – dvs. program, som inte i första hand är gjorda för att nå största möjliga försäljnings- eller tittarframgångar utan som har producerats med kvalitativa och kulturella motiv som grund.

En del av dessa program produceras dock utanför koncernen av fria filmare och producenter. Deras möjligheter att nå allmänheten med sina verk genom etersändning är dock begränsade. De ägnar sig emellertid också åt att göra program för skolan, näringslivet och folkrörelserna. Det är realistiskt att tänka sig att dessa filmare i ökad utsträckning skulle kunna producera direkt för allmänheten. I videogramform skulle deras filmer kunna distribueras över bibliotek, på videografer och även till hemvideomarknaden.

Avsikten med vårt förslag om medieverkstäder är att ge enskilda och organisationer möjligheter att lära sig videomediet och att utveckla de egna uttrycksformerna. Mycket av den produktionen torde, åtminstone i början, sakna intresse för en bredare allmänhet men med tiden kan där utvecklas en kvalitativt acceptabel produktion av dokumentära och kulturellt intressanta program. Givetvis bör dessa program vara åtkomliga för allmänheten. Det är troligt att en del av de individer, grupper och organisationer, som kommer att utnyttja medieverkstädernas resurser, har ett direkt intresse av att deras program når en så vid spridning som möjligt. Utan distributionskanaler blir programproduktion för dem meningslös.

För alla dessa producentkategorier kommer den i 9.4 skisserade biblioteksdistributionen att vara värdefull – den kommer att ge programmen tillgång till en publik. Speciellt värdefull blir videoverksamheten på biblioteken för organisationer och grupper som vill påverka opinionen i olika frågor, om den kombineras med videografer, som medger uppspelning av program för större grupper.

Biblioteksdistributionen kan dock inte i väsentlig grad bidra till att finansiera programskapande. De ersättningar som kan påräknas därifrån kommer inte att bli tillräckliga för att täcka särskilt stora produktionskostnader. En delfinansiering måste alltså ske på andra vägar. Det är då ofrånkomligt att snegla mot hemvideomarknaden – på samma sätt som SVT har gjort.

Innehavet av videokassettspelare är ännu för litet för att medge annat än spridning av program som är avpassade efter den breda publikens smak. Man måste förmodligen vänta ytterligare några år innan man på realistiska grunder kan driva projekt, som avser distributionen av kulturellt intressanta men målgruppsmässigt smala program. Det finns också skäl att avvakta de första erfarenheterna av biblioteksdistributionen för att utvärdera allmänhetens intresse av en "alternativ" kvalitetsdistribution. Man måste också beakta den osäkerhet, som råder på den tekniska sidan – ny inspelnings-, lagrings- och överföringsteknik kan på några få år kullkasta prognoser och förväntningar – varför det är vanskligt att utveckla hypotetiska resonemang om framtida distributionsmodeller.

I föregående avsnitt (9.3.2.4) har vi skisserat tre alternativa företagsformer för distributionen av SVT:s och UR:s program. Särskilt om man väljer den tredje av dessa modeller (nytt företag utanför Sveriges Radio) skulle det vara möjligt att genom särskilt avtal med staten ge det nya bolaget ansvar för övrig distribution av kvalitetsvideogram. I det resonemang som vi fört ovan har vi dock utgått från att detta företag skall som videogram distribuera endast sådana program som har sänts eller är avsedda att sändas i programbolagens ordinarie verksamhet.

För fria filmare och videoproducenter är det en fördel om det finns fler uppdragsgivare och programuppköpare än SR. På samma sätt vore det en



ökad stimulans för programskaparna om i framtiden kabeldistribution och betal-TV-nät utvecklas – då skulle krävas att det verkligen finns produktionsresurser och kreativitet inom landet.

En annan presumtiv distributör av kvalitetsvideogram är Svenska Film-institutet (SFI). SFI har bl. a. som uppgift att stimulera produktion av värdefull svensk film och har flera uppgifter gentemot spelfilmsproducenterna samtidigt som man bedriver en egen producerande verksamhet. SFI spelar också en roll när det gäller utveckling och experimentell verksamhet på filmens område och en utbyggnad av verksamheten till att också omfatta video vore fullt tänkbar. Filminstitutet har dock ej några utbyggda distributions- och marknadsföringskanaler riktade mot konsumentmarknaden och ett uppdrag att åtaga sig ett distributionsansvar för videoproducenter skulle därför kräva att nya resurser och erfarenheter måste knytas till institutet. Sannolikt skulle också en annan organisatorisk uppbyggnad erfordras.

En rad företag sysslar med distribution av smalfilm och några av dessa är knutna till folkrörelser (se även avsnitt 13.2). Exempel är Föreningsfilmo som har anknytning till arbetarrörelsen och Solfilm som är knutet till lantbrukskooperationen. De distribuerar i dag film till organisationer, institutioner och företag men i ökad utsträckning görs programmen tillgängliga också som videogram. Det är uppenbart att smalfilmsbranschen blir alltmer integrerad med videogrammarknaden – såväl på producent- som distributörssidan.

I och med att det befintliga utbudet av smalfilm i ökad grad blir tillgängligt också som videogram öppnas dessa programarkiv också för allmänheten för uppspelning i enskilda hem. Smalfilmsdistributörerna kan därför komma att inleda samarbete med videogramdetaljister för att få en snabb och enkel kanal till de nya konsumenterna. Liksom smalfilm har distribuerats per post kan det också i ökad utsträckning bli aktuellt för videogram av detta slag.

Med en sådan utveckling skulle smalfilmsdistributörerna kunna bli en värdefull distributionslänk för producenter av kvalitetsvideogram. Några problem upprepar sig dock:

1. Smalfilmsdistributörerna har sina traditionella ämnes- och verksamhetsområden och torde inte ha någon omedelbar benägenhet att åtaga sig nya arbetsområden. Att fungera också som serviceorgan åt ett större antal fria filmare innebär ett ekonomiskt risktagande.
2. Företagssplittringen och den blygsamma företagsstorleken begränsar möjligheterna för varje företag att åstadkomma rikstäckning och att ha heltäckande programutbud.
3. Den ideella inriktningen hos en del distributörer förhindrar dem från att engagera sig i distribution av program med gentemot dem avvikande värderingar.

Alla dessa tre invändningar skulle dock kunna bemötas om smalfilmsdistributörerna bildar ett gemensamt serviceorgan riktat mot hemvideodetaljisterna och allmänheten. Detta serviceorgan skulle dels kunna bidra till att på hemvideomarknaden sprida de program som de traditionellt distribuerar men också ta ansvaret för marknadsföringen av de fria videoproduktioner av allmänt informativ, dokumentär, kulturell eller opinionsbildande karaktär, som annars skulle ha svårt att leta sig ut på marknaden.

Företagen själva skulle kunna svara för uppbyggnaden av detta organ men det är uppenbart att någon form av garantier för det ekonomiska risktagandet måste ges. Genom avgifter som belastar videomarknaden (på kassetter/skivor eller avspelningsutrustning) skulle ett sådant statligt stöd kunna användas för en för samhället angelägen distributionskanal (se även kap. 15).

Självfallet skulle fler folkrörelser än de som i dag bedriver smalfilmsdistribution få möjlighet att ingå i samarbetet. Det är bristen på lämpliga samarbetsformer som har begränsat många folkrörelsers möjligheter på medieområdet.

Sveriges Radio är ett aktiebolag som till 60 % ägs av folkrörelserna. Släktskapet mellan det här ovan skisserade distributionsföretaget och det företag för distribution av SVT:s och UT:s program i videogramform, som skisserats i föregående avsnitt, är därför stor. En avvägning bör därför göras om det är nödvändigt och ändamålsenligt med en företagsmässig uppsplittring, när det gäller distribution av videogram, som det ur samhällets synpunkt är angeläget att sprida. Funktionellt skulle det vara möjligt att låta Sveriges Radios, folkrörelsernas, de enskilda videoproducenternas och smalfilmarnas intressen sammanfalla och skapa ett företag som också förvaltar samhällets uppdrag att sörja för att eftersatta grupperns behov av videogramproduktion tillgodoses.

Med hänvisning till ovan anförda oklarheter beträffande den framtida utvecklingen på det tekniska området och allmänhetens benägenhet att ta del av videogram av ovan nämnda kategorier har vi avstått från att i detalj utforma ett förslag om distributionsorgan för kvalitetsvideo. Det finns dock skäl att uppmärksamma och stimulera alla seriösa initiativ vad gäller svensk kvalitetsproduktion av videogram. Sambandet med distributionsledet måste då uppmärksammas så att inte angelägna produktionsobjekt förfuskas på grund av att distributionsfrågan inte kunna lösas nöjaktigt.

Det är angeläget att överläggningar med folkrörelserna om deras smalfilms- och videodistribution tas upp för att finna en organisatorisk lösning så snart de tekniska och marknadsmässiga förutsättningarna klarnat. Denna uppgift skulle kunna läggas på statens kulturråd, som inom ramen för sitt utredningsprojekt om kommunerna, staten och kulturen också skulle kunna initiera en försöksverksamhet med distribution av kvalitetsvideogram. Behovet av ekonomiska tillskott till en folkrörelsestyrd kvalitetsvideodistribution måste också uppmärksammas när man tar ställning till formerna för de fortsatta insatser från statens sida som betingas av utvecklingen på medieområdet.

## 9.4 Förslag om videogramdistribution från bibliotek

### 9.4.1 *Bakgrund*

Som framgått av kapitel 5 och föregående avsnitt 9.3, finns det uttalade behov av distributionskanaler, som går vid sidan av den kommersiella marknaden. Efterfrågan på enskilda videogram skulle kunna påverkas i positiv riktning om samhället tar ansvar för att dessa distribueras på ett effektivt sätt.

En utgångspunkt i vårt arbete har varit att om samhället bidrar till en programproduktion så bör det också medverka till att dessa program blir lätt tillgängliga. Detta gäller särskilt de svenska TV-programmen (se även avsnitt 9.2) liksom sådan film som producerats med statligt stöd. Möjligheten att distribuera kvalitetsfilm som videogram uppmärksammades i departementspromemorian 'Den svenska filmpolitiken'. Där konstaterades att biblioteken skulle kunna tillhandahålla ett urval av filmer överförda till videogram, som på begäran skulle spelas upp.<sup>1</sup>

Mot denna bakgrund föreslog vi i februari 1980 en tvåårig försöksverksamhet med distribution av videogram via folkbibliotek och med lokal produktion i videoverkstäder från den 1 januari 1981 på tre orter i landet. Denna försöksverksamhet har ännu ej kommit till stånd.

Syftet med den föreslagna försöksverksamheten var:

"Att som ett led i arbetet med att utforma en samlad mediepolitik studera konsekvenserna för samhälle, organisationer och individer av nya former för distribution och produktion av videogram, organiserade med hänsyn till av samhället angivna mål för kultur- och utbildningspolitik."

Med försöket avsågs att pröva bibliotekens lämplighet som distributionskanal för videogram och att studera hur bibliotekens roll som lokala kulturcentra påverkas om de skulle få detta ansvar.

I det distribuerade programutbudet skulle enligt vårt förslag ingå TV-program från Sveriges Radio-koncernen och utländska TV-företag samt svenska och utländska filmer överförda till videokassett. Detta programutbud skulle vara tillgängligt för såväl enskilda personer som institutioner och sammanslutningar i närsamhället. För att uppnå högsta möjliga grad av tillgänglighet skulle distributionen under försöksperioden ske på tre olika sätt - visning på biblioteken och utlåning samt utsändning över kabel.

Förslaget om försöksverksamhet möttes med positivt gensvar från flertalet remissinstanser. Från många håll befarades att den kommersiella satsningen på videogram skulle komma att medföra en marknad präglad av undermåliga program. Man menade att ett utbud, lätt tillgängligt för allmänheten av kvalitativt högtstående program måste säkerställas genom samhällsinsatser.

I remissvaren återspeglades debatten om hur de nya elektroniska medierna allt mer griper in i människornas vardag. Detta togs bl. a. av LO som intäkt för att samhället bör formulera en samlad mediepolitik. Likartade tankegångar framfördes av TCO, Svenska Kommunförbundet och Svenska Filminstitutet. Statskontoret och Riksrevisionsverket förordade att biblioteks försöken skulle samordnas med försök med andra nya medier, i vilket också Närradiokommittén instämde.

Förslaget om att ett antal program ur Sveriges Radios produktion liksom svenska och utländska filmer och program från andra videoproducerande källor skulle hållas tillgängliga för uppspelning på biblioteken accepterades genomgående av remissinstanserna. Flertalet ställde sig också positiva till hemlån av program, även om några ville ge denna möjlighet enbart till organisationer och studiecirklar. Folkbiblioteksutredningen ställde sig tveksam till hemlåneiden och tillstyrkte bara uppspelning av program i speciella "videohörnor" på biblioteken.

Konstnärliga och Litterära Yrkesutövares Samarbetsnämnd (KLYS) ansåg

<sup>1</sup> Den svenska filmpolitiken (Ds U 1979:5), s. 40.

att en försöksverksamhet skulle kunna ge klarhet om möjligheterna att värja sig mot en framtida kommersiell anstormning av videogram. En koppling, måste dock göras med kulturlivet i stort, ansåg KLYS, så att inte videokonsumtionen blir en rent passiv upplevelse. Liknande tankegångar framfördes av Svenska Teaterförbundet – tekniken kan aldrig ersätta verklig kontakt. En kvalitativt högtstående videogramproduktion behövs dock som motvikt mot ett icke önskvärt utbud och för detta bör stat och kommun ta ansvar.

Svenska Kommunförbundet betonade att målet inte får vara att binda svenska folket fler timmar framför TV:n utan att öppna möjligheterna till alternativ – man skall inte vara hänvisad till ett ensidigt utbud. Landsförbundet trodde att biblioteksdistributionen måste marknadsföras väl – speciellt riktat mot barn och ungdom.

Förslaget om medieverkstäder accepterades allmänt, i vissa fall med entusiasm. LO framhöll att sådana programverkstäder bör ha nära anknytning till folkrörelserna och bildningsverksamheten. Närradiokommittén förmådde att producerande grupper också vill få tillgång till en bredare publik. Man anknöt till delförslaget om att biblioteken med kabel skulle kunna anknytas till existerande centralantennanläggningar i större bostadsområden. Därmed skulle program kunna distribueras per kabel även till hushåll som saknar egen videouppspelningsapparat. Flera av de övriga remissinstanserna avstyrkte dock denna förlängning av biblioteksvideon.

Erfarenheterna under utredningsarbetet har tydligt visat att det finns ett behov av samhällsinsatser ifråga om distribution av rörlig bild, särskilt i videogramform. Mycket talar för att biblioteken här kan spela en viktig roll bland annat därför att det finns få alternativ.

## 9.4.2 De lokala distributionsresurserna

### 9.4.2.1 Folkbiblioteken i dag

Samhällets biblioteksresurser består i stort sett av folkbibliotek, skolbibliotek och forskningsbibliotek. Antalet folkbibliotekssystem är 404 varav merparten, 279, är kommunala folkbibliotek. Inom systemet ryms också 52 fristående sjukhusbibliotek samt 62 truppförbandsbibliotek.<sup>1</sup> Antalet utlåningsenheter (huvudbibliotek, filialer, bokbussar etc.) i den kommunala delen av bibliotekssystemet uppgick 1980 till 2 130 st. Cirka 9 000 personer (motsvarande 5 130 årsverken) arbetar vid de kommunala biblioteken som helt finansieras med offentliga medel. 1979 uppgick drifts- och kapitalkostnaden för de kommunala biblioteken till 904 miljoner kr.

Folkbiblioteken tar i anspråk omkring en tredjedel av den kommunala kulturbudgeten, men å andra sidan svarar biblioteksverksamheten för endast två procent av den samlade kommunala budgeten. Verksamheten är ett frivilligt kommunalt åtagande som inte regleras i lag. Det statliga stödet utgör endast cirka 3 procent av den totala kostnaden för landets folkbibliotek. Huvuddelen av stödet går till lånecentralerna och länsbiblioteken. I övrigt ges bidrag till bokbussar, arbetsplatsbibliotek, invandrar-, barn- och ungdomslitteratur och viss upprustning.

<sup>1</sup> Sifferuppgifterna i detta avsnitt är i huvudsak hämtade ur *Sveriges officiella statistik Folkbiblioteken 1976 resp. 1979* (SCB U 1977:31 resp. U 1980:15).

Från 1975 till 1979 ökade bibliotekens bokbestånd med 14 procent, samtidigt som utlåningen ökade med 3 procent. Beståndet av AV-medier – främst fonogram – ökade samtidigt med 33 procent. Utlåningen av AV-medier ökade samma period med 43 procent.

Sjukhusbiblioteken har fått en ökad betydelse. Under samma period som redovisats här ovan ökade beståndet med 26 procent och utlåningen med 51 procent. Samtidigt ökade beståndet AV-medier med 143 procent och utlåningen med 114 procent.

Förutom den huvuduppgift folkbiblioteken har på litteraturområdet (böcker, tidskrifter och tidningar) tillhandahåller man AV-medier, bedriver programverksamhet och förmedlar kommunal information. AV-medierna består till största delen av fonogram – skivor och kassetter – varav talböckernas andel ökar snabbast. Dessutom kan nämnas mikrofilm och diabildserier. 1979 fanns totalt endast 542 videogram vid biblioteken. Detta kan jämföras med ett samlat bestånd av ca 45 000 diabildserier, 800 000 fonogram och 37 miljoner böcker. Visning av rörlig bild är däremot vanlig inom programverksamheten. Film visas för såväl vuxna som barn. Antalet vuxna besökare har dock minskat de senaste åren, medan besöksfrekvensen ifråga om barnfilm ökat. 1979 hade man exempelvis 330 000 barnbesök vid bibliotekens filmvisningar.

I varje län finns ett länsbibliotek. Oftast fungerar en större kommuns huvudbibliotek också som länsbibliotek och är då vanligen länets största bibliotek. Huvudman för ett länsbibliotek är värdkommunens kulturnämnd eller biblioteksstyrelse, som får bidrag från stat och landsting för den regionala verksamheten. Denna omfattar främst

- Kompletterande medieförsörjning och referenstjänst.
- Rådgivning och information.
- Utbildning inom bibliotekssektorn.
- Specialtjänster inom barn- och ungdomsbiblioteksverksamheten.
- Specialtjänster för särskilda grupper, invandrare och läshandikappade samt för den allmänkulturella verksamheten.

Länsbibliotekens organisation har utretts av Statens kulturråd som i en rapport även noterade att videogramutredningen har i uppdrag att särskilt uppmärksamma folkbibliotekens roll i samband med videogramdistributionen. I rapporten förutsattes att denna utredning liksom fonogramutredningen skulle komma att få konsekvenser för folkbiblioteken och då i synnerhet för länsbiblioteken. 1976 fanns nära hälften (46 %) av bibliotekens samtliga AV-medier vid de 24 länsbiblioteken, medan återstoden fördelades på de övriga 252 kommunbiblioteken.<sup>1</sup>

Som en påbyggnad på länsbiblioteksorganisationen finns det tre lånecentraler (i Stockholm, Malmö och Umeå) med syfte att ytterligare rationalisera bibliotekens bokinköp och utlåning.

Lånecentralernas huvuduppgifter är att

- av eget bestånd låna ut litteratur och jämförligt material, som inte kan erhållas från något annat bibliotek till bibliotek och enskilda inom sin region,
- lokalisera litteratur, som inte ingår i lånecentralbibliotekens bestånd, och förmedla lån från in- och utländska bibliotek,

<sup>1</sup> *Regionala biblioteksuppgifter* Statens kulturråds rapport 1978:1, s. 80.

- bistå biblioteken inom sin region med bibliografiska undersökningar och kvalificerat referensarbete,
- bygga upp ett centralt bokbestånd på invandrar- och minoritetsspråk.

Fjärrlånesamarbetet har som grundtanke att bokbestånden i landet betraktas som en enhet och att alla medborgare oberoende av bostadsort skall kunna låna den litteratur han eller hon behöver. Det är ett hierarkiskt system i vilket inget led bör överhoppas:

1. lokalt bibliotek
2. länsbibliotek
3. folkbibliotek med specialsamlingar
4. lånecentralen i respektive region
5. vetenskapliga bibliotek eller specialbibliotek.

Fjärrlåneverksamheten inom folkbibliotekssystemet har fått en ökad betydelse de senaste åren. Från 1975 till 1979 ökade utlåningen via fjärrlån över länsgränserna med cirka 60 procent till 450 000.

#### 9.4.2.2 Övriga kommunala resurser

Skolan är utan tvekan den viktigaste kulturpolitiska resursen när det gäller att nå barn och ungdom. Det nära sambandet mellan målen för utbildningspolitiken och kulturpolitiken innebär enligt kulturrådet att skolan och folkbiblioteken får gemensamma uppgifter.<sup>1</sup>

Det finns i dag cirka 4 500 skolenheter i landet. Enligt skolförordningen skall det finnas ett bibliotek i varje enhet. Skolornas bibliotek – eller mediatek som de numera ibland kallas – kan komma att spela en allt viktigare roll även ifråga om förmedlingen av AV-medier till barn och ungdom.

AV-centralerna är nära knutna till det kommunala skolsystemet. De spelar dock en central roll för hela den kommunala medieförsörjningen.

Flertalet AV-centraler är också läromedelscentraler och har en skolstyrelse som huvudman. Det finns dessutom 14 läns-AV-centraler med Kommunförbundets länsavdelningar som huvudman. En del av de kommunala AV-centralerna har dock ett regionalt verksamhetsområde. Till skillnad från biblioteksorganisationen är dock AV-centralerna sinsemellan mycket olika organiserade och har ofta olika inriktning på verksamheten. Trots sin nära knytning till skolsektorn är det vanligt att en AV-central också betjänar andra lokala institutioner – vanligtvis inom social-, fritids- eller kultursektorn. Det är inte heller ovanligt att man betjänar folkbildande institutioner och föreningslivet. Samarbete med landstingen och lokala statliga institutioner (främst högskolor) förekommer också. Många AV-centraler samarbetar med folkbibliotek. Vanligtvis gäller detta utlåning av ljudband, filmer och i viss mån videogram.

De kommunala AV-centralerna är landets viktigaste kanal för förmedling av 16 mm smalfilm – vanligen s. k. undervisningsfilm. Utlåning av videogram har fått ökad betydelse och det är framför allt utbildningsradions program som lånas ut. I vår kartläggning av landets 108 AV-centraler med film/video verksamhet (1979) framgår det att det etersända TV-utbudet, som används inom skolan, i ökad grad spelas in direkt ur etern genom

<sup>1</sup> Skola och folkbibliotek i samverkan (Rapport från kulturrådet 1978:2, s. 23).

lärarnas försorg. Här har också framkommit att det inom skolan finns en stor efterfrågan på program ur det allmänna TV-utbudet.

Det är vår bedömning att AV-centralerna i de flesta fall besitter en värdefull kompetens och kunskap på ljud- och bildområdet. Mycket talar för att AV-centralerna bör kunna få en viktig roll i ett vidgat samarbete på bildmedieområdet inom kommunerna. Ett bättre resursutnyttjande förutses också av statens kulturråd:

’Både AV-centraler och folkbibliotek köper och använder AV-medier av olika slag. I framtiden kommer man säkerligen också att producera eget material och förmedla material från andra lokala producenter t. ex. olika skolor, bibliotek, fritidsgårdar och föreningar. Att göra videoprogram, filmer, stillfilmer o. d. är en möjlighet för barnens egen skapande verksamhet.

---  
Genom samråd mellan AV-central och folkbibliotek undviks dubbleringar i inköp och arbete. Kommunen kan t. ex. få ett mycket mer varierat bestånd av diaserier om man gör en ansvarsfördelning. AV-centralernas utlåning av film och videogram kan vara en viktig länk i ett decentraliserat kulturutbud.<sup>1</sup>

Kulturrådet påpekar också att ifråga om inköp och egen produktion så måste AV-centralernas urvalsprinciper likaväl som inom skolan och folkbiblioteken följa den kulturpolitiska linje som huvudmannen, i regel kommunen, valt.

Inom fritidssektorn finns också utrymme för en bildmediedistribution. Kommunerna driver cirka 1 400 fritidsgårdar och där arrangeras ofta filmvisningar. Det rör sig mestadels om kommersiell spelfilm, vanligen i 16 mm:s format, men även videogram förekommer.

Sammanfattningsvis konstaterar vi att det i första hand är inom de kommunala kultur-, skol- och fritidssektorerna som det finns resurser som skulle kunna utnyttjas för en lokal distribution av videogram. Särskilt skolan och fritidssektorn kan få stor betydelse för den distribution som riktar sig till barn och ungdom.

Antalet möjliga distributionspunkter som an knyter till bibliotekssystemet inom kommunerna skulle kunna bli *cirka 4 000* fördelat på följande sätt:

Kommunala folkbiblioteksenheter	2 100
Sjukhusbibliotek (fristående)	50
Större skolbibliotek	1 900

Dessa institutioner har en väl etablerad kontaktyta gentemot allmänheten. Tillsammans med AV-centralerna – ca 100 – kan biblioteken också betjäna andra kommunala institutioner – exempelvis fritidsgårdar och daghem. Vi tror också att de kommunala distributionspunkterna kan bli av stor betydelse för folkbildningens och föreningslivets behov på bildmedieområdet.

#### 9.4.2.3 Bibliotekens serviceföretag

I Bibliotekstjänst AB (Btj) i Lund äger Sveriges allmänna biblioteks-förening (SAB) 5/6 av aktierna och Kommunförbundet 1/6. Företagets viktigaste kunder är landets 279 kommunbibliotek med ca 2 200 utlåningsställen, omkring 4 000 skolbibliotek samt ca 500 företags- och vetenskapliga bibliotek.

Företaget har ca 350 anställda och en årlig omsättning på ca 200 miljoner

<sup>1</sup> Skola och folkbibliotek i samverkan (Rapport från kulturrådet 1978:2, s. 65).

kr (1980). Det statliga inflytandet begränsar sig till representation i företagets styrelse. I en del andra länder har staten i högre grad engagerat sig i denna form av verksamhet. Norsk bibliotekscentral har skattefrihet och restitution av frakten. I Danmark får man statliga bidrag och i Holland är Btj:s mot-svarighet helt statlig.

Bibliotekstjänst är organiserat i sektioner.

*Sambindnings- och AV-mediasektionen*, den omsättningsmässigt största, svarar för information om leverans av svenska och utländska böcker. Informationen har formen av lektörsomdomen som, sammanställda till häften, skickas ut till biblioteken var 14:e dag. Genom sambindningen distribuerades 1980 ca 2,8 miljoner volymer, varav 4 200 titlar var vuxenböcker, 1 000 barnböcker och 2 100 utländsk litteratur.

Audiovisuellt material erbjuds på liknande sätt. I Btj:s musikservice presenteras ca 900 fonogram per år. Övriga AV-media är framför allt talböcker, språkkurser och bildband. Talböckerna utgör från och med 1981 600 titlar per år varav ca 150 läses in hos Btj. Företaget har en egen inläsningsstudio och kopierar sina egna kassetter samt ombesörjer även viss kopiering för Talboks- och Punktskriftbiblioteket.

Sambindningen erbjuder också en speciell tidskriftsservice, som omfattar ca 1 400 titlar svenska tidskrifter och tidningar, som alltså kan beställas genom Btj.

*Distributionen* av böcker, fonogram och talböcker sker från Stockholm. Där sker också inbindningen av böckerna. Distributionssektionen handhar ett nyinrett lager på 3 600 m<sup>2</sup> omfattande ca 8 000 titlar. Varje vecka distribueras ca 70 000 volymer.

*Katalogsektionen* utför den bibliografiska beskrivningen av alla de media, som presenteras samt svarar för inläggning i och vård av den bibliografiska databasen.

*Förlagssektionen* kan bl. a. genom tidnings- och tidskriftsindex och en mängd handböcker och litteratururval inom olika områden ge biblioteken effektiva hjälpmedel i arbetet.

*Inrednings- och materielsektionen* erbjuder detaljerade inredningsförslag och tillhandahåller kompletta biblioteksinredningar samt en rad standard-produkter specifikt anpassade till olika biblioteksfunktioner.

*Datasystem.* Btj:s databaserade registreringsystem kallas BUMS (Bibliotekstjänsts utlånings- och mediakontrollsystem). BUMS ger för varje volym inte bara bibliografiska data utan även datumuppgifter för accession och lokalisering, sammanlagda antalet utlåningstillfällen, utlåningstillfällen under senaste året samt datum för senaste lån. Antalet bibliografiska poster i databasen var vid 1980 års slut ca 600 000. BUMS har dessutom ett låntagregister, lagrar lån, registrerar återlämningar och reservationer. Datorn kan producera katalogkort, skriva kataloger och även kravkort. På biblioteken kan man avläsa den av datorn producerade mikrofilmkatalogen på särskilda läsapparater, som är tillgängliga för låntagarna.

Btj följer med intresse utvecklingen på videogramområdet. Man kommer under den närmaste tiden framför allt att inrikta sig på fördjupade diskussioner med biblioteken för en bedömning av möjligheten till en försöksverksamhet.



### 9.4.3 Överväganden och förslag

#### 9.4.3.1 Inledning

Vi har funnit det angeläget att föreslå en programkanal, som innebär att filmer, TV-program och program särskilt producerade för videomediet distribueras genom folkbibliotekssystemet. Denna kanal bör tas i bruk så snart som möjligt för att kunna balansera den växande kommersiella marknaden. Verksamheten bör alltså utformas i samklang med de av samhället antagna målen för kultur- och utbildningspolitiken.

Vi är väl medvetna om det numera begränsade ekonomiska utrymmet inom den offentliga sektorn och vad detta kan innebära för de kommunala bibliotekens utveckling. Rapporter om exempelvis kortare öppethållande, minskade bokanslag och minskad utlåning, liksom indragna filialer och bokbussar är oroande. Det är angeläget att slå vakt om litteraturens ställning och bibliotekens betydelse.

Folkbibliotekssystemet med sina många biblioteksenheter och anställda samt ett "eget" distributionsföretag är en unik samhällelig tillgång. En sådan betydelsefull kultur- och informationspolitisk resurs anser vi måste tas till vara, när det gäller att garantera medborgarna ett allsidigt programutbud. Andra befintliga samhällsresurser, exempelvis AV-centraler och museer, är i samverkan med biblioteken värdefulla komplement. Vi har ej funnit det realistiskt eller nödvändigt att föreslå en helt ny organisation för just videogramdistribution. De bibliotek, som vill komplettera sin verksamhet med videogram, erbjuds genom vårt förslag en rationell distributionskanal.

Vi tror att en väl utformad distributionsmodell kan stärka bibliotekens mediepolitiska roll. Vi tror på ett samspel mellan det tryckta ordet och ljud- och bildmedierna. Såväl svenska som utländska erfarenheter visar att filmer och TV-program kan tjäna som en naturlig introduktion och stimulans till bokläsande. Vi förutser att böcker kommer att bli alltmer beroende av exponering i andra medier, i synnerhet de bildmedier, som kan komma att dominera mediekonsumtionen hos stora befolkningsgrupper. Att här isolera medierna från varandra kan försvaga bibliotekens ställning i det framtida mediasamhället.

Samarbetet mellan folkbiblioteken och andra typer av bibliotek – exempelvis forsknings- och skolbibliotek – bör stärkas och utökas inte bara inom landet utan också inom Norden. Ett kultur- och informationsutbyte i videogramform mellan nordiska bibliotek bör bli både tekniskt och ekonomiskt möjligt liksom kultur- och utbildningspolitiskt önskvärt.<sup>1</sup>

Det är av största vikt att man redan före introduktionen av det nya mediet på biblioteken uppmärksammar innehållet i den nuvarande utbildningen vid bibliotekshögskolan. Många skäl talar över huvud taget för att bildmedierna ägnas större uppmärksamhet vid utbildning av biblioteksanställda.

En basorganisation för de centrala funktionerna i distributionssystemet måste utformas redan från början. Att så långt som möjligt använda sig av en redan befintlig distributionsapparat innebär dock en stor frihet att anpassa utbyggnadstakten till disponibla resurser liksom till lokal efterfrågan av bildprogram. Beslut på lokal nivå (kommunerna) främjar de kulturpolitiska decentraliseringssträvandena men gör inte en central samordning obehövlig.

<sup>1</sup> Vi har tidigare i yttrande över ett medlemsförslag i Nordiska rådet (A563/k) uttalat att nordiska TV-program på videokassett bör göras åtkomliga för allmänheten i de nordiska länderna.

Staten måste bland annat garantera ett programflöde, som förutom att ha ett allmänt intresse, också måste rikta sig till tittargrupper vars behov sällan tillgodoses genom dagens massmedieutbud – t. ex. barnen, invandrarna och handikappgrupperna.

I det följande beskriver vi förslaget mer i detalj. Kostnads- och finansieringsfrågan behandlas i kapitel 15.

#### 9.4.3.2 Lokal distribution och samverkan

En grundtanke bakom den modell, som här presenteras, är att man på sikt skall kunna få tag på de distribuerade videogrammen var man än befinner sig i landet – på närmaste folkbibliotek. Utbildningsprogram bör redan från början förmedlas på detta sätt – de kan vara av intresse också för tittare som inte bedriver formaliserade studier, liksom att många allmänna filmer och TV-program kan vara av värde för såväl ungdomsskola som vuxenutbildning. Det finns också en strävan att knyta folkbiblioteken och skolan närmare varandra (se 9.4.2.2).

Den decentraliserade högskoleutbildningen har aktualiserat behovet av samverkan också mellan forskningsbiblioteken och folkbiblioteken. Det finns ett stort behov av videogram på sjukhusbiblioteken, både för personalutbildning och för patienterna. Även vid militära förband och fängelser finns liknande behov. Kommunala, landstingskommunala och statliga intressen kommer alltså att mötas på olika punkter i distributionssystemet.

Kommunernas huvudbibliotek bör kunna bli den samlade lokala resurs som övriga bibliotek, institutioner, organisationer och enskilda kan utnyttja.

I vår distributionsmodell utgör de kommunala AV-centralerna främst en teknisk resurs, som även fortsättningsvis skall betjäna olika kommunala förvaltningar och andra lokala institutioner efter särskilt avtal. Genom sin organisation, inriktning och spridning har folkbiblioteken större förutsättningar än AV-centralerna att direkt nå den breda allmänheten. Vi anser det dock vara av största vikt att befintliga lokala resurser tas väl till vara. Därför bör man upprätta ett organiserat samarbete mellan folkbiblioteket och AV-centralen på de orter, där denna videogramdistribution kommer att ske. Denna samverkan bör också få stor betydelse i de kommuner där s. k. medieverksåder upprättas (se vidare kap. 11).

Den snabba bildmedieutvecklingen aktualiserar frågan om bibliotekens ansvar på det allmänkulturella området. Det finns redan värdefulla erfarenheter från bibliotek i Sverige och utomlands, som kan ligga till grund för vidare överväganden. En samhällsstödd videogramverksamhet bör dock bedrivas i så nära anslutning till människornas boendemiljö som möjligt. Det är exempelvis ingen självklarhet att en kommunal videograf etableras i anslutning till huvudbiblioteket. Verksamheten kan kanske bättre bedrivas vid ett filialbibliotek i något bostadsområde.

Som ett led i en vidgad lokal allmänkulturell verksamhet kan man också tänka sig att mediekaféer upprättas i anslutning till biblioteken. I ett mediekafé skulle barn och vuxna kunna träffas och få tillgång till ett brett urval av ljud- och bildmedier samtidigt som böcker, tidskrifter och tidningar finns lättillgängliga. En sådan verksamhet kan bedrivas i samarbete med olika folkrörelser och föreningslivet.

Biblioteken kommer av naturliga skäl att i första hand tillhandahålla videogram som distribuerats centralt till kommunerna. (De programkällor, som kan bli aktuella, behandlas i avsnitt 9.4.3.4.) Det finns emellertid också andra vägar för videogram att nå biblioteken.

Lokal film- och videoproduktion, som inte utan vidare kan ingå i ett riksnät, kan med fördel använda lokala bibliotek som ett första led i en vidare distribution. Således kan ett videogram – som även kan vara exempelvis en dokumentär 8 eller 16 mm film överförd till video – producerat av en lokal grupp, studiecirkel, folkhögskola etc. kunna hållas lätt tillgänglig på bibliotek. Detta kan också bli en viktig kanal för en produktion vid en medieverkstad (se kap. 11). Om samhället uppmuntrar lokala grupper att producera program, måste man också medverka till att denna produktion blir lätt tillgänglig för befolkningen inom området.

Såväl tekniska/organisatoriska som personella resurser på AV-medieområdet inom kommun och landsting skulle bättre kunna tas till vara genom en samordning. Inte bara mellan bibliotek och AV-centraler utan också teater-, film-, musei-, utställnings- och fritidssektorerna är värdefulla samarbetspartners.

I ett antal av landets kommuner förekommer ett s. k. fyranämndssamarbete mellan skol-, social-, fritids- och kultur/biblioteksförvaltningarna. Denna typ av samarbete kan också ha ett värde för att utveckla alternativa bildmediekanaler på det lokala planet. Utan lokala initiativ och lokalt intresse kan statliga insatser inte bli meningsfulla.

Vår slutsats är att en videogramdistribution via folkbiblioteken – liksom medieverkstäderna – berör flera olika kommunala förvaltningsområden. Det bör också vara en i första hand kommunal angelägenhet. Statens roll bör vara stödande och stimulerande.

### 9.4.3.3 Central organisation

Vår modell förutsätter centrala samordningsfunktioner för bibliotekens videogramverksamhet. Det kommer åtminstone i initialskedet att röra sig om en relativt kostnadskrävande verksamhet, som kan tänkas omfatta bl. a.

- programköp i Sverige och även utomlands (främst för invandrare),
- programbedömning,
- upphovsrättslig klarering,
- programinformation till biblioteken,
- katalogisering,
- samordning av internordiskt programutbyte,
- bulkinköp av maskinvara (videospelare, TV-mottagare, bildskärmar, etc.),
- bulkinköp av programbärare (kassetter),
- samordning av kopieringsuppdrag
- rådgivande verksamhet,
- upprätthållande av datorstött fjärrlånesamarbete.

Ansvar för de flesta av dessa funktioner kan, av praktiska och ekonomiska skäl, knappast ligga hos något enskilt bibliotek – inte ens i de större kommunerna.

På hanteringssidan tillkommer åtskilliga funktioner som av rationella skäl bör centralt samordnas. Det rör sig om

- orderbehandling och fakturering,
- lagerhållning,
- plockning, packning och emballering
- frakt.

Videogram bör, så långt det är möjligt, hanteras efter samma rutiner som böcker. Vi anser således att det är naturligt att i första hand knyta an till redan befintliga distributionsresurser för biblioteken. Därför bör Bibliotekstjänst (se 9.4.2.3) få en central roll i videogramdistributionen för folkbibliotekens vidkommande.

Bibliotekstjänst står bland annat genom sin ägarstruktur biblioteksväsendet organisatoriskt nära. Ett låntagar/konsumentinflytande även i fråga om videogramdistribution underlättas härigenom.

Det kommunala delägarskapet i företaget måste också ses som ett värdefullt inslag av samhällsinflytande. Om Bibliotekstjänst får en central roll för en samhällsstödd videogramdistribution bedömer vi det dock som önskvärt med ett statligt delansvar och inflytande över verksamheten. Härigenom bör kunna säkerställas att verksamheten får en målsättning som präglas av samhällets kulturpolitiska strävanden.

Det kan noteras att Btj utifrån sin nuvarande målsättning inte är förhindrat att utöka sin serviceverksamhet. Det gäller även gentemot andra avnämare än folkbiblioteken – exempelvis forsknings-, fövaltnings- och företagsbiblioteken. På det landstingskommunala området bör det också finnas förutsättningar för samarbete ifråga om bildmedieförsörjningen på sjukhus och andra vårdinrättningar.

Ett visst statligt engagemang i företaget skulle befrämja denna servicebreddning och underlätta en samordning av statliga insatser på bildmedieområdet. Detta kan bland annat innebära en förstärkt importverksamhet i synnerhet av program för invandrare liksom av barnprogram med sina speciella versioneringsproblem. Ett ökat nordiskt samarbete mellan biblioteken skulle kunna bli av betydelse för att stärka kulturgemenskapen. Detta är i första hand en övergripande statlig angelägenhet. Vi föreslår också att Btj får uppgifter i samband med distributionen av TV-program till utlandssvenskarna (se vidare 9.6.5).

Om de centrala funktionerna läggs hos Btj kan det finnas skäl att pröva om ett särskilt dotterföretag bör tillskapas.

#### 9.4.3.4 Programkällor

I vårt betänkande *Svenska videonät utomlands* (Ds U 1978:8) var de svenska TV-programmen den självklara och tunga basen i den skisserade videogramdistributionen. För svenskar utomlands innebar den dessutom enda möjligheten att få del av program från SR-koncernen med dess kultur-, utbildnings-, informations- och underhållningsprogram.

När det gäller distributionen inom landet så är det fortfarande program från SR som utgör den bas på vilken ett samhällsstött distributionssystem bör byggas. I detta bör också finnas utrymme för bildprogram, som produceras

av andra företag eller organisationer eller enskilda såväl inom som utom landet. På detta sätt befrämjas mångfald och kvalitet i utbudet, samtidigt som produktionsinsatser inom landet stimuleras.

Produktioner ur följande programkällor anser vi bör bli tillgängliga för videogramdistribution via bibliotek:

*Sveriges Television AB:* Såväl nya program som äldre program. Det finns bl. a. ett stort antal program TV-teater i arkiv.

Behovet av barnprogram är stort och eftersom denna publik "förnyas" ungefär vart femte år kan återanvändningen av dessa program bli mer frekvent än av vuxenprogrammen.

*Sveriges Utbildningsradio AB:* Såväl UR:s egen produktion som program från tidigare TRU och SR/UTB bör finnas med. Även studiepaket, som dessutom innehåller fonogram eller tryckt material, är av intresse för biblioteken.

*Svenska Filminstitutet:* Såväl äldre som nyare svensk film producerad med statligt stöd (inklusive samproduktioner med SR). Dessutom bör en samverkan med Bio 16-systemet organiseras (se not 1, sid. 273). Detta kan innebära samverkan ifråga om inköp och distribution av svensk eller utländsk kvalitetsfilm för visning som film eller videogram.

*Svenska film- och videoproducenter:* Såväl ideell produktion från fria grupper eller folkrörelser som kommersiell produktion från mindre svenska företag. Öppnandet av denna distributionskanal innebär för dessa producenter ett indirekt samhällsstöd. Särskild uppmärksamhet bör ägnas barnprogram.

*Statliga och kommunala teaterscener.* Dramatiska Teatern har uttryckt intresse för att delta i vår föreslagna försöksverksamhet. Teaterproduktioner kan dock inte överföras till bildmedier utan speciella arrangemang.

*Statliga myndigheter och affärsdrivande verk* kan exempelvis tillhandahålla samhällsinformation och utbildningsprogram.

*Utländska film- och TV-företag.* Kvalitetsfilm, dokumentär film samt filmer och TV-program från invandrarnas hemländer prioriteras. Målsättningen bör vara att komplettera det inhemska utbudet. Detta innebär också att man strävar efter att importera program från många olika länder för att motverka ensidigheten i det nuvarande importerade utbudet.

Om de nödvändiga avtalen kan träffas och en god samordning av programframtagningsrutinerna åstadkommes så bör det finnas ett rikt urval för biblioteken.

Biblioteken tillhandahåller i dag också diaserier och bildband. Stillbilder fyller en viktig funktion och kan ibland ur pedagogisk synpunkt vara överlägsna rörliga bilder – särskilt små barn uppfattar lättare stillbilder. Stillbilder torde också komma att fylla en fortsatt viktig roll i bibliotekens utbud. För att göra tillhandahållandet av diaserier och bildband med ljudkassetter lätthanterligt och mindre kostsamt skulle många kunna överföras till videogram. Överföring till videokassetter förekommer redan och man kan även förutse en framtida lagring av stora mängder stillbilder på videoskivor (se kap. 2 samt bil. 3).

#### 9.4.3.5 Programurval och information

En viktig utgångspunkt i vår modell är att ansvaret för programurvalet ligger hos biblioteken enligt samma mönster som nu gäller för bokurvalet. Av praktiska skäl måste dock ett övergripande ansvar för detta biblioteks-

förankrade urval ligga hos den centrala organisationen och det dit knutna programråd, som vi förutsätter måste bildas. Ett grovt urval bland de möjliga programkällorna måste här göras. Det bör dock vara möjligt för ett bibliotek att skaffa program, som inte ingår i ett centralt erbjudet utbud, även om vi här förutser högre kostnader. Detta kan ske antingen genom särskild beställning hos den centrala organisationen eller genom att biblioteket köper det önskade programmet på den kommersiella marknaden.

Informationsfrågorna bör ägnas särskild uppmärksamhet. Det av oss föreslagna centrala registret av bildprogram (se kap. 13) kommer att underlätta programframtagningen. Bland annat kan datauttag från detta register utgöra grundmaterial för lokalt anpassade videogramkataloger för biblioteken.

Kataloger kan informera biblioteken såväl om vilka program som finns tillgängliga i videogramdistributionen som om vilka bildprogram som finns allmänt tillgängliga inom och utom landet (och som vid efterfrågan kan göras tillgängliga på biblioteken). Bibliotekstjänst och biblioteken bör kunna spela en aktiv roll för en kulturpolitiskt motiverad marknadsföring om de får de rätta hjälpmedlen.

Sambindningssystemet hos Bibliotekstjänst, som sannolikt icke direkt kan överföras till videogramområdet, är kopplat till en lektörsverksamhet. Då det gäller TV-utbudet är systematiska recensioner inte heller lika nödvändiga. Här kan istället en kort sammanställning av tidningsrecensioner vara mer ändamålsenlig. Det finns dock en hel del program, som sällan eller aldrig debatteras eller recenserar – ibland sänds de på udda tider och ibland riktar de sig till avgränsade grupper. Till denna kategori hör bl. a. barnprogram, som ytterst sällan röner någon uppmärksamhet i pressen. Dessa mindre uppmärksammade program kan utgöra ett värdefullt material just på bibliotek. Här kan det alltså behövas en systematisk bevakning, med kommentarer och omdömen.

Vi förutsätter att även tidigare sända TV-program blir tillgängliga för videogramdistribution. Det bör bli möjligt att få se t. ex. 'Hemsöborna' från 60-talet eller 'Lära för livet' från 70-talet. Också äldre spelfilmer bör göras tillgängliga.

#### 9.4.3.6 Programframtagning och kopiering

Såväl den centrala organisationen, Btj, som de enskilda biblioteken kommer att ha möjligheter att på en kommersiell marknad köpa in programvaran i färdigt skick som uppspelningsbar kassett. Om Sveriges Television (SVT) och utbildningsradion (UR) kommer att erbjuda färdiginspelade programkassetter på en öppen marknad kan man också förutse att bibliotekssystemet kan göra sina inköp av svenska TV-program antingen på denna marknad eller genom särskilda avtal direkt med programföretagen. Risken är dock att de TV-program, som programföretagen kan komma att erbjuda på en kommersiell marknad, endast i vissa delar tillfredsställer bibliotekens behov. En TV-teaterserie som "En dåres försvarstal" (August Strindberg) finner kanske en alltför liten avsättning på en kommersiell marknad men kan däremot bli mycket efterfrågad på biblioteken. Kvalitetsprogram med en s.k. smal karaktär kan finnas tillgängliga på biblioteken under relativt långa tidsperioder. Krav på lagerhållning, marknadsföring och omsättning i ut-

budget gör att sådana program knappast kan bli tillräckligt lönsamma för en kommersiell distribution. Kulturpolitiska skäl talar för att närmare belysa möjligheterna att ta fram speciellt programmaterial avsett för biblioteks-distribution.

Programföretagens TV-program är i originalform inspelade på 1- eller 2-tums videoband, i vissa fall på videokassetter eller på 16 eller 35 mm film. Vid kopiering till kassetter behövs ett tekniskt tillfredsställande utgångsmaterial – en s. k. master. Givetvis är originalformen att föredra, men en kopia gjord med professionell 1–2 tums videoteknik är helt tillfredsställande. Från detta material kan i princip ett obegränsat antal kassettkopior framställas. Möjligheten att kopiera direkt vid sändningstillfället via etermot-tagning eller per kabel finns också.

I nuläget (juni 1981) har SVT ingen egen kopieringskapacitet. Däremot har UR med sina speciella uppgifter en mindre anläggning med begränsad kapacitet. I princip finns dock inget som hindrar att programföretagen med sin självständiga ställning bedriver en egen kopieringsverksamhet även med inriktning på uthyrning och försäljning.

Med utgångspunkt i nuvarande situation torde dock all kassettkopiering i större upplagor inom överskådlig framtid ske utanför SR-koncernen. Det finns ett 10-tal svenska kopieringsföretag, samtliga privatägda. Det finns också stor kapacitet utomlands, bl. a. i de nordiska grannländerna, som också utnyttjas av svenska producenter.

Enligt säkra uppgifter kan man nu inom landet på normal arbetstid årligen kopiera cirka 600 000 kassetter spelfilm eller 800 000 kassetter 1-timmes-program. Det torde vara rimligt förutsätta att det i Sverige inom kort kommer att finnas en total årlig kopieringskapacitet om cirka 1 miljon kassetter.

#### 9.4.3.7 Utnyttjandet av statliga bildmedieresurser

För framtagningen av programmaterial finns skäl att söka finna rationella lösningar. Det gäller tillhandahållandet av den master, som används för kopieringen när det sker utanför programföretaget. Samhällsekonomiska och företagsekonomiska skäl talar för att den statliga bildmedieresursen *Arkivet för ljud och bild* (ALB) därvid ges en förmedlande roll.

ALB inrättades samtidigt med att den nya pliktexemplarslagen trädde i kraft den 1 januari 1979 (se även kap. 13). Enligt denna lag skall som pliktexemplar till myndigheten levereras:

- program som har sänts i riksradio och lokalradio, riks-TV och regional-TV,
- svenska och utländska filmer i formaten 16 och 35 mm, som har passerat statens biografbyrå ("filmcensuren") och visats offentligt på svenska biografier,
- fonogram (grammofonskivor och ljudkassetter) och videogram (bildkassetter, bildskivor m. m.) som har framställts och spritts i landet i mer än 50 exemplar,
- fonogram och videogram som har framställts i utlandet och importerats i mer än 50 exemplar och som har svensk anknytning.

Pliktexemplar av filmerna utgörs av filmkopior, som återlämnas efter det att ALB har gjort en överföring till videokassett. Antalet långfilmer beräknas till 300–350 per år och härtill kommer kortfilm och reklamfilm av olika slag.

Radio- och TV-bolagen är enligt radioansvarighetslagen skyldiga att göra, upptagningar av alla program som sänts och bevara dem i sex månader. Dessa s. k. referensupptagningar levereras sedan på videokassett till ALB. Samlingarna av dessa TV-program beräknas växa med ca 5 000 timmar årligen och är i dag endast avsedda för forskningsbruk. De stora mängder av arkiverade program, som finns hos TV-företagen, är för närvarande enbart avsedda för den egna verksamheten dvs. i första hand etersändning.

Kvaliteten på upptagningarna medger inte att ALB:s material kan användas för exempelvis etersända repriserna. Detta förhållande uppmärksammades av riksdagens kulturutskott redan vid behandlingen av den proposition som låg till grund för tillkomsten av ALB. Man uttalade bl. a. följande:

”Utskottet vill i denna fråga framhålla att genom att SR bevarar sitt ljud- och bildmaterial endast i begränsad omfattning kommer arkivet för ljud och bild att bli den enda institution, som har en fullständig uppsättning av sådana upptagningar. Frågan om vilken teknisk standard det bevarade materialet skall ha blir därigenom av stor betydelse. Den typ av videobandkassetter, som SR avser att använda för referensupptagningar, kan inte användas som s. k. masterband för andra ändamål än för forskning och inte heller för senare etersändning. En konsekvens härav kan bli att samhället kan tvingas att inrätta ytterligare ett kostnadskrävande inspelningssystem, t. ex. för tillhandahållande av kopior för ett eventuellt framtida system för markdistribution av TV-program.”

Utskottet anförde vidare att det av kulturpolitiska skäl skulle vara

”olyckligt om statsmakterna nu låste sig för att använda en bandkvalitet, som i praktiken skulle omöjliggöra ett fullföljande av de beslut som kan komma att bli en följd av det pågående utredningsarbetet på området. Det är således av stor vikt att frågan om kvaliteten på de bevarade inspelningarna övervägs i ett brett kulturpolitiskt perspektiv.”<sup>1</sup>

Riksdagen beslöt i enlighet med utskottets yttrande. Regeringen har därefter givit ALB i uppdrag att ta fram kostnadsberäknade alternativ ifråga om den tekniska standarden på det ljud- och bildmaterial från SR:s programbolag, som skall bevaras hos ALB. Man skall också överväga finansiering av eventuella merkostnader med hänsyn till de nya användningsområden som kan bli aktuella.

Tillsammans med SVT har ALB gjort en sammanvägning av olika tekniska för- och nackdelar av de alternativ man utrett. Resultatet pekar entydigt på att man bör välja att ersätta VCR-systemet med långspelande BCN (på 1-tums videoband). Förutom att grundmaterialet, som erbjuds forskarna, skulle förbättras avsevärt skulle också väsentliga ekonomiska vinster göras genom att programbolagens egen arkivservice i viss mån skulle kunna avlastas. Arkivbanden skulle då kunna användas även vid reprisering, något som kvaliteten hos hemvideosystemen eller det semiprofessionella U-maticsystemet ej medger. Det skulle också vara möjligt att med utgångspunkt från denna högre bandkvalitet bygga upp en programbank för markdistribution av TV-program. Arkiverade BCN-band skulle kunna utgöra tekniskt fullgoda masterband för videokassettkopiering. Programbanken skulle också kunna utnyttjas för olika former av samhällsstödd videogramdistribution, bland annat för bibliotekens räkning. Detta skulle innebära väsentliga för-

<sup>1</sup> KrU 1977/78:27, s. 15-16.



delar oavsett om kopieringsverksamheten kommer att ombesörjas genom Bibliotekstjänst eller av programbolagen själva. Det är administrativt och tekniskt komplicerat att från originalmaterialet överföra programinnehåll till kopiering utanför programbolagen (se även Svenska videonät utomlands, s. 74 och 117).

Vi förutsätter att ett sådant utnyttjande av ALB:s arkivresurser inte får innebära att man kringgår upphovsmännens rättigheter.

Vi vill således understryka vikten av att de intentioner som riksdagen uttalat om en fullgod bandkvalitet noga beaktas, när beslut om en ny videoteknik för ALB skall fattas.

#### 9.4.3.8 Programbärare

Som tidigare redovisats i detta betänkande finns ett flertal olika videokassettsystem på den svenska marknaden. Dessutom kommer en framtida introduktion av videokivan och minivideosystem i Sverige att ytterligare komplicera standardiseringsfrågan (se vidare kap. 2).

Ekonomiska skäl talar för ett enhetligt tekniskt system för biblioteksdistributionen. Administrativt blir det också betydligt enklare att hantera ett distributionssystem, där bara en typ av kassetter förekommer.

Problem kan dock uppstå vid utlåning av videogram för visning utanför biblioteken, eftersom man inte kan utgå från att låntagaren utnyttjar samma system som biblioteken.

Införandet av ett enhetligt system för biblioteksdistributionen medverkar troligen till en viss standardisering inom den offentliga sektorn.

En standardisering inom hela bibliotekssektorn är nödvändig för att underlätta bland annat ett fjärrlånesamarbete inte bara inom landet, utan också inom Norden. Standardiseringen har också betydelse för att underlätta en lokal distribution och samverkan med exempelvis AV-centraler, medieverkstäder och fritidsgårdar. En avstämning med forsknings-, förbands- och sjukhusbiblioteken bör också genomföras.

Det är viktigt att det system som väljs har god teknisk kvalitet. Återgivningen av både ljud och bild måste svara mot högt ställda krav, som kan möjliggöra att även musikprogram kan upplevas utan större kvalitetsförluster. Bildupplösningen (skärpan) bör vidare vara tillfredsställande för att möjliggöra visning av exempelvis TV-teater och spelfilm på storbildsskärm.

#### 9.4.3.9 Visningsformer

Vi föreslår tre olika former för visning av videogrammen:

1. Visning på bibliotek (i tittarhörnor med monitorer och på storbildsskärm).
2. Utlåning för uppspelning utanför bibliotekslokaler till
  - a) enskilda låntagare (hemlån),
  - b) institutioner och organisationer.
3. Kabeldistribution från bibliotek till bostadsområden och ev. institutioner.

Det vore olyckligt att inledningsvis låsa sig för endast en visningsform. Vi anser att låntagarna skall få tillgång till bibliotekens videogram i de olika former som kan bli tekniskt och juridiskt möjliga.

Det är önskvärt att visningsformerna utformas så att insatser för eftersatta grupper underlättas. Det gäller exempelvis invandrarna och de hörselhandikappade. Barnen intar likaså en central ställning och bör prioriteras. Möjligheten att integrera bokutlåning med visning/utlåning av videogram för att ge bästa möjliga information såväl till barn som föräldrar/vårdnadshavare bör särskilt uppmärksammas.

### 1 Visning på bibliotek

Visning inom bibliotekets lokaler bör bli aktuell i första hand. Denna visning kan ske antingen genom att låntagaren ser på programmet i ett särskilt utrymme utrustat för individuellt bruk (egen bildskärm och hörlurar) eller för gruppvisning på en större bildskärm. Det sistnämnda alternativet kan exempelvis bli aktuellt för studiecirkel eller för visning av kvalitetsfilm. En minibio eller s. k. videograf kan ev. förläggas inom bibliotekets lokaler eller i nära anslutning till dessa. Man bör särskilt uppmärksamma möjligheterna att utnyttja lokaler i anslutning till biblioteksfilialerna.

En nackdel med visningen på bibliotek är att apparaterna, blir upptagna vid tidpunkter, då många har möjlighet att besöka biblioteket, vars öppethållande endast till viss del sammanfaller med låntagarnas fritid.

### 2 Utlåning för visning utanför bibliotek

Utlåning för visning utanför biblioteket med videotek medför att videogrammen ifråga binds för ett eller flera dygn. Systemet innebär alltså att efterfrågade program måste finnas i flera kopior. Kostnaderna för detta kan i dag bli höga, men man kan på goda grunder räkna med att kostnaderna kommer att sjunka under 80-talet.

Problemet med att varje bibliotek har ett begränsat utbud videogram kan på sikt lösas genom nya bokningsrutiner genom den datateknik, som nu införs på biblioteken. Detta kan ge låntagaren möjlighet att förhandsbeställa ett videogram ur ett kommunalt bibliotekssystem totala bestånd i stället för att endast få tillgång till de videogram, som finns på den enskilda biblioteksenheten. Det kommer troligen också att finnas möjlighet att via fjärrlån få fram videogram, som finns i endast några fåtal kopior i landet.

Skall videogram på bibliotek utgöra ett någorlunda effektivt alternativ till en i stora delar kvalitativt undermålig massmarknad måste de troligtvis kunna lånas hem. Om man utgår från aktuella prognoser är det troligt att en videospelare finns i vart tionde svenskt hushåll redan 1983.

Bibliotekens boksamlingar består dels av böcker som är fria för hemlån, dels av referensexemplar som icke utlånas. Ett liknande system kan tillämpas för videogram. Vissa program, som t. ex. av upphovsrättsliga skäl inte kan lånas hem av enskilda, kan behandlas som referensmaterial och visas på biblioteket eller, om avtalen tillåter, på institutioner, skolor och liknande. Övriga bör i mån av resurser vara tillgängliga för hemlån.

Om avtal kan upprättas med rättsinnehavarna, om standardiseringsfrågan med tiden löses och om biblioteket så önskar bör hemlån bli möjliga. Man kan dock pröva om inte denna utlåningsform, till skillnad mot boklånen, skall finansieras genom avgifter (se vidare 15.2.2). Ett sådant avgiftssystem

erbjuder också möjligheter att ge rättsinnehavarna ekonomisk gottgörelse för videogramutlåning utanför biblioteken. Författare ersätts i dag med statsmedel via ett fondsystem med 33 öre per utlånad bok. Även för de program som inte är tillgängliga för hemlån, "referensexemplar", skulle någon slags årlig biblioteksersättning kunna utgå.

### 3 Kabeldistribution från bibliotek

Genom visning på bibliotek och utlåning av videogram når man däremot inte

- personer med obekvämt arbetstid eller som på annat sätt har svårt att disponera sin tid,
- många handikappade, gamla och sjuka som inte själva kan ta sig till biblioteket,
- människor på vårdinrättningar som saknar videospelare,
- grupper som inte brukar gå på bibliotek,
- människor som av olika skäl inte kan se programmen på biblioteket och som inte har tillgång till apparater på vilka man kan spela upp de kassetter som finns tillgängliga.

Sådana grupper kan emellertid få tillgång till bibliotekens utbud av videogram, om dessa distribueras också över kabel.

Hur en verksamhet med kabeldistribution av videoprogram från bibliotek praktiskt skulle kunna utformas kan åskådliggöras genom följande exempel:

Ett bibliotek kabelansluts till en eller flera redan existerande centralantennanläggningar. Institutioner och enskilda, som är anslutna till kabelnätet ges möjlighet att ur bibliotekets videogramkatalog beställa program, som de vill ha utsända över nätet. Programmen kan då ses på den vanliga TV:n på institutionerna och i hemmen. Av praktiska skäl kan det vara lämpligt att beställningarna avser en vecka i taget. Det kan gå till så att biblioteket fram till och med onsdagens kväll tar emot beställningar (skriftligen eller telefonledes) av program, som önskas under påföljande vecka. Program kan för varje vecka, eventuellt med hjälp av en minidator, fördelas inom olika tidsblock. Under torsdagen gör man på biblioteket med anledning av inkomna beställningar upp en programtablå för den kommande veckan. Den mångfaldiga och kan hämtas på biblioteket från och med fredagen. För att personer, som t. ex. på grund av sjukdom, handikapp eller ålder, inte kan besöka biblioteket skall kunna få information om programmen kan tablå skickas hem till dem. Man kan också tänka sig att veckans programtablå vid bestämda tider varje dag visas på skyltar i den TV-kanal, som utnyttjas. Genom användning av exempelvis mikrodatorstyrd automatik bör även kabelsändning från ett bibliotek kunna ske utanför normal arbetstid och öppethållande.

Eftersom man utnyttjar en gemensam kabel kan samtliga program ses samtidigt i alla de institutioner/hushåll som är anslutna. I framtiden kommer optiska fiberkablar med betydligt större kapacitet än nu använda koaxialkablar för överföring av information. När fiberoptiken blir mera allmänt tillgänglig kommer den bl. a. att kunna användas för att distribuera videoprogram selektivt. Biblioteken kan då tänkas få en ännu viktigare roll som förmedlare av bildprogram. Det kan vara av intresse att pröva bibliotekens möjligheter för att ha beredskap för den framtida utvecklingen.

Vid utarbetandet av den här modellen har vi inte räknat med att biblioteken själva skall välja ut program för kabelsändning. Modellen bygger på ett helt mottagarstyrkt utbud. Vårt förslag innebär inte heller att biblioteket lämnar ut videokassetter till fristående kabel-TV-företag, som svarar för sändningarna. Uppspelningen av programmen sker på bibliotek efter beställning från allmänheten. Kommunen blir huvudman för verksamheten, eftersom den är huvudman för folkbiblioteken (se lagutkast i bilaga 4).

De viktigaste invändningarna mot en kabeldistribution kan sammanfattas på följande sätt:

1. Videogram är en fysisk företeelse, som man tar i handen, stoppar i en bandspelare och tittar på i en monitor i samma lokal. Distribuerar man videogrammens innehåll på annat sätt, har man i grunden förändrat videogrammens karaktär av videogram.
2. Kabeldistribution är kostsamt. Det har stundom sagts att om man av rättviseskäl skulle ansluta hela Sverige till kabelnät, inklusive alla glesbygder, skulle detta kräva enorma investeringar.
3. Kabeldistribution från bibliotek innebär svåra programurvalsfrågor. Vore det inte lika bra och mera effektivt att studera publiksmaken och koppla in två alternativa kanaler med populära program, vilket också vore en form av lokal-TV, anpassad efter upptagningsområdets önsknings?

Mot dessa invändningarna kan följande synpunkter anföras:

1. Videogram definieras i Lag om pliktexemplar av skrifter och ljud- och bildupptagningar (SFS 1978:487) som "anordning, på vilken finns upptagning avsedd att återges i form av rörliga bilder, med eller utan ljud, genom teknik, som i något skede utnyttjar elektroniska signaler." Giltigheten av denna definition torde varken tekniskt eller juridiskt påverkas av hur sagda anordning rent fysiskt hanteras.

Ett videogram förblir ett videogram, vare sig det stoppas i en bandspelare kopplad till en monitor placerad i samma rum eller i en bandspelare medelst kabel kopplad till flera monitorer via en eller flera centralantennanläggningar. I ena fallet kan flera åskådare samlas kring en apparat, i det andra kring många. Videogrammens karaktär av videogram påverkas inte av längden av ledningen mellan videospelaren och monitorerna eller av antalet TV-apparater varpå det uppspelade programinnehållet kan ses.

2. Vad rättvisaspekterna beträffar, måste man börja med en försöksverksamhet eller ett pilotprojekt, som skall ge erfarenheter för fortsatt utveckling. Naturligtvis kan man säga att all försöksverksamhet innebär ett mått av orättvisa, eftersom endast ett fåtal områden kan få vara med. I allmänhet brukar man dock inte driva rättvisekravet så långt, eftersom det skulle omöjliggöra varje slag av försöksverksamhet.

Om kabel erbjuder en utmärkt och billig distributionskanal i bostadsområden med centralantennanläggningar, men lämpar sig mindre väl för glesbygder, är detta knappast ett skäl att avstå från att nyttja en teknik, där den passar bra. Glesbygd och tätort har genom sina strukturer skilda fördelar och problem. Vill man nå praktiska resultat bör man rimligen pröva vilka lösningar, som bäst svarar mot de givna förutsättningarna.

En lokal kabeldistribution kan också ge värdefulla erfarenheter, som kan användas om man senare vill pröva möjligheterna till trådlösa sändningar med mycket kort räckvidd. Man kan utnyttja lågeffektssändare på UHF-bandet eller rundstrålande mikrovågssändare på 2 GHz-bandet, som i dag

görs bl. a. i USA. I glesbygdsområdena skulle det antagligen bli alltför kostsamt att upprätta kabelnät men de skulle kunna ersättas av sådana eter-sändningar.

3. En mycket viktig princip i vårt förslag är att programurvalet sker genom personligt val, som då man lånar en bok. Man får då förutsätta att bibliotekets kunder har ganska olika smak och behov, och möter detta med ett varierat utbud. Om ett mycket stort antal människor kommer att vilja se olika program skulle prioriteringsproblem kunna uppstå. Detta kan lösas genom att man tillämpar turordning. Man låter dessutom varje bibliotek fungera mycket lokalt och bara betjäna sitt upptagningsområde. Denna form av biblioteksvideo är varken detsamma som lokal-TV eller när-TV. Det behövs ingen programredaktion, urvalet sker ju ur ett befintligt bestånd, och själva småskaligheten bidrar till ett personligt lånande. Man kan förmoda att sammansättningen av det programutbud, som distribueras på beställning från biblioteken, kommer att skilja sig från ett programutbud, som är baserat på ett genomsnitt av publiksmaken – just därför att "biblioteksvideon" förutsätter personligt initiativ.

En verksamhet av detta slag torde få betraktas som rundradiosändning, eftersom en av förutsättningarna är att alla som är anslutna till de i försöket använda centralantennanläggningarna kommer att kunna se programmen. Vi har därför övervägt i vilken utsträckning särskilda programregler kan behöva fastställas.

Vid kabeldistribution med videogram från bibliotek bör kommersiell reklam inte vara tillåten. På den punkten bör alltså samma regel gälla som för programbolagen inom SR-koncernen och för de sammanslutningar, som fått tillstånd att delta i försöket med närradio och när-TV. Detta förbud får dock inte tolkas så, att biblioteken skulle vara förhindrade att efter beställning över kabel distribuera program som innehåller exempelvis konsumentupplysning (jfr prop. 1977/78:91 om radions och televisionens fortsatta verksamhet m. m. s. 255). Inte heller bör reklambegreppet tolkas så snävt att det blir otillåtet att visa program av allmänt intresse, som producerats av ett visst företag, enbart därför att dess namn och produkter förekommer i programmet.

Enligt radiolagen 6 § (SFS 1966:755) skall programföretagens sändningsrätt

"utövas opartiskt och sakligt. Därvid skall beaktas att en vidsträckt yttrandefrihet och informationsfrihet skall råda i rundradion. Programföretag skall i programverksamheten hävda det demokratiska statskicketets grundidéer samt principen om alla människors lika värde och den enskilda människans frihet och värdighet."

Inriktningen av programbolagens verksamhet regleras också i avtalen mellan staten och dessa bolag (se avsnitt 9.2).

Bestämmelser av detta slag finns inte för försöksverksamheten med närradio och när-TV. Enligt prop. 1977/78:91 bör man inte kunna ålägga sammanslutningar, som deltar i denna, att tillse att sändningarna uppfyller radiolagens krav på opartiskhet. 6 § i lagen om försöksverksamhet med närradio (SFS 1978:479) stadgar också uttryckligen att de ovan citerade bestämmelserna i radiolagen inte skall gälla för närradio och när-TV.

Utgångspunkten för förslaget om kabeldistribution av videogram från bibliotek är, som tidigare nämnts, att allmänheten ur det lokala bibliotekets

videotek beställer program för visning över kabel. Programsammansättningen blir därför beroende av två faktorer, nämligen

- vilka program som finns i videoteket,
- vilka som faktiskt beställs fram för visning av allmänheten.

Det blir här naturligt att det programurval, som biblioteken erbjuder, präglas av samma principer som styr bokurvalet. Detta kommer enligt vår mening att befrämja mångsidighet och kvalitet i utbudet. Staten bör inte närmare föreskriva vilken form eller vilket innehåll programutbudet skall ha, utan endast ange vissa yttre villkor för sändningstillstånd, exempelvis reklamförbudet.

Det strider emellertid mot själva inriktningen av verksamheten att kräva motsvarande urvalsprinciper i det programutbud, som i praktiken kommer att distribueras. Kabeldistribution ses ju endast som en alternativ visningsform, jämförbar med uppspelning på kassettpelare i bibliotekets tittarhörna och med utlåning av kassett för uppspelning på annan plats. Biblioteket kan inte förutsätta att allmänheten lånar ett representativt urval av de tillgängliga kassetterna – lika litet som att boklånen fördelar sig likformigt över hela bokbeståndet.

Kabeldistribution från bibliotek förutsätter att vissa frågor regleras i lag. Vi har därför låtit utarbeta ett utkast till Lag om trådsändning av innehållet i videogram från bibliotek (biblioteksvideo) som är utformat i anslutning till lagen om försöksverksamhet med närradio, bil 4. Denna reglering torde liksom lagen om ansvarigheten i närradiosändningar kunna ges i form av en särskild lag, som kan utformas efter nära förebild av denna. Den huvudsakliga skillnaden torde bli att kommun i stället för sammanslutning kommer att vara huvudman för verksamheten och att några regler om upptagning av de utsända programmen inte torde behövas utan endast bestämmelser om förteckning över sända videogram och regler till säkerställande av att ett exemplar av videogrammet bevaras någonstans under en viss tid för säkerställande av bevisning.

Vi har också utarbetat ett utkast till Lag om ansvarighet i trådsändning av innehållet i videogram från bibliotek (biblioteksvideo), bil. 4.

Frågan om kabeldistribution av ljud och bild kan enligt vår mening inte längre skjutas på framtiden. Den mycket snabba tekniska utvecklingen på det mikroelektroniska området berör i hög grad bl. a. video- och kabeltekniken. Den kommer att göra lokal kabeldistribution praktiskt och ekonomiskt möjlig även i Sverige. 60 procent av det svenska bostadsbeståndet är redan i dag anslutet till olika typer av centralantennssystem, som i sin tur lätt kan anslutas till sändningar av videosignaler.

#### 9.4.3.10 Vissa upphovsrättsliga aspekter

I vårt arbete med att klarlägga vilka slags program, som kan bli tillgängliga för en samhällsstödd videogramdistribution, har vi haft anledning uppmärksamma frågor som har med lagar och avtal om upphovsrätt att göra. Den upphovsrättsliga problematiken behandlas närmare i kapitel 12. Det har visat sig att förutsättningarna för att kunna utnyttja inspelningar av ljud och bild i videogramform skiftar mellan olika programkategorier.

I arbetet med att söka vilket programutbud, som kan bli tillgängligt för en biblioteksdistribution, har vi haft kontakt med företrädare för såväl upphovsmännens organisationer som företag och myndigheter, som innehar eller förfogar över upphovsrätt. Det har visat sig att utnyttjandet av program från de svenska radiobolagen aktualiserar särskilda problem (se 9.2).

Upphovsrätt till televisionsprogram, producerade av Sveriges Television AB och Sveriges Utbildningsradio AB, tillkommer enligt upphovsrättslagen dels de olika kategorierna av upphovsmän såväl de fast anställda som de "fria", dels programföretagen. Det är nödvändigt att hitta en form för avtal om leveranser av program, som kan accepteras av såväl upphovsmännen som programbolagen. Ett utkast till ett sådant avtal utformades i samband med vårt förslag om en försöksverksamhet.

När det gäller spelfilm är förhållandena något annorlunda. Det är föga troligt att engelsk och amerikansk biografilm i videogramform kan bli tillgänglig för biblioteksdistribution. Det beror främst på att flera av filmbolagen är inriktade på kommersiell distribution av videogram genom försäljning eller uthyrning till enskilda. I USA pågår dock några lokalt begränsade försök med utlåning av spelfilm från bibliotek.

Det är angeläget att också söka tillvarata de möjligheter som finns att erbjuda invandrargrupper program på deras hemspråk inom biblioteksdistributionens ram. I viss utsträckning förekommer redan en distribution av TV-program på videokassett till några invandrargrupper i Sverige. Vi tror att det kommer att finnas stora möjligheter att sluta avtal om en biblioteksdistribution med producenter i åtskilliga andra länder än de som i dag dominerar film-, TV- och videogramutbudet i Sverige. Det torde också vara möjligt att sluta sådana avtal, som gör det möjligt att distribuera såväl äldre som nyare svensk film via biblioteken.

I samband med vårt förslag om en försöksverksamhet redovisade rättighetshavarna sin inställning till de olika visningsformerna. Man sade sig kunna acceptera de visningsformer, som innebär att videogrammen finns kvar på biblioteket och spelas upp på dess videoapparater, dvs. visning på biblioteket och utsändning från biblioteket via kabel på beställning. Däremot anfördes att det skulle finnas risk för olaga kopiering om kassetter lånas ut från biblioteken. De bedömer dock denna risk vara mindre vid utlåning till studiecirklar och institutioner, bakom vilka det står en organisation, som kan ta ansvar för att ingen kopiering sker. De ställde sig därför tveksamma till att privatpersoner skulle kunna låna hem kassetter. Risken för olaga kopiering skulle dock enligt upphovsmännens mening kunna minskas om var och en som lånar en kassett på ett bibliotek skriftligen förbinder sig att se till att innehållet under lånetiden inte spelas över på en annan kassett. En kopiering i strid mot föreskriften utgör dock inte något brott mot upphovsrättslagstiftningen så länge kopieringen håller sig inom vad som är tillåtet exempelvis när kopieringen sker för enskilt bruk. Däremot kan överträdelse av en sådan föreskrift medföra skadeståndsansvar vilket torde innebära en tillräckligt avskräckande effekt.

Så länge SR-program enbart finns tillgängliga på biblioteken för hemlån utan avgift, eller för en låg avgift, bör en eventuell piratkopiering endast innebära marginella problem. Ifall samma program även kommer att salubjudas på en kommersiell marknad kan en piratkopiering däremot innebära företagsekonomiska förluster för programbolagen.

De upphovsrättsliga frågorna har visat sig vara mycket komplicerade även för videogrammens självklara samhälleliga användningsområden. Frågorna har hittills inte kunnat lösas. Detta har följaktligen hämmat samhällets möjligheter till kulturpolitiska insatser på videogramområdet.

## 9.5 Behov av kompletterande utbildning för bibliotekarier

Med tanke på det väl utbyggda biblioteks nätet och de befintliga resurserna har även statens kulturråds fonogramutredning funnit det mest lämpligt att bygga ut bibliotekens verksamhet till att i ökad utsträckning omfatta fonogram och i framtiden även videogram.<sup>1</sup> Statens kulturråd har också uppmärksammat behovet av en utbildning på området och föreslog i sin fonogramutredning att en påbyggnadsutbildning om 10 poäng skulle erbjudas bibliotekarier. Detta skulle enligt statens kulturråd skapa en kader av medveten fonogramkunnig personal vid biblioteken. Fortbildningskurser inom systemet för återkommande utbildning skulle också kunna anordnas fortlöpande för intresserade yrkesverksamma – bl. a. inom biblioteken.<sup>2</sup> Om biblioteksdistribution av videogram kommer till stånd är det angeläget att de anställda får tillgång till kompletterande utbildning.

Vi skall här i korthet redogöra för hur utbildningen av bibliotekarier numera är upplagd:

Bibliotekarielinjen är en allmän utbildningslinje, som tillhör sektorn för kultur- och informationsyrken. Linjen omfattar 80 poäng och finns endast vid högskolan i Borås. Utbildningen skall förbereda för yrkesverksamhet inom alla typer av bibliotek och inom angränsande områden av kultur- och informationssektorn. Utbildningens mål är

- att ge de för bibliotekarieryrket nödvändiga kunskaperna om bibliotekens medier, verksamhetsformer och arbetsredskap,
- att ge de studerande en djup och omfattande förståelse av bibliotekets roll i samhället,
- att utveckla de studerandes förmåga till kritisk syn på bibliotekens mål och verksamhetsformer,
- att ge de studerande förutsättningar att som yrkesverksamma aktivt delta i biblioteksväsendets utveckling,
- att från en vetenskaplig grund ge kunskaper om de teorier som ligger bakom bibliotekens behandling och förmedling av information i vid bemärkelse.

Antalet utbildningsplatser är 240 per år. För närvarande är det ungefär tre sökande på varje utbildningsplats. Cirka 80 procent av eleverna är kvinnor.

Förutom allmän behörighet för högskolestudier krävs för tillträde till linjen: högskoleutbildning (valfri studieinriktning) omfattande minst 80 poäng och/eller två års yrkesverksamhet från yrkesområden vilka har betydelse för bibliotekarie- och angränsande yrken såsom bibliotek, arkiv, museum, bokförlag, informationsområdet, sociala och administrativa områden.

Från hösten 1981 gäller en ny utbildningsplan för bibliotekarielinjen.<sup>3</sup> Linjen är organiserad i fyra terminers kursbundna studier. Från och med tredje terminen erbjuder linjen två studieinriktningar: kultur-information (KI) och information-dokumentation (ID). I tredje terminens studier ingår tio veckors praktik.

Utbildningslinjens uppläggnings framgår av följande figur:

<sup>1</sup> *Fonogrammen i kulturpolitiken* Rapport från kulturrådet 1979:1, s. 175.

<sup>2</sup> a.a., s. 157.

<sup>3</sup> I följande beskrivning utgår vi ifrån den av UHÄ fastställda allmänna utbildningsplanen.



BIBLIOTEKARIELINJEN

Studieriktningar:

KI = kultur-information

ID = information-dokumentation

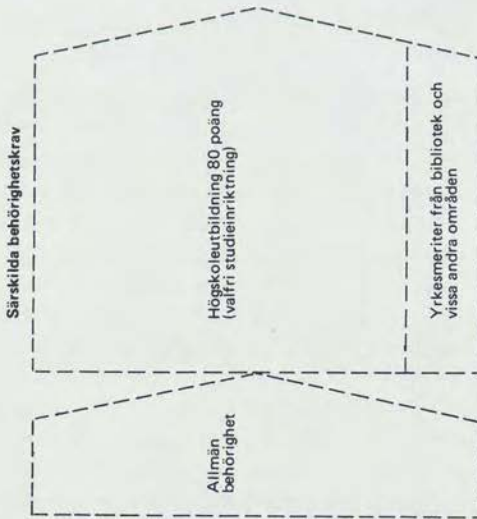

Termin 3		Termin 4	
Administration 2 poäng	P R A K T I K 10 poäng	Administration 4 poäng	Bibliotekens verksamhetsformer 9 poäng
ADB mm 4 poäng		Specialarbete 4 poäng	
Bibliotekens verksamhetsform 3 poäng		Fördjupningskurs 3 poäng	
Utredningsmetodik 1 poäng			

Termin 3		Termin 4	
Administration 3 poäng	P R A K T I K 10 poäng	Administration 2 poäng	ADB mm 4 poäng
ADB mm 4 poäng		Bibliotekens verksamhetsformer 2 poäng	
Bibliotekens verksamh. f 2 poäng		Kunskaps- och mediaorganisation 5 poäng	
Utredningsmetodik 1 poäng		Specialarbete 4 poäng	
		Fördjupningskurs 3 poäng	

Termin 1		Termin 2	
Litteraturkunskap 14 poäng	KI	Biblioteken i samhället 12 poäng	ID
Informations- och referensarbete 2 poäng			



Figur 19

Kurserna 'Mediakunskap' och 'Biblioteken i samhället' (vardera 12 poäng) har särskild relevans för det utökade ansvarsområde för biblioteken, som vi föreslår. Den förstnämnda kursen har bland annat till syfte att ge de studerande en helhetsbild av och grundläggande kunskaper om olika mediers behandling på biblioteket från förvärvsfas till nyttjarfas och att ge kunskap om vissa mediers användning i informationssyfte. Kursen skall bland annat ge elementära kunskaper om massmedier och kännedom om informations-teknik och med denna bakgrund grundläggande kunskaper om och färdighet i användande av de på biblioteken förekommande tekniska hjälpmedlen, samt om AV-mediers användning.

Den sistnämnda kursen skall bl. a. ge kunskap om svensk kulturpolitik och kulturverksamhet med särskild betoning av den lokala nivån och bibliotekens roll i kulturlivet. De studerande skall redan från början tränas i att betrakta biblioteken som institutioner ställda i ett samhälleligt sammanhang och med servicefunktioner gentemot individ och samhälle.

Inför den nu snabba medieutvecklingen skulle man förutsättningslöst kunna pröva möjligheterna att inom den nuvarande tvååriga bibliotekarieutbildningen finna utrymme för kurser på det audiovisuella området. De två ovan nämnda delkurserna skulle möjligen kunna vidareutvecklas för dessa syften. I anslutning till utbildningen kan man dessutom pröva möjligheterna till *påbyggnadskurser* för bibliotekarier och *fortbildningskurser* för samtliga kategorier biblioteksanställda.

Det är numera vanligt att biblioteksförvaltningen i en kommun sorterar under en kulturnämnd och leds av en kulturchef. Denna kommer sålunda att ansvara för en kulturverksamhet även utanför själva biblioteken. Nästan alltid krävs att en kulturchef har bibliotekarieutbildning. Detta förhållande talar för en viss breddning av utbildningen, i synnerhet på ljud- och bildområdet.

Undervisningen på AV-området bör i huvudsak ha två syften nämligen

- att ge biblioteksanställda praktiska kunskaper i hanteringen av olika AV-media (videospelare, filmprojektorer etc.).
- att ge de anställda – i första hand bibliotekarier – teoretiska kunskaper om ljud- och bildmediernas växande roll i samhället liksom dess relation till och inverkan på bibliotekens arbete på litteraturområdet.

Till detta kan fogas att de biblioteksanställda bör få en viktig roll ifråga om information om ljud- och bildmedierna. Detta skulle öka allmänheten/låntagarnas möjligheter att orientera sig i en växande och alltmer komplicerad medievärld. Man kan exempelvis ge information om existerande programutbud genom utnyttjande av det centrala registret som vi föreslår i kap. 13. Biblioteken bör också kunna förmedla information om de mediekurser, som kan finnas inom respektive kommun. För bibliotekarier bör även tillskapas möjligheter att genom särskild fortbildning bli tillräckligt kvalificerade att fungera som handledare vid medieverkstäder (se kap. 11).

Det borde också finnas möjlighet att knyta särskilt utbildad personal till respektive länsbibliotek, som i sin tur kan ansvara för en fortbildning av biblioteksanställda inom respektive region. Förutom utbildningsverksamhet skulle en sådan AV-konsulent (eller medietekarie) ansvara för AV-verksamheten vid ett länsbibliotek. Denna utbildnings- och utvecklingsfunktion

skulle också kunna få sin motsvarighet på central nivå, för att bl. a. underlätta en samordning av statliga och kommunala AV-insatser med särskild inriktning på biblioteken.

## 9.6 Distribution till svenskar utomlands

### 9.6.1 Inledning

#### 9.6.1.1 Bakgrund

I utredningsdirektiven nämns den betydelse videogrammen kan ha för sjömän och utlandssvenskar. De hör till de grupper, vilkas behov särskilt beaktas om videogrammen utvecklas till att bli en omfattande informations- och kulturbärande.

I ett delbetänkande (*Svenska videonät utomlands*, Ds U 1978:8), har vi analyserat behoven av och förutsättningarna för svenska videonät utomlands och framlagt förslag om en treårig försöksverksamhet. Behovsbeskrivningen i delbetänkandet har uppdaterats i detta kapitel (9.6.2). En redogörelse över inkomna remissvar lämnas i samband med att förslagen refereras (9.6.3).

#### 9.6.1.2 Handelsflottans videonät

Handelsflottans Valfärdsråd (HVR) – sedermera Handelsflottans Kultur- och fritidsråd (HKF) – administrerar sedan juli 1974 ett videonät för handelsflottan. Det var det första i sitt slag i världen och omfattade efter ett år 225 fartyg. Antalet anslutna fartyg har nu minskat till ungefär hälften bl. a. på grund av det avbräck i programleveranserna, som förorsakats av upphovsrättsliga konflikter (se nedan).

Videonätet förmedlar till övervägande del program från SR, vilket blev möjligt sedan avtal träffats mellan SR och företagets SIF-klubb. Härutöver har också krävts avtal mellan HKF och KLYS (Konstnärliga och Litterära Yrkesutövares Samarbetsnämnd). Tack vare dessa avtal har HKF kunnat välja ur tillgänglig svensk TV-produktion. Det är dock föreskrivet att urvalet skall avspegla SR:s normala programutbud och således motsvara vad den svenska TV-publiken erbjuds. Via videonätet har ca 280 timmar programtid per år distribuerats till de anslutna fartygen. Verksamheten har närmare beskrivits i nämnda promemoria (Ds U 1978:8, s. 12–32).

På grund av en facklig konflikt mellan SR och SIF avbröts leveranserna av svenska TV-program från maj 1977 och videonätet fick då utnyttjas för andra inköpta produktioner. Genom ett provisoriskt avtal återupptogs dock SR:s leveranser tillfälligt fram till februari 1981. I avvaktan på en aviserad förhandlingslösning har SR tills vidare garanterat HKF programleveranser (se vidare avsnitt 9.2 och kapitel 12) fr. o. m. 1 mars 1981.

HKF är en statlig myndighet och finansieringen av handelsflottans videonät sker med offentliga medel.

De årliga kostnaderna för videonätet har hittills uppgått till cirka 2 miljoner kronor.

### 9.6.1.3 Videonät i andra länder

I *Norge* svarar staten för programframtagningen inklusive kostnaderna till upphovsmän utanför Norsk Rikskringkasting (NRK). De upphovsrättsliga problemen inom NRK löstes 1977 genom en tidsbegränsad lagstiftning, vari fastslås att NRK:s personal inte kan motsätta sig att programmen används i videogramform för norska handelsflottan och flyttbara oljeplattformar. Lagen gäller till 1984. Videonätet startade 1979 och räknar nu cirka 150 anslutna fartyg, som beräknas öka till 300 under 1982. Programutbudet är cirka 200 timmar per år, som sänds ut direkt till varje anslutet fartyg.

I *Danmark* har de upphovsrättsliga problemen lösts genom att avtal kunnat träffas mellan berörda statliga myndigheter, Danmarks Radio och Copy-Dan. Copy-Dan är en organisation, som har bildats av de olika rättighetsinnehavarna med uppgift att bl. a. i videogramsammanhang avtala om rättigheter för alla upphovsmän. Programurvalet görs av Danmarks Radio, som då har att ta hänsyn till allsidigheten.

200 fartyg är anslutna till videonätet och har tillgång till ett programutbud om cirka 150 timmar per år. Staten svarar för program- och kopieringskostnaderna.

I *Finland* har de upphovsrättsliga problemen ej till fullo lösts. Sjömansservicebyrån (SSB) kan genom avtal med Radioaktörernas förbund mot en symbolisk ersättning sända 4 tim/vecka av TV-program, vari enbart rundradions medarbetare medverkar. Ca 50 fartyg är anslutna till videonätet, som finansieras med offentliga medel via SSB.

*Australian Information Service* sänder ut en kassett per vecka till ett urval australiska beskickningar. Kassetten innehåller oftast program av nyhets- och dokumentär art från Australian Broadcasting Corp. På villkor att programmen endast visas inom beskickningarna är de upphovsrättsliga frågorna ej aktuella för detta videonät.

I *Japan* existerar en rad olika videonät som förmedlar program från det statliga Nippon Hoso Kyokai (NHK) och från en rad kommersiella TV-bolag. Tre statliga organisationer förmedlar program till beskickningar, japanska utlandsskolor och informationscentra. Redareföreningen distribuerar till handelsfartyg och högsjöfiskare.

Härutöver existerar en rad företag bl. a. i England och Frankrike, som på kommersiella grunder hyr ut filmer och TV-program i videogramform till bl. a. handelsfartyg och oljeborrplattformar liksom till andra platser där kolonier av utländska medborgare samlas – exempelvis stora byggarbetsplatser.

## 9.6.2 Behov av videonät utomlands

### 9.6.2.1 Motiv för videonät

Det är önskvärt att utlandssvenskarna kontinuerligt kan följa med i den svenska samhälls- och kulturdebatten – bl. a. med tanke på att de har rösträtt i svenska riksdagsval. Televisionen är ett viktigt samhällsorienterande medium, som också överför värdefulla kulturupplevelser. Tillgång till de svenska TV-programmen kan därför stärka samhörigheten med hemlandet.

I den svenska debatten har vi i stor utsträckning uppmärksammat invandrarnas situation och det är en strävan att underlätta för dem att bevara och utveckla deras kulturarv. På motsvarande sätt bör vi skapa goda förutsättningar för svenskar utomlands att behålla kontakten med sin kultur. I regeringens proposition 1974:28 om den statliga kulturpolitiken förklaras att de kulturpolitiska insatserna skall syfta till att göra de kulturella upplevelserna tillgängliga för alla. Den svenska kulturpolitiken måste alltså också beakta utlandssvenskarnas behov.

De ca 2 000 sändningstimmarna svenska TV-program utgör en väsentlig del av det totala kulturutbudet. Det är uppenbart att det är samhället, som måste ta det övergripande ansvaret för att en del av detta förmedlas till utlandssvenskarna. De önskemål, som har uttalats, anger att det är ett representativt urval av det totala TV-utbudet som man vill se förmedlat. Därest fältet i stället skulle lämnas öppet för kommersiella distributionsformer är det inte sannolikt att de kulturpolitiska målen skulle bli de tongivande. För ett samhälleligt engagemang talar också den möjlighet det medger till en kanalisering och samordning av upphovsrättsinnehavarnas intressen.

### 9.6.2.2 Målgrupper

Vi kartlade 1978 behovet av videonät bland svenska institutioner utomlands och fann att intresset var utomordentligt stort. Ett länge uppdämt behov finns framförallt hos UD, SIDA, Försvarsstaben och en del svenska export- och entreprenadföretag. Antalet utlandssvenskar, som är knutna direkt eller indirekt till svenska institutioner och företag utomlands kan (1981) beräknas till minst 50 000. Då ingår ej svenskar som regelmässigt återvänder till Sverige efter en tids bortavaro – ombordanställda, anställda på oljeplattformar, långtradarchaufförer och flygpersonal. Dessutom tillkommer svenskar som ej kan hänföras till någon institution – t. ex. pensionärer.

En god vilja att vara med och bygga upp ett videonät förmärktes hos de flesta tillfrågade. Allmänt förväntade man sig dock att samhället organiserar verksamheten och svarar för programkostnaden. Att SR:s program tillhandahålles sågs av flera som en rättvisefråga och som en kulturpolitisk insats.

UD spelar en viktig roll i planerna på ett svenskt videonät utomlands. Dels förfogar man över uppspelningsställen över hela världen – sammanlagt finns ett hundratal beskickningar och konsulat med utsänd personal – och dels har UD en bred kontaktyta mot alla andra svenska institutioner utomlands.

Behovet av videokommunikation är också mycket starkt uttalat inom UD. Personalen i utrikesförvaltningen behöver hålla sig informerad om utvecklingen i Sverige och dessutom finns ett speciellt ansvar för medföljande familjer. Inom utrikesförvaltningen ställer man sig också positiv till att även övriga svenskar i utlandet ges tillgång till UD:s videonät. Varje år har flera tiotusental svenskar förlöpande kontakt med de svenska beskickningarna.

SIDA har använt video för utbildning sedan 1969 men har av ekonomiska skäl skrinlagt sina planer på en egen produktion av informationsprogram. Ca 500 anställda utomlands berörs. SIDA-nätet skulle få många kontakt-

punkter med UD:s nät och det skulle också kunna nå andra biståndsorganisationer och svensk FN-personal.

Det finns starka önskemål om svenska TV-program för militär personal, som är stationerad utomlands – både som information och som förströelse. Det gäller personalen vid de svenska FN-bataljonerna, de officerare som tjänstgör som FN-övervakare och den militära personalen på Sjöfartsverkets isbrytare – i allt ca 2 400 anställda. I yttrande över motion 1976/77:178 uttalade Försvarsutskottet att FN-förbanden borde jämföras med handelsflottan när det gäller tillgång till TV-kassetter. Riksdagen tog dock ej ställning till motionen utan hänvisade till den pågående videogramutredningen. En liknande motion lades även till riksmötet 1979/80 (se vidare 9.6.4).

Svenska Kyrkan i Utlandet har ett 80-tal anställda i ett 20-tal länder. Förutom den rent kyrkliga verksamheten fyller den också en kulturell och social funktion med en stor kontaktyta. Sjömanskyrkorna har ca en halv miljon svenska besökare årligen och de svenska utlandsförsamlingarna utom Norden har ca 12 000 fast boende medlemmar. Sjömanskyrkan har samarbetat med HKF med film- och videodistribution till handelsflottan.

De svenska missionsorganisationerna arbetar i ett 80-tal länder med ca 4 300 svenskar, som berörs av verksamheten. Svenska missionsrådet anser att det finns ett behov av svenska TV-program till de anställda och deras familjer – någon egen videoverksamhet anser man sig dock ej ha råd med.

I 300 barn går i ca 50 svenska utlandsskolor läsåret 1980/81. Dessa skolor kan ej nyttiggöra de resurser, som finns vid de svenska AV-centralerna och behöver en kanal för att nås av ett utbud därifrån liksom av svensk TV-produktion.

Inom utlandsvården behandlas över 1 600 svenskar – huvudsakligen reumatiker, MS-sjuka och psoriasis. En videoverksamhet skulle komma att beröra också ett stort antal anställda och anhöriga till patienter.

Antalet anställda vid svenska företag utomlands har ökat starkt de senaste åren och antalet svenskar inklusive familjer kan beräknas till 20 000. Därvid har ej anställda med kortare kontrakt än 6 månader medräknats. Såväl arbetsgivar- som arbetstagarparten ser mycket positivt på möjligheten att skapa ett utbud av TV-program utomlands. Man har ett behov av att bygga upp ett videonät för internutbildning och distansundervisning och därmed erhålles samtidigt en kanal för en distribution av SR:s program. Man framhåller inte minst vikten av att medföljande familjemedlemmar uppmärksammas.

Utomlands bedrivs i 29 länder undervisning i svenska språket vid ett par hundra universitet och högskolor med sammanlagt 500 svensklärare. Svenska Institutets försök att ge dessa institutioner tillgång till svenska TV-program har misslyckats p. g. a. de upphovsrättsliga problemen.

### 9.6.3 Förslaget och remissvaren

#### 9.6.3.1 Inledning

Delbetänkandet Svenska videonät utomlands utmynnade i en serie förslag, som skulle förverkligas under en treårig försöksverksamhet från den 1 juli 1979. Förslagen refereras här. 35 remissvar har avgivits och i detta avsnitt görs ett kort sammandrag av de framförda synpunkterna.

### 9.6.3.2 Tillhandahållande av program

#### Förslaget

Aktuella för en samhällelig distribution till utlandssvenskar är program från Sveriges Television AB (SVT) och Utbildningsradion (UR) inom Sveriges Radio-koncernen (SR). Vi föreslog ett basutbud om ca 300 timmar årligen att jämföras med SR:s programvolym om ca 4 000 timmar per år. Staten skall ta ansvaret för att de svenska TV-programmen från SR kan tillhandahållas för markdistribution utomlands. SR:s åtagande innebär att de upphovsrättsliga frågorna redan vid produktionen i princip skall vara lösta och att program levereras till den instans, som har att svara för programbeställning och kopiering.

#### Remissvaren

Remissvaren uttryckte en samstämmig uppfattning om att svenska TV-program bör göras tillgängliga för svenskar utomlands och att erfarenheter bör skaffas genom den föreslagna försöksverksamheten.

### 9.6.3.3 Förmedling av program och organisation

#### Förslaget

Det statliga ansvaret för verksamheten föreslogs ligga hos en central funktion – en s. k. programcentral.

Programcentralen beställer hos SR ett basutbud om ca 300 timmar per år. Urvalet görs utifrån avtalet mellan staten och SR samt med hänsyn tagen till önskemål från publiken utomlands. Dessutom kan programcentralen ta fram program efter särskild beställning från användarna.

Programutbudet skulle indelas på följande sätt:

*System A* Aktuella program, ca 50 timmar per år, som sänds till varje uppspelningsställe kontinuerligt.

*System B* Icke tidsbundna program, ca 250 timmar per år, som i en omgång cirkulerar inom ett och samma videonät under längst 3 år.

*System C* Program levererade enligt särskild beställning.

*System D* Interna program som videonätets användare själv producerar eller inköper.

Förutom programurval skulle programcentralen ges en lång rad funktioner:

- Upphovsrättslig bevakning, när det ej är löst av t. ex. SR.
- Samordning av kassettkopiering och bevakning för användarnas räkning av kvalitets- och kostnadsaspekter.
- Samordning av videonäten så att distributionen förenklas och att vissa nät delvis kan sammanslås med gemensamma visningsställen.
- Information om programutbudet och kontakt med publiken bl. a. genom en referensgrupp, som föreslås inrättad.
- Förmedling av investeringsbidrag för att möjliggöra för resurssvaga institutioner att bygga upp videonät.

Med tanke på dessa vidare funktioner, som programcentralen kan få, liksom den bidragsgivning och samordning av videonäten som föreslås ingå, av-

färdade utredningen tanken på att organisatoriskt inordna centralen inom SR-koncernen.

Utredningen övervägde närmare två möjligheter för tiden under den treåriga försöksverksamheten. Verksamheten kunde administreras inom videogramutredningens ram eller inom Arkivet för ljud och bild (ALB). För den framtida lösningen, då de samhälleliga åtagandena inom videogramområdet blir mer omfattande, borde en självständig institution övervägas, varvid ansvaret för videonäten i utlandet endast blir en av många arbetsuppgifter.

Vi föreslog att till programcentralen knyts en referensgrupp, som aktivt skall påverka programurvalet. I denna bör ingå representanter för användarna, för SR och för upphovsrättsinnehavarna.

### Remissvaren

Remissinstanserna förordade genomgående samhälleliga insatser för förmedling av TV-program till videonät utomlands. Åsikterna gick dock isär om var programcentralen organisatoriskt skulle placeras.

Alternativet att placera programcentralen inom SR-koncernen biträdades av *Sveriges Radio* och *utbildningsradion*, vilka ansåg att tillhandahållandet och framtagandet av program bör utövas av en sammanhållen enhet. Var inom koncernen den nya enheten skulle placeras borde närmare utredas. *Statskontoret* ville ha en prövning av det alternativ, som innebär att programcentralen förläggs till någon enhet inom SR. *Riksrevisionsverket* ansåg att de ekonomiska och organisatoriska konsekvenserna närmare bör prövas innan man avfärdar en förläggning till SR. Utlandsdistributionen bör organiseras så att en samordning kan ske med framtida distributionsformer inom landet.

*SAF* framhöll att staten inte bör lägga ett kontrollerande organ mellan SR och marknaden. *Svenska Kyrkan i Utlandet (SKUT)* hade samma uppfattning att det är onödigt att skapa en ny statlig myndighet. Verksamheten inom programcentralen bör kunna styras genom avtal mellan SR och staten. *Svenska Journalistförbundet* påpekade att beslut om program i radio och TV inte skall fattas av statliga organ och föreslog att programcentralens verksamhet uppdelas mellan SR och användarna. Den senare uppfattningen delades av *TCO*.

*ALB* ansåg att försöksverksamheten mycket väl kan knytas till ALB. *HKF* konstaterade att man besitter en unik kunskap när det gäller att ta ansvar för en omfattande spridning av videogram och ansåg att programcentralen under försöksverksamheten bör bli förlagd till HKF.

*KLYS* accepterade förslaget om försöksverksamhet men uttryckte en klar uppfattning om att programcentralen ej bör placeras inom SR. Den bör i stället organiseras i form av en privatekonomisk institution, stiftelse eller bolag. I detta instämmer *Sveriges Författarförbund*, *Svenska Musikerförbundet* ansåg med instämmande från *LO* och *Svenska Artisters* och *Musikers Intresseorganisation (SAMI)* att programcentralen ej bör anförtros en institution med myndighetskaraktär. *Svenska Teaterförbundet* framhöll som sin uppfattning att programcentralen bör vara ett eget bolag med användarna som huvudmän – även i detta yttrande instämde *SAMI*.



*SIDA* påpekade att det förhållande att en del av programutbudet blir "obligatoriskt" inte får innebära att användarna tvingas bära kostnader för program som saknar intresse för målgruppen. *Svenska institutet (SI)* fann det tveksamt om videogramdistributionen utomlands bör samordnas med den inom landet. *SI* ansåg att det inom en snar framtid kan behövas en central funktion för icke-kommersiell spridning av svensk film och video utomlands – denna skulle kunna knytas till *SI*, *HKF*, *SR:s* utlandsprogram eller till Svenska Filminstitutet. *Uppsala domkapitel* ansåg att programcentralens verksamhet inte bara får inriktas på *SR*-program utan också utbudet av program från andra institutioner och organisationer bör tas till vara. *Överbefälhavaren (ÖB)* önskade att basutbudet om 300 timmar program gratis ställs till de statliga videonätens förfogande i distributionsfärdigt skick – på kassett. En anknytning till *ALB* ansågs lämplig.

### 9.6.3.4 Distribution över videonät

#### *Förslaget*

Ett videonät kan utnyttjas av en eller flera användare – i förslaget förutspåddes en relativt långsam uppbyggnad med ett 20-tal visningsställen under det första året.

Ett videonät omfattar alla led från och med kassettkopieringen till hemsändningen av kassetter för återanvändning. Användarna inköper kassetter för det egna videonätet och har det ekonomiska ansvaret för den kopiering programcentralen ombesörjer. En central uppgift för videonätet är att ansvara för distributionen till visningsställena. Användarna måste därvid ta ansvaret för att program ej kommer på avvägar utan används uteslutande på godkända visningsställen. Visningssituationen skall noggrant definieras i de avtal, som skall ligga till grund för verksamheten. Därvid skall beaktas att målgruppen skall vara personer utomlands som är svensktalande eller som har ett väsentligt kulturellt eller utbildningsmässigt intresse av att ta del av svenska TV-program. Möjlighet måste således beredas personer utanför den videonätsanvändande institutionen att ta del av programutbudet.

#### *Remissvaren*

Mot förslaget att bestämt reglera visningsmöjligheterna opponerade sig *SAF*. En central registrering av visningsställena är onödig, eftersom det finns lokala tjänstemän med ansvar för visningssituationen. Såväl *SIDA* som *Svenska Missionsrådet* var angelägna om flexibilitet när det gäller visningsrätten. Denna bör hellre knytas till viss organisation eller visst auditorium än till en viss plats, anförde den senare organisationen. En motsatt uppfattning redovisades av *Svenska Teaterförbundet* (med instämmande av *SAMI*). Varje videonät och visningsställe bör godkännas av den centrala organisationen och såväl kopiering som visning måste ske under noggrann övervakning. Visning bör bara få ske vid svenska institutioner i därför avsedda visningsrum.

*International Federation of Producers of Phonograms and Videograms (IFPI)* framhöll att dessa videogram kommer att vara mycket begärliga på "pi-

ratmarknaden" och att det därför är utomordentligt viktigt att en säker cirkulation åstadkoms. *KLYS* tog upp gränsfallet finlandssvenskarna. De ingår i den definierade målgruppen men för dem passar knappast den anvisade visningsmodellen.

*Svenska institutet (SI)* anknöt till den filmdepåverksamhet *SI* har utomlands på 37 platser och anser att en samordning mellan dessa, *HKF*'s distributionscentraler och den nya föreslagna videogramdistributionen bör prövas. En samlad svensk mediecentral skulle kunna ge större resurser när det bl. a. gäller bevakningen mot piratkopiering. *SI* vill se ett särskilt videonät byggas upp för de svenska skolorna utomlands och för utländska universitet och högskolor med svenskundervisning. Även *SÖ* underströk behovet för utlandsskolorna och ansåg att de kan integreras i *UD*'s videonät. *Utbildningsradion* ansåg det angeläget att utlandsskolorna får tillgång till ett representativt urval ur *UR*'s produktion.

### 9.6.3.5 Upphovsrättsliga frågor

#### *Förslaget*

Uppbyggnaden av videonät utomlands med distribution av *SR*'s program är omöjligt om icke de avtalsmässiga problemen löses. Ramavtal måste således upprättas. Därest detta inte är möjligt inom rimlig tidsrymd var det utredningens uppfattning att de upphovsrättsliga reglerna bör klarläggas i lagstiftning (se även 9.6.4).

#### *Remissvaren*

De organisationer, som företräder upphovsmännen, var eniga i sin bedömning att de avtalsrättsliga frågorna bör lösas i avtal direkt mellan upphovsmannaorganisationerna och användarna. *IFPI* påtalade att programcentralen ej kan ansvara för eventuellt missbruk som användarna gör sig skyldiga till och bör därför ej heller vara avtalspart. *KLYS* ansåg att upphovsrätten torde bli en av de mest svårnäckta frågorna inom videogramområdet och kritiserar starkt den redovisning av den upphovsrättsliga situation som lämnas i promemorian. *STIM* ansåg att om avtal sluts direkt mellan upphovsmännen och användarinstitutionerna kan konsumtionens omfattning och ersättnings storlek bättre bedömas. Upphovsmännen skall kunna vägra fortsatt avtal med sådan avnämare som brutit ett löpande avtal.

*SJF* framhöll att det är av största vikt att upphovsmännen har full kontroll över hur programmen distribueras och används. Användarinstitutionerna bör vara ansvariga inför upphovsmännen. *Svenska Musikerförbundet* sade sig vara berett att positivt medverka till förhandlingslösningar direkt med användarna. I stort anslöt sig förbundet till *KLYS* yttrande – liksom *Svenska Författarförbundet*, *TCO*, *LO* och *SAMI*. *Upphovsrättsutredningen* fann i motsats till upphovsmannaorganisationerna att videogramutredningen gjort en rättvisande redovisning av gällande upphovsrättslig lagstiftning. Upphovsrättsutredningen ifrågasatte dock om det är lämpligt att programcentralen – dvs. staten – för användarnas räkning ikläder sig ansvar gentemot upphovsmännen.

*Sveriges Radio* ansåg att innan en lösning uppnåtts ifråga om upphovsrätten i anställningsförhållandet mellan SR och dess personal kan inte något avtal träffas om videogramdistribution till svenskar i utlandet. *HKF* sade i sitt yttrande att man anser det beklagligt att utredningen inte med större kraft understrukit vikten av att den upphovsrättsliga konflikten vid SR undanröjs. *Statskontoret*, som ansåg att programcentralen bör förläggas inom SR, ansåg analogt med detta att de upphovsrättsliga villkoren bör läggas fast i ett avtal mellan SR och staten.

*Utlandssvenskarnas förening* framhöll för sin del att lagstiftningen på upphovsrättens område inte vilar på några en gång för alla givna principer. I likhet med annan lagstiftning kan den anpassas efter praktiska behov. Nämnden för samhällsinformation (NSI) betonade vikten av att bl. a. upphovsrättsliga problem inte får lägga hinder i vägen för att enskilda mottagare skall få en förbättrad samhällsinformation. *SAF* uppehöll sig vid konflikten vid SR och konstaterar att den i praktiken innebär att upphovsrättskyddet används till att kollektivt reglera vad som får visas – hindrar samhällets tillgång till videoprogram.

#### 9.6.3.6 Kostnader och finansiering

Vi fann att kulturpolitiska motiv och starka rättviseskäl talar mot att programcentralens verksamhet helt eller delvis skulle finansieras via avgifter från användarna. Denna del av kostnaderna skulle således betalas av staten. Användarna har själva att bära kostnader för kassetter, kopiering och distribution liksom för investeringar i avspelningsutrustning. När det gäller de upphovsrättsliga ersättningarna kunde de tänkas finansieras antingen av staten eller genom medel ur radiofonden eller alternativt genom användaravgifter.

Det är vår uppfattning att vid visningstillfällena inga avgifter bör tas upp – det är därför angeläget att så långt möjligt hålla nere användarnas kostnader. När det gäller en del resurssvaga organisationer föreslogs de få möjligheter att få bidrag för inköp av avspelningsapparat.

Kostnaderna för programcentralen det första försöksåret (1979/80) beräknades till 350 000 kronor varvid inberäknades tio engångsbidrag om 5 000 för inköp av inspelningsutrustning.

#### 9.6.4 Frågans fortsatta utveckling

Sedan 1978, då vi lade vårt förslag, har inget framkommit som förändrat vår syn på behovet av att frågan snarast löses. Tvärtom ger den snabba teknikutvecklingen på videogramområdet ökade möjligheter att etablera videonät för svenskar utomlands. Såväl institutioner som enskilda utomlands får i ökad grad ekonomiska förutsättningar att skaffa avspelningsutrustning samtidigt som kostnaderna för programbärarna kommer att minska. Av stor betydelse är att de centrala resurserna snarast samordnas – främst programframtagningen och kopieringen. Likaså ter det sig naturligt att markdistribution av svenska program såväl inom som utom landet organisatoriskt samordnas.

Frågan om TV-program till utlandssvenskar togs upp i riksdagen vid 1979/80 års riksmöte. I en motion yrkades att riksdagen till regeringen uttalar

behovet av svenska TV-program för utlandssvenskarna liksom att man begär ett regeringsförslag om att frågan om upphovsrätten löses med lagstiftning.<sup>1</sup>

Med anledning av motionen framhöll kulturutskottet till lagutskottet betydelsen av att utlandssvenskarna har möjlighet att på olika sätt hålla kontakt med hemlandet och följa utvecklingen där. Sett mot den bakgrunden är det viktigt att svenska TV-program blir tillgängliga för utlandssvenskarna i videogramform. Utskottet underströk angelägenheten av att problemet, som motionärerna tagit upp, snarast får en lösning – i första hand avtalsvägen. Man ansåg det dock inte nödvändigt med någon särskild hänvändelse från riksdagen till regeringen i frågan.<sup>2</sup> Lagutskottet anslöt sig till dessa synpunkter. Med hänsyn till de pågående förhandlingarna inom TV-bolaget ansåg utskottet att "det i vart fall f. n. inte är påkallat med någon åtgärd från riksdagens sida i frågan".<sup>3</sup> Riksdagen avslöt motionen.

I en skrivelse till regeringen hösten 1980 anhöll HKF om att en tidsbegränsad lag skulle införas, som ger HKF rätt att på villkor som regeringen bestämmer utnyttja SR:s program utan upphovsrättsliga hinder. Man skulle här få en lösning, som liknar den lagstiftning, som 1977 möjliggjorde att TV-program kan distribueras till norska handelsflottan (se 9.6.1.3). I vårt remissyttrande med anledning av skrivelsen framhöll vi att om ett upphovsrättsligt avtal av generell natur träffas så bör detta även innefatta en distribution till samtliga svenskar utanför landets gränser. Om det skulle visa sig omöjligt att uppnå en sådan lösning, tillstyrktes en särskild lagstiftning. Vi framhöll också att det kunde finnas anledning att skriva in närmare bestämmelser för denna programdistribution utomlands i avtal mellan programföretagen och staten.

### 9.6.5 Överväganden och förslag

När de upphovsrättsliga förutsättningarna för en markdistribution inom landet har klarlagts blir det naturligt att distributionen av SR-program samordnas med övrig videogramdistribution inom Sverige (Svenska videonät utomlands, Ds U 1978:8, s. 97–98). Den treåriga försöksverksamheten, som vi föreslog skulle inledas den 1 juli 1979, avsågs upphöra i och med att statsmakterna tagit ställning till vårt slutbetänkande. Den organisatoriska lösning, som vi föreslog, var utformad med tanke på att man inte skulle föregripa frågan om hur en framtida programdistribution inom landet skulle utformas. Vi förutsåg att en markdistribution av svenska program utomlands skulle fortsätta efter försöksperiodens slut och att det var angeläget att utlandsdistributionen då skulle samordnas med videogramdistributionen inom landet.

I avsnitt 9.4 föreslår vi att denna samhällsstödda distribution inom landet skall ske via landets folkbibliotekssystem. Utlandsdistributionen bör i stora delar anslutas till detta system, vilket innebär att uppgifterna för den *programcentral*, som vi föreslog för försöksverksamheten, istället läggs hos *Bibliotekstjänst* respektive användarinstitutionerna.

Programframtagning, upphovsrättslig bevakning och samordning av kopiering bör rationellt kunna inordnas i Bibliotekstjänsts centrala uppgifter för biblioteksdistributionen (se vidare 9.4.3.3). Programcentralens övriga upp-

<sup>1</sup> Motion 1979/80:613 av Helge Hagberg (s) och Evert Hedberg (s).

<sup>2</sup> KrU 1980/81:2.

<sup>3</sup> LU 1980/81:14.

gifter – samordning av videonät, information/publikkontakt och bidragsfunktion – bör ligga hos respektive användarinstitution. Ingenting hindrar dock att flera användare på eget initiativ samordnar sina behov på detta område. Mycket talar för att man med relativt enkla medel kan och bör organisera ett nära samarbete mellan de statliga institutioner, som har ett intresse för videogramdistribution utomlands. Det gäller främst UD, SIDA och försvaret men även svenska institutet, SÖ och HKF. Den sistnämnda myndighetens erfarenheter av organisation av videogramdistribution utomlands skulle då rationellt kunna tas till vara.

Kostnads- och finansieringsfrågan behandlas i kapitel 15.



## 10 Videogrammen och de handikappade

### 10.1 För ökad förståelse

För många i samhället är det nödvändigt att med särskilda medel sörja för att de nås av informations- och kulturutbudet. Detta därför att de normala kommunikationskanalerna blockeras av t. ex. språkliga hinder, fysiska eller psykiska handikapp. Detta är något som särskilt måste beaktas då man tar i anspråk ny informationsteknologi, som kan vara en väg att nå de annars svårnådda. Videogrammen öppnar helt nya möjligheter.

Vi lever i ett mediasamhälle där information och kulturutbud till stor och växande del når oss via olika medier. Blir vi avskurna från tidningar, radio och TV, blir vi ställda utanför mycket av det som sker omkring oss. Nyhetsförsörjningen blir sämre och informationsspridningen blir ojämn beroende på var man bor och vilka utåtriktade kontakter man har. Kulturutbudet äger rum även utan massmediernas förmedling men kulturkonsumtionen skulle ändå starkt minska om inte teater-, film- och musikverk distribueras över radio och TV och om tidningar och tidskrifter inte återger litterära alster och konstproduktioner och inte engagerar sig i kulturdebatten.

Det är lätt att konstatera att vårt system för politisk och kulturell kommunikation människor emellan är beroende av fungerande och heltäckande massmedier. Det skulle vara orimligt att tänka sig att en viss landsända skulle ställas utanför spridningen av tidningar och radio/TV-program. Det vore en diskriminering utan like och ett allvarligt hot mot den regionala jämlikheten.

Likafullt är förhållandet just detta när det gäller vissa grupper i samhället. Oavsett var man bor är man avskuren från väsentliga delar av medieutbudet om man t. ex. är döv, hörsel- eller synskadad eller har ett förståndshandikapp. Ett liknande mediehandikapp har gamla och sjuka som av fysiska orsaker inte orkar läsa text eller vänta in sena TV- och radioprogram.

Eftersom informations- och kulturspridningen tekniskt blivit beroende av massmedierna begränsas konsumtionsmöjligheterna till de grupper som är friska eller har alla sinnen i behåll och har tid och möjligheter att ta del av utbudet på massmediernas villkor.

Det är tveksamt ens om den genomsnittlige "vanliga människan" till fullo kan tillgodogöra sig medieutbudet. Informationsflödet är tekniskt avancerat, informationsmängden stor och svåröverskådlig, förmedlingstempot hårt uppskruvat och språkbruket avancerat. Är det på allvar möjligt att

tillgodogöra sig allt vad som förmedlas genom massmedierna? Det är en viktig fråga och den blir belyst av professor David H. Ingvar i en uppsats "Kommunikation och biologi" i *Lyssna, titta, lära*.<sup>1</sup>

Moderna kommunikationsteknologer tycks förutsätta att medborgarnas hjärnor alltid fungerar optimalt, konstaterar David Ingvar:

"Om man emellertid beaktar det medicinska panoramat även i vårt högt utvecklade samhälle, finner man dock att antalet optimala nervsystem, dvs. antalet individer med optimalt fungerande hjärnor, i själva verket är begränsat. Detta framstår som en mycket viktig faktor att beakta om man vill anpassa och dimensionera våra kommunikationssystem till de biologiska grundförutsättningar som råder och som alltid kommer att råda. Endast genom en sådan anpassning kan det undvikas att grupper av individer utesluts ur kommunikationssamhället."

Trots att det är välbekant att gamla nervsystem inte fungerar lika effektivt som yngre har detta inte nämnvärt beaktats i utformningen av våra dagars kommunikationssystem, påpekar David Ingvar. "Kommunikationssituationen för barn liksom för gamla är sålunda totalt annorlunda än för den s. k. normalbefolkningen i 20–50-årsåldern: den s. k. produktiva åldersgrupp, vilken man tycks ta mest hänsyn till vid utformningen av massmedieteknologin. Detta förefaller vara en av huvudorsakerna till att såväl barn om äldre på många sätt ej berörs av massmediernas budskap."

Andra exempel på orsaker till att nervsystemets kapacitet är nedsatt kan enligt David Ingvar vara trötthet, psykologisk belastning, alkoholmissbruk, skallskador och sjukdomar i nervsystemet.

Detta konstaterande att stora delar av publiken av medicinska skäl inte kan tillgodogöra sig hela massmedieutbudet kan kompletteras med andra orsaker till att informationsflödet går många människor förbi. Skiftande kunskapsnivå, olikartad intressesammansättning, skillnader i social miljö och intellektuell träning gör oss olika som massmediekonsumenter. Det skulle därför vara rimligt att kräva att kriteriet för ett *massmedium* skall vara att dess budskap verkligen kan tillgodogöras av en *bred* allmänhet. Speciellt radio, TV och dagstidningar borde som målgrupp ha *alla* människor. Enskilda program eller artiklar kan ha en selektiv inriktning, men i stort bör inte de stora massmedierna från sin publik utesluta människor på grund av ålder, kunskapsnivå, begåvning, handikapp eller social tillhörighet.

När det gäller mängden av information, urval och förstälighet skulle en anpassning till den "normalbegåvade" konsumenten samtidigt vara en hjälp för de direkt handikappade. Ett exempel är TV:s nyhetsprogram "Barnjournalen", som på ett enkelt sätt redogör för veckans viktigaste händelser – med språk, illustrationer och tempo som anpassats till barnens fattningsförmåga. Detta program, som är textat, ger samtidigt möjlighet till information för döva och även för gamla, som inte orkar med de vanliga snabba nyhetssändningarna och för lättare förståndshandikappade, som är beroende av enkelt språk och långsamt tempo. Denna typ av program skulle – vuxenanpassade – kunna vända sig till en betydligt bredare publik än vad som avses med t. ex. Barnjournalen.

Att det verkligen är ett allmänintresse att TV-programmen utformas på ett enklare och mer lättfattligt sätt bestyrks av en undersökning, som publicerats av Amerikanska Reklamförbundets utbildningsstiftelse.<sup>2</sup> Enligt un-

<sup>1</sup> *Lyssna, titta, lära*. Rapport från ett symposium om kommunikationsteknologi och perception. Riksbankens Jubileumsfond 1977:2.

<sup>2</sup> Undersökningen refererad i *Broadcasting* May 19/1980.



dersökningen missförstår över 90 % av de amerikanska TV-tittarna någon del – i allmänhet mellan en fjärdedel och en tredjedel – av det de ser på TV, detta oavsett om det är underhållning, nyheter, reklamslag eller officiella meddelanden.

I Kultur åt alla (SOU 1976:20) konstateras att radion och televisionen i vår tid har ökat människornas kulturella möjligheter, men likafullt ställs många människor utanför. Radions och TV:s spridning gör det angeläget att även handikappade ges möjlighet att ta del av programmen – de måste få ta del i upplevelser, som är gemensamma för alla.

Speciellt svårt att ta del av TV-program har de döva, de synskadade och de psykiskt utvecklingsstörda. I Kultur åt alla (kap 6.7) betonas vikten av att SR tar ett ökat ansvar för dessa handikappade grupper och att bl. a. videogramtekniken tas i anspråk för distribution av program anpassade för dem. De handikappade kan, säger man, genom videogrammen få kompletterande möjligheter till ett bredare kulturutbud och på institutioner kan videogrammen minska känslan av isolering. Man betonar också att videogrammen kan få stor betydelse för information och vägledning till handikappade barns föräldrar.

Videogramutredningen har avlämnat ett delbetänkande (Ds U 1980:9) om de hörselhandikappade och videogrammen, vari bl. a. föreslogs ett ekonomiskt stöd till videogramproduktion i Sveriges Dövas Riksförbunds egen regi. Regeringen har därefter föreslagit ett till 500 000 kr ökat statsbidrag till SDR för videogramproduktion under 1981/82.

I det följande behandlar vi särskilt videogrammens möjligheter för de psykiskt utvecklingsstörda. Även för andra handikappade kan det i en framtid vara möjligt att finna tillämpningar av videotekniken.

När man talar om handikapp i detta sammanhang bör man se det i vid mening. Man kan således vara handikappad i vissa situationer (t. ex. när det gäller att ta emot information och kulturupplevelser) medan man i övrigt kan fungera tillfredsställande. Genom att avhjälpa detta "mediehandikapp" kan det vara möjligt att lindra också verkningarna av andra fysiska eller mentala handikapp.

## 10.2 De utvecklingsstörda i massmediesamhället

### 10.2.1 Att vara utvecklingsstörd

Att vara utvecklingsstörd är ett av våra vanligaste handikapp – bland barn och ungdom är det definitivt det vanligaste. Det är dock en mycket heterogen grupp med skiftande möjligheter att leva ett självständigt liv. Det är därför svårt att behandla dem som grupp – de insatser som behöver göras varierar i hög grad.

"Utvecklingsstörd" har inget med psykisk sjukdom att göra – det är en samlingsbeteckning på en rad tillstånd, som hämmar intelligens- eller förståndsutvecklingen. Det är främst ett socialt och psykiskt handikapp och först i andra hand ett medicinskt.

Hur handikappad man är beror i hög grad på det samhälle man lever i och hur stora krav som ställs på medborgarnas intelligens och fattnings-

förmåga. Många, som i dag räknas till de utvecklingsstörda, skulle knappast ha ansetts som detta i det svenska bondesamhället på 1800-talet.

Det är viktigt att göra klart för sig att de utvecklingsstörda har samma grundläggande behov som de normalbegåvade. De behöver känna trygghet, uppleva gemenskap och utveckla sitt känsloliv som alla andra människor. Det finns heller inga "obildbara" utvecklingsstörda – dock går utvecklingen för de enskilda individerna olika långt och olika fort.

Det finns 37 000 personer (knappst 0,5 % av befolkningen), som är förtecknade vid landets omsorgsstyrelser. Antalet intelligenshandikappade är dock större än så – många skrivs ut från omsorgerna eller förtecknas aldrig, därför att de bedöms klara sig bra utan insatser.

Psykologen Gunnar Kylén har definierat de olika nivåerna av utvecklingsstörning enligt nedanstående tabell:

*De gravt utvecklingsstörda* (15 % av hela gruppen) kan lära sig känna igen föremål och personer, men de kan knappast föreställa sig dem i tanken. De förstår inte orden, men kan förknippa ord och uttryck med vissa handlingar och situationer. De kan inte tala.

*De måttligt utvecklingsstörda* (50–55 %) kan föreställa sig saker, personer och situationer i tanken. De förstår orden och kan använda dem för att meddela sig med andra. De har dock svårt med tankeoperationer, vilket skapar besvär med planering och i valsituationer. De kan inte i någon större utsträckning lära sig läsa eller skriva men de kan känna igen ordbilder.

*De lindrigt utvecklingsstörda* (30–35 %) kan göra tankeoperationer som inte är allt för avancerade. De kan därför lära sig läsa, skriva och räkna.

Ofta förvåras situationen av att man förutom utvecklingsstörningen har ytterligare handikapp – t. ex. syn- eller hörselskada. Den motoriska utvecklingen är ofta försenad hos utvecklingsstörda barn och hjärnskadan kan medföra problem med att styra och koordinera rörelser. I många fall har personlighetsutvecklingen hämmats av ett långt anstaltsliv – med stereotypa beteenden och osjälvständighet som följd.

### 10.2.2 Omsorgerna finner nya former

Omsorgslagen (från 1 juli 1968) ger landstingen skyldighet att sörja för de utvecklingsstördas boende, undervisning och sysselsättning.

Den moderna omsorgsverksamheten styrs av två principer – normalisering och integrering. De utvecklingsstörda skall få leva ett så normalt liv som möjligt i gemenskap med andra.

Det ideala är att den utvecklingsstörde som barn får bo hos sina föräldrar och gå i skola på hemorten – i dag bor också 65 % av de utvecklingsstörda barnen på det sättet. Allt fler vuxna har successivt erhållit egen bostad – under 1970-talet har denna andel sjudubblats. Servicen till de utvecklingsstörda skall alltid finnas men vara avpassad efter behoven.

I framtiden kommer allt fler utvecklingsstörda att lämna institutionerna för att bo i mindre enheter – t. ex. gruppem eller egen bostad med anknuten service.

Barn behöver leka med jämnåriga kamrater och vuxna utvecklingsstörda får inte vara utlämnade till att umgås enbart med andra utvecklingsstörda. Det kan vara svårt att åstadkomma denna integrering i samhället men för

utvecklingen av förståndsgevävorna är det likafullt viktigt att det sker. Varje utvecklingsstörd måste ges sådana levandsförhållanden, som passar den enskilde individen. I takt med att de utvecklingsstörda ges möjlighet att leva ute i samhället måste också nya stödformer byggas upp – familjer med eget utvecklingsstört barn måste således få erforderlig samhällelig service.

Utvecklingen på detta område går just nu snabbt och en översyn av omsorgslagen pågår genom omsorgskommittén (S 1977:12). Det viktigaste är emellertid att attityderna till människor med handikapp förändras. Utvecklingsstörda människor måste kunna leva i gemenskap med andra som jämlika medborgare. Detta kräver en förändring av de gängse värderingsnormerna, som hittills överbetonat intelligensen. I ett konkurrenssamhälle ställs de handikappade lätt utanför.

### 10.2.3 Videogram för utvecklingsstörda

Videogram får aldrig användas som ersättning för mänsklig gemenskap och för utvecklingsstörda är det just den sociala träningen som är viktig. Rätt använd kan dock anpassade videogram bidra till en aktivering av den enskilde och till ett samspel med andra. Videogrammet kan öppna svåråtkomliga miljöer och stimulera till tankeverksamhet och kommunikation med andra, som ser programmet.

Det kommersiella utbudet av videoprogram liksom TV-program producerade för normalbegåvade har många av de utvecklingsstörda svårt att tillgodogöra sig. För dem kan dessa program ha en isolerande effekt, eftersom de inte helt begriper handlingen. Produceras eller tillrättaläggs program speciellt med tanke på allmänmänskliga behov och erfarenheter kan dock avsevärda fördelar hämtas ur den nya tekniken. För de lindrigt utvecklingsstörda kan vanliga program i många fall användas om de introduceras, avbryts för förklaring och blir föremål för samtal om innehållet.

Videon är således ett hjälpmedel, som kan få stor betydelse när det gäller att stimulera den utvecklingsstörde och tillgodose dennes informationsbehov.

Det råder stor brist på läromedel och undervisningsmateriel för utvecklingsstörda. Detta beror inte minst på att materialet måste vara anpassat till olika nivåer, vilket ställer stora krav på flexibilitet. Videotekniken skapar här möjligheter just genom sin formbarhet. För grundsärskolan och träningskolan kan videon också utgöra en pedagogisk resurs genom möjligheterna att spela in egna program.

Att skapa kreativa möjligheter för de utvecklingsstörda är av stor pedagogisk betydelse och genom sina enkla tillämpningar kan videon utnyttjas i dessa sammanhang.

I undervisningen finns utrymme för såväl orienterande program som program som stimulerar till sinnesträning. De utvecklingsstörda har svårt att uttrycka sig i ord, men det betyder ingalunda att de inte har behov av att uttrycka sig. De kan behöva ordlösa möjligheter och i det fallet kan videon sätta fantasin i rörelse.

Allt fler vuxna utvecklingsstörda får numera vuxenutbildning, – t. ex. på folkhögskolorna. Där saknar man ibland metodiska erfarenheter av specialiserad undervisning och då kan ett utbud av undervisningshjälpmedel

i videogramform vara till stor hjälp för kursanordnarna (något som kan komma de utvecklingsstörda till del genom en ökad villighet att ta emot utvecklingsstörda elever på integrerade kurser).

Vid sidan av rena utbildnings- och träningsprogram är det angeläget att program för kulturupplevelser, förströelse och information görs tillgängliga för utvecklingsstörda. Inriktningen bör då främst vara på grupper, som är så gravt handikappade att det normala utbudet till allmänheten ej är tillgängligt.

Teater-, film-, konst- och musikprogram för utvecklingsstörda kan tillrättaläggas genom intalade kommentarer och genom att framställningen görs i förenklad form på samma sätt som program för barn måste göras med hänsyn tagen till barnens begränsade ordförråd och trängre referensramar. För vuxna utvecklingsstörda är det viktigt att de inte hänvisas till barnprogram i TV utan att de får ett programutbud som tar hänsyn till att de är vuxna.

Angeläget är att utvecklingsstörda också utnyttjas som producenter för kulturprogram och som medverkande. Även dessa grupper har rätt att få agera kulturellt och utgöra en del av kulturlivet. Det är viktigt för de handikappade grupperna att kunna identifiera sig med en del av dem som agerar i programmen – bl. a. för att stärka självkänslan.

Planer har länge funnits på en aktuell nyhetstidning anpassad för en del utvecklingsstörda och andra förståndshandikappade. Dessa går nämligen miste om mycket av samhällsinformationen och nyhetsflödet. Någon sådan tidning har dock ej kommit till stånd. Tanken kan lätt överföras till videoområdet för att skapa ett lättillgängligt magasinprogram – förslagsvis en gång i månaden – då det ges en resumé över viktigare händelser. Detta som ett komplement till andra informationsvägar – videon ger dock med sina rörliga bilder och lättillgängliga form intryck, som är svåra att förmedla på annat sätt.

Videogrammen är likaså en utmärkt informationsväg när det gäller att berätta om de handikappades situation och om samhällets omsorgssamhet. Anhöriga, politiker och personal är självklara målgrupper liksom det finns ett informationsbehov i skolor och organisationer.

### 10.3 Överväganden

Videogrammet är ett utmärkt medium då det gäller selektiva målgrupper. Ett och samma inspelade program kan nå såväl en stor publik genom eter-sändning som klart preciserade grupper i särskilda uppspelningslokaler – det kan dessutom per post distribueras till enskilda personer eller lånas ut till dem som speciellt efterfrågar programmet.

Dess karaktär av att vara både ett ljud- och bildprogram och att kunna spelas upp på valfri tid och plats gör videogrammet attraktivt och eftersom handhavandet är enkelt föreligger inga tekniska hinder för en vid spridning.

Videotekniken kommer förmodligen av egen kraft att vinna insteg hos människor med olika former av handikapp. Man kan redan nu iakttaga att utvecklingsstörda tittar på TV mer än andra grupper och då närmast

till följd av brist på annan sysselsättning. Det finns dock skäl att förmoda att de inte förstår allt de ser.

De utvecklingsstörda bör ej i onödan särbehandlas utan hänvisas till det i övrigt befintliga TV- och videogramutbudet. Däremot är det i högsta grad angeläget att sörja för att detta utbud så långt möjligt blir tillgängligt för dem. Dels så att TV-program kan föreligga även i videogramform och utlånas till institutioner, handikapporganisationer och enskilda handikappade och dels att programmen är begripliga för också denna publik. Tillgängligheten löses om program från SR i enlighet med vårt förslag (kap. 9.4) kan ses och lånas på biblioteken.

Program kan dock ibland behöva utformas med speciell tanke på svag-begåvade men bör då ändå så långt möjligt rikta sig också till allmänheten i övrigt. Detta för att klart hävda integrationsprinciperna och för att minska den gemenskapsklyfta, som finns mellan människor med olika förutsättningar.

Ett speciellt ansvar för produktion av program, som särskilt tar hänsyn till de handikappades behov bör åvila Utbildningsradion.

I proposition 1975/76:110 om radio och television i utbildningsväsendet stöder statsrådet TRU-kommitténs uppfattning att framställning av ljud- och bildprogram för olika grupper av handikappade är en viktig uppgift för utbildningsprogramorganet. TRU-kommittén betonade i sitt betänkande (SOU 1975:28) att "ljud- och bildproduktionen inom vuxenutbildningen för handikappade främst bör inriktas på att anpassa det ordinarie utbudet efter olika handikappgruppers behov, att utföra särskild produktion för grupper med särskilda perceptionssvårigheter samt att informera allmänheten om de handikappades situation".

För hörselhandikappade bör specialproducerade videogram likställas med handikapphjälpmedel, som behövs för att de över huvud taget skall kunna tillgodogöra sig viss information. Också för utvecklingsstörda kan detta vara fallet och då när det gäller program för träning eller undervisning. Detta bör beaktas vid RPH-sär (Rikscentralen för pedagogiska hjälpmedel för särskolan) i Umeå, som för detta dock erfordrar särskilda resurser. Angeläget är att RPH-sär erhåller tillgång till studiolokaler och teknisk utrustning, vilket skulle kunna ske genom att samarbete etableras med SVT eller universitetet. En annan möjlighet är att i Umeå bedriva en medieverkstad på vilken RPH-sär får repliera.

När det gäller framtida produktion av program för de utvecklingsstördas behov finns det anledning att jämföra med den verksamhet som sker inom SDR. Där finns en etablerad produktion av videogram för hörselhandikappade och Videogramutredningen har (som nämnts på sid 239) föreslagit ett statligt stöd till denna produktion i SDR:s egen regi, vilket har resulterat i ett till 500 000 kr ökat statsbidrag för 1981/82.

SDR:s videogramproduktion har pilotkaraktär och de erfarenheter, som där vinnas, har stort värde för den fortsatta utvecklingen av programproduktion för handikappade grupper. Det finns därför skäl att framdeles utnyttja SDR:s förvärvade erfarenheter när det gäller att få till stånd programproduktion även för andra handikappade.

Det statliga stödet till SDR administreras av Talboks- och Punktskriftsbiblioteket (TPB). Till en början är TPB:s insatser av enbart ekonomisk

natur, men där finns ett uttalat intresse av att utveckla sakkunskap och resurser så att man senare skall kunna spela en mer aktiv roll. Enligt vad föredraganden uttalat i 1981 års budgetproposition skall TPB i samråd med SDR lägga fram förslag om en mer organiserad samverkan i fråga om likartade funktioner.<sup>1</sup> För framtida statliga insatser på videogramområdet för de handikappades behov finns därför anledning att utnyttja TPB som administrativ och planerande resurs medan det, när det gäller produktion, finns anledning att tillvarata och utveckla de erfarenheter som finns hos RPH-sär, inom SDR och Utbildningsradion.

För intern programproduktion inom handikapporganisationer kan mindre videoverkstäder upprättas på särskolor och folkhögskolor eller i studieförbundens eller organisationernas egen regi. Här stimuleras ett kreativt arbete bland de handikappade som själva får planera, producera och agera i program tillsammans med vårdpersonal, lärare och anförvanter.

<sup>1</sup> Prop. 1980/81:100, bil. 12, s. B35.

## 11 Medieverkstäder

I flera olika länder har det gjorts försök med att använda videotekniken i samhällsutvecklande eller samhällsförändrande syfte. Det finns exempel på aktiviteter av mycket skiftande slag. Ibland rör det sig om att sätta videoutrustning i händerna på folk för att ge dem möjlighet att i ord och bild uttrycka hur de själva upplever sin situation och hur de vill förändra den. I andra fall kan det vara fråga om grupper som förfogar över egen utrustning och mer eller mindre fackmannamässigt använder den för att förändra samhället i enlighet med en viss ideologi. Vissa av de verksamheter som här avses finansieras helt eller delvis av samhället, några av etablerade organisationer och andra av videoaktivisterna själva. Också distributionskanalerna skiftar – från kabelsystem till postbefordran.

Trots denna variationsbredd kan den här typen av videoanvändning avgränsas från andra former att använda mediet. Den är inte kommersiell – i många fall står den tvärtom i klar motsatsställning till kommersialismen. Det rör sig inte om undervisning i trängre mening. Det är inte heller fråga om en yrkesmässig produktion för TV – ofta kritiserar videoaktivisterna TV för att vara manipulerande och indoktrinerande. Gemensamt för de sätt att utnyttja video som behandlas här är just syftet att använda video som ett medel för människor att kommunicera med varandra i det samhälle där de lever. Därigenom blir videon också ett verktyg för att utveckla samhället i de ordens vidaste betydelse. Utomlands talar man därför ibland om "community video" – ett uttryck som närmast skulle översättas med "samhällsvideo".

I detta kapitel skall först lämnas några exempel på detta slag av videoanvändning, utomlands och i Sverige. Därefter görs ett försök att sammanfatta förväntningarna och resultaten. Slutligen föreslår vi en försöksverksamhet med medieverkstäder i Sverige.

### 11.1 Video i samhällsarbete – några exempel

#### 11.1.1 *Erfarenheter utomlands*

Många av de försök som gjorts i industriländerna med att använda video i samhällsarbete har inspirerats av det kanadensiska programmet Challenge for Change. Det lanserades år 1967 på initiativ av det kanadensiska filminstitutet, the National Film Board (NFB), som en försöksverksamhet med

syfte att använda film för att stimulera medborgarnas deltagande i den sociala förändringsprocessen.

På ett tidigt stadium gjorde man en erfarenhet som kom att sätta djupa spår i sättet att arbeta såväl inom Challenge for Change som i liknande program i andra länder. En ung filmare gjorde en film om fattigdom, "The Things I Cannot Change". I tre veckor levde hon med en fattig familj i Montreal med tio barn och filmade deras dagliga liv. När filmen sändes i TV blev den en katastrof för familjen. Trots att filmen gjorts med inlevelse och sympati blev både föräldrar och barn utsatta för hån och löje från grannarnas sida.

Dorothy Todd Hénaut, själv medarbetare i kanadensiska filminstitutet, gör i en artikel den reflexionen att filmmakare vant sig vid att betrakta film som sitt eget uttryck för hur de uppfattar människor eller händelser. Därför tror de sig behöva absolut kontroll över fotografering och redigering och tänker sällan på att visa dem som de filmar hur de tar sig ut på duken eller i rutan. De är orienterade i riktning mot produkten, inte mot processen, och tänker inte på hur de påverkar dem som filmas eller på publiken. Men det är just dessa ting som måste stå i blickpunkten om man vill använda film för att bryta ner kommunikationsbarriärer. Det kräver ett nytt slags filmmakare.<sup>1</sup>

Challenge for Change-folket lärde sig den läxan och gjorde det till regel att de som filmats skall se filmen först och ha rätt att bestämma om den skall visas för andra och i så fall vad som skall uteslutas. Den principen tillämpades i ett projekt som pågick åren 1967–1969 på Fogo Island i Newfoundland.

Fogo representerade i smått de sociala problemen på Newfoundlands landsbygd. Dess invånare levde isolerade från yttervärlden och det rådde sedan länge en livlig rivalitet mellan olika samhällen. Kustfisket hade gått tillbaka, och 60 % av fiskarna hade socialhjälp. Brist på kapital hindrade byggandet av större båtar som skulle ha kunnat nå mera avlägsna och rikare fiskeplatser. Det fanns varken fackföreningar eller kooperativa sammanlutningar. Provinsregeringen började överväga att erbjuda befolkningen att flytta till andra områden.

Filmen användes här för att underlätta kommunikation mellan individer och mellan samhällen. "Den ständigt fortgående processen av att göra film, visa den för människorna på platsen, spela in deras reaktioner, vilket i sin tur kan bli material för en ny film, ger människorna i ett samhälle tillfälle att noggrant granska sig själva i syfte att försöka förstå en del av sina problem och hitta lösningar på dem", heter det i en stencilrad historik över Challenge for Change som ställts till vårt förfogande av NFB. Genom att se sig själva och varandra började folket på Fogo Island inse att de hade gemensamma problem, de blev medvetna om sin identitet som Fogo-bor, och de upptäckte att de alla hade intresse av att bevara miljön på Fogo.

Slutligen beslöt man med öbornas tillåtelse att visa filmerna för beslutsfattare, politiker och tjänstemän. De gjorde ett djupt intryck. En representant för National Film Board sade: "Till slut hade vi fiskare som talade till ministrar i kabinettet. Om man tar med sig fiskare till kabinettet, kommer de inte att tala om sina problem på samma sätt som de gör när de är tillsammans med andra fiskare. Men om man låter regeringsfolket se filmer

<sup>1</sup> Dorothy Todd Hénaut, "Powerful Catalyst" i Hopkins m. fl., *Video in Community Development*, London 1972, s. 17–22.



där fiskare talar med varandra, går budskapet fram."<sup>1</sup> Efter visningarna spelades åskilliga ministrars kommentarer in för att sedan spelas upp på Fogo.

Medan projektet pågick började betydelsefulla förändringar äga rum i Fogo. En kooperativ förening bildades – fem år senare hade den mer än tusen medlemmar. Ett kooperativt varv startades 1968 och sjösatte följande år sina första båtar för högsjöfiske. Kooperationen engagerade sig också i fiskeriindustrin. En ny gymnasieskola som betjänade alla religiösa trosriktningar kom till stånd, något som tidigare inte hade varit möjligt.

Vilken roll spelade nu filmen i denna process? Någon systematisk utvärdering gjordes inte, men ett par rapportörer pekar på några väsentliga faktorer.

De är överens om att det inte var filmen som *orsakade* förändringarna. Men den hjälpte öborna att ge uttryck åt en önskan om förändring som redan fanns, fast i oartikulerad form. Filmningarna och visningarna öppnade också nya kanaler för kommunikation mellan individer och grupper, "bröt igenom dåliga vanor att inte kommunicera och att missförstå varandra och frigjorde människorna från apati. När filmen gett dem en ny och fräsch bild av sig själva omvärderade de sin egen förmåga och gick till handling. När filmerna visades för politiker och ämbetsmän öppnades slutligen nya kanaler för kommunikation mellan folket på ön och beslutsfattarna."<sup>2</sup>

På Fogo Island användes film. År 1969 började NFB använda videotekniken. Det första videoprojektet i Challenge for Change-programmet genomfördes i Drumheller-dalen i provinsen Alberta. Syftet var att genom aktionsforskning studera hur ett samhälle påverkas om video införes som ett verktyg i samhällsutvecklingen. Anton V. Karch, som deltog i projektet konstaterade att medan teamet gjorde ett stort antal intervjuer var det hela tiden *de* som ställde frågorna och fick svar därefter. På så vis insamlades mycken information, fast på intervjuarnas villkor. Teamets roll var filmmakarens, inte samhällsarbetsarens. Vändpunkten kom när videoteamets ledare ställde sig till den lokala aktionsgruppens förfogande och bytte roll – i fortsättningen skulle gruppens medlemmar sköta apparaturen och hans uppgift skulle bli att underlätta deras arbete. "Vem som skulle banda, var, när och vad som skulle behandlas skulle kommittén bestämma, inte jag."<sup>3</sup>

Liksom på Fogo fick arbetet konkreta resultat på en rad områden. Vilken roll spelade videon i den här utvecklingen? Karch säger sammanfattningsvis att video inte i grunden förändrar ett samhälles utvecklingsprocess, men den påskyndar den. Videon medverkar i processen att föra människorna samman och ge den en känsla av enhet och styrka."<sup>4</sup>

Nu har mer än tio år gått sedan Challenge for Change startade, men verksamheten fortsätter med både film och video. Budgetåret 1977/78 var fem regionala representanter, s. k. animatörer, anställda. En viktig del av deras arbete går ut på att hjälpa underprivilegierade grupper att producera audiovisuellt material som sedan visas dels för andra grupper i det egna samhället, dels för myndigheter av olika slag som ett led i arbetet med att förändra den egna livssituationen. Tidigare anställdes främst tekniker och filmare som animatörer. Det visade sig emellertid att de gärna lade tonvikten vid programmens tekniska kvalitet. Numera söker man företrädesvis människor som sysslar med olika slag av samhällsarbete och ger

<sup>1</sup> Citerat av Peter M. Lewis, *Video in Non-Formal Education*, Paris (UNESCO) 1977.

<sup>2</sup> Referatet i detta stycke bygger på Lewis, a.a., s. 62–63.

<sup>3</sup> Anton V. Karch, "VTR in Drumheller, Alberta" i Hopkins m. fl., a.a., s. 80–81.

<sup>4</sup> Anton V. Karch i Hopkins m. fl., a.a., s. 82.

dem utbildning på video. Det har visat sig att de bästa samhällsarbetarna också är de som bäst svarar mot de anspråk som ställs på dem som skall syssla med den här speciella formen av videoarbete.

Under årens lopp har dock de stora förväntningar som i början ställdes på videon dämpats. I slutet av sextiotalet väntade man sig att snart sagt var och en skulle bli sin egen filmskapare. Men många av de videoprogram som gjordes blev långtråkiga och ineffektiva. Det visade sig att det inte är tillräckligt att ha tillgång till utrustning. Man måste också ställa resultatet i relation till den tid, den kraft och de pengar som går åt för att uppnå det. Att göra ett videoprogram kan ta en månad, en diabildserie kanske kräver en vecka, och en grupp kan tillsammans göra en uppsättning affischer på en eftermiddag.

Ett annat internationellt uppmärksammat projekt i Kanada är Videografen i Montreal. Den startades år 1971 inom ramen för Challenge for Change men fick efter ett och ett halvt år självständig ställning. Dess verksamhet är inriktad på både produktion och distribution av videogram – en kombination av videograf, videotek och videoverkstad.

Videografen ligger i Montreals studentkvarter. Under de första åren var här en mycket livlig aktivitet, då både grupper och individer utnyttjade resurserna för att producera program, som sedan kunde ses på videoteatern eller lånas hem från videoteket. Efter en tid blev det emellertid svårare att få de bidrag från det allmänna som var nödvändiga för verksamheten, och vid ett tillfälle såg sig de ansvariga tvungna att temporärt stänga Videografen. Vid ett besök i Montreal i oktober 1978 fann representanter för videogramutredningen att verksamheten åter kommit i gång och höll på att stabiliseras. Videografen var öppen för alla, men man var särskilt angelägen att komma i kontakt med lokala organisationer, aktionsgrupper och fria grupper. Den kontakten ansåg sig dock folket på videografen ännu inte ha fått i tillräcklig utsträckning.

Det har gjorts försök med video i samhällsarbete, som mer eller mindre påminner om de kanadensiska, fast i mindre skala, i flera olika länder, bl. a. Australien (där verksamheten startades av en tidigare medarbetare i Challenge for Change), Danmark, Frankrike, Italien, Nederländerna, Storbritannien, Västtyskland och Österrike. I en del av fallen har videoverksamheten varit kombinerad med lokal kabel-TV. Det finns också exempel på att videotekniken använts för att främja samhällsutvecklingen i vissa u-länder. I dessa sammanhang blev ett videoprojekt i Tanzania under ledning av den kanadensiske filmaren Gerald Belkin en inspirationskälla av ungefär samma slag som Challenge for Change när det gäller industriländerna.

### 11.1.2 *Svenska erfarenheter*

I Sverige finns det några spridda exempel på att videotekniken på olika sätt använts i samhällsarbete och för att stimulera kommunikationen i när-samhället. Här skall i korthet refereras erfarenheter av den andra TRU-kommitténs försök med kabel-TV i Kiruna (Kabelvision Kiruna), videoverkstäderna i Södertälje och Nynäshamn samt den verksamhet som bedrivs av Videobandet.

Försöket med *Kabelvision Kiruna* bedrevs under två perioder åren 1974 och 1975. Det omfattade under den första perioden ca 1 700 hushåll, under den andra 2 300, men i båda fallen var även biblioteket, en fritidsgård, sjukhuset, fyra skolor och tre daghem anslutna till kabelsystemet.

I de ambitiöst formulerade målen ingick bl. a. att:

- pröva olika planerings- och produktionsformer, återkopplings- och användningsformer tillsammans med invånare, lokala institutioner och organisationer,
- uppmärksamma hur kabel-TV kan komplettera existerande medier,
- undersöka förutsättningarna för en aktiv, samhällsbevakande journalistik,
- pröva olika former av lokalt producerade och/eller förproducerade program för förskolebarn och i vuxenutbildningen,
- öka intresset för studier, bl. a. hos nya kategorier deltagare, samt åstadkomma aktiviteter och gemenskap av olika slag,
- pröva om kontakten mellan hem, skola och barnstugor kan öka genom olika slags kabel-TV-program,
- pröva olika former av lokal information och lokal debatt samt därvid iaktta hur kabel-TV kan utveckla den kommunala demokratin,
- pröva möjligheten att i skolarbetet integrera lokalt producerade program och ev. lokalt anpassade centralt producerade program.

Någon prioritering av de olika målen gjordes därför inte, och det betonades att produktionsgruppens bedömningar och omgivningens intresse måste få stor betydelse för innehållet i programmen.

Programmen sändes två kvällar varje vecka. Vart och ett av programmen sändes i repris två gånger. Det dominerande innehållet utgjordes under båda försöksperioderna av lokal samhällsinformation. En noggrann utvärdering gjordes av sociologiska institutionen vid Umeå universitet. Bland de erfarenheter som noterades under första försöksperioden – och som i stort sett gällde också för den andra – kan nämnas

- att 89 % av de intervjuade i en enkät ville att försöket skulle fortsätta,
- att tittarsiffrorna för programmen normalt låg vid 20–25 % och att ett par program nådde ända upp till 45–50 %,
- att kabelvisionsprogrammen i stor utsträckning intresserade de lågutbildade,
- att publiken hade överseende med tekniska brister i programmen om ämnesområdena engagerade,
- att kabelvisionen i stor utsträckning tillgodosett ett latent intresse för kommunala frågor,
- att publiken särskilt uppskattade att kabelvisionen tog upp lokala frågor och att man lät ortsbor medverka i programmen,
- att de program var mest uppskattade, där publiken genom telefonväkteri fick komma till tals med de styrande inom kommunen,
- att kabelvisionen under gruvkonflikten vid LKAB visade sig vara ett snabbt och publikfångande nyhetsorgan,
- att försök med program inspelade av skolelever gav ett positivt resultat och visade hur kabel-TV kan användas i skolarbetet samt som information till föräldrar.

I de diskussioner som föregick den andra försöksperioden betonades vikten av att pröva om kabel-TV kunde fungera som en alternativ television, ett nytt medium. Det ansågs viktigt att pröva om personalen vid kabelvisionen kunde göra program *tillsammans med* invånarna och om invånarna själva kunde vara med och göra program.

För att engagera organisationer och enskilda i verksamheten anordnades två veckoslutskurser i vilka deltog företrädare för ett 30-tal organisationer av mycket skiftande karaktär och även några enskilda personer. Kursen innehöll praktiska produktionsuppgifter, arbetspass om lagar och avtal och idéinventering. Ett femtiotal olika uppslag till program kom fram. Idéer och förslag från den lokala befolkningen vägde tungt vid valet av ämnen för sändningarna.

Flera program producerades också helt eller delvis av Kirunabor. Det mest renodlade exemplet var de program som gjordes av de partier som var representerade i kommunfullmäktige. Personalen på kabelstationen medverkade som kontaktpersoner och hjälpte på begäran till med teknik och manusarbete. Det mesta produktionsarbetet utfördes dock av de lokala partigrupperna. Vid redigeringen fick de teknisk hjälp, men de avgjorde själva helt innehåll och form.

Ett program om den lokala fjällräddningen gjordes av en grupp som bildades under en veckoslutskurs. En programtekniker följde deras arbete och gav dem den hjälp de begärde, men produktionen var resultat av gruppens arbete. Ett annat uppmärksammat program handlade om en utvecklingsstörd flicka. Både flickan själv och hennes mor hade stor betydelse för både idé och produktion av programmet. Detta program fick också enligt uppgifter från modern stor betydelse för flickans personliga utveckling och självförtroende genom de nya kontakter hon fick och den förståelse som mötte henne efteråt.

Ett annat program av principiellt intresse handlade om gruvarbetarnas pensionsålder. Idén och genomförandet av produktionen kan i stort sett tillskrivas en gruvarbetare, som gjorde en stor del av manusarbetet, filmningen och redigeringen.

I sin sammanfattning av den andra försöksperiodens erfarenheter konstaterade TRU-kommittén bl. a. att programmen hade uppskattats av publiken i ungefär lika hög grad som under den första perioden och i väsentligt högre grad än rikskanalernas program. "Detta är anmärkningsvärt, inte minst med hänsyn till att så många program gjorts av grupper utanför stationen", skrev kommittén och fortsatte:

"Det finns anledning att tro att om försöket hade pågått längre tid och gällt ett större område, skulle ännu fler ha utnyttjat möjligheterna att göra egna program. Begränsningarna i försöket har utan tvekan medverkat till att inte fler haft tillfälle eller tyckt att arbetet har varit värt insatsen. Detta är dock inte det enda skälet. Det tar lång tid att få människor att ta aktiv del i TV istället för att bara underhållas eller informeras av den. Att förändra synen på ett medium som funnits under lång tid och vars sätt att fungera många har en fast föreställning om är inte möjligt på några försöksmånader.

Några diskussioner om bristande saktighet och ensidig partsmedverkan i program har förekommit, men några allvarliga konflikter beträffande radiolag och programregler har inte uppstått. Men vad skulle hända med en permanent kabel-TV-station med

den relativa öppenhet som rått i Kiruna? Kommer vissa grupper eller intressen att ta överhand? Eller kommer det att uppstå naturliga balansförhållanden inför det nya ansvar som plötsligt fördelas mellan en kabel-TV-station och allmänheten? Kan man få ett intressant och intresseväckande medium i ett samspel mellan partsinlagor och redaktionell belysning? Det är frågor som återstår att pröva.<sup>1</sup>

Avslutningsvis drog TRU-kommittén den slutsatsen av de båda försöksperioderna att kabel-TV som den har använts i Kiruna bör betraktas som ett självständigt medium. Kabeltelevisionen är varken en ren utbyggnad eller en miniatyrversion av riks-TV. "Den bör i första hand utnyttjas för sådana uppgifter som riks-TV inte kan utföra: att nå speciella grupper snarare än en allmän publik, att betona den lokala anknytningen och utifrån ett lokalt perspektiv skapa förståelse för generella problem. Kabel-TV bör framför allt göras tillgänglig för dem som vanligen inte har tillgång till några andra uttrycksmedel."

*Bild- och ljudverkstaden i Södertälje* startades hösten 1975 som en del av den andra TRU-kommitténs försöksverksamhet. Verkstaden förlades till en centrumanläggning med skola, bibliotek, fritidsgård och kyrka i det nybyggda bostadsområdet Hovsjö. En av anledningarna till att verksamheten placerades just där var stadsdelens nybyggarproblem. 42 % av befolkningen var invandrare. En mindre del av invånarna hade allvarliga sociala och ekonomiska problem. Känslor av passivitet, rotlöshet och främlingskap gjorde sig gällande. Ett av syftena med verkstaden var att ge människor tillfälle att bli medvetna om sin situation men också att stimulera dem att påverka och förändra den. 1977 övertogs verkstaden av Södertälje kulturförvaltning, och våren 1981 flyttades den till kulturhuset Luna i kommunens centrum för att utgöra en resurs för hela Södertälje.

Verkstaden har videoapparat för uppspelning och inspelning, stillbildskameror, fotolaboratorium, ljudbandspelare, stencil- och skrivmaterial. Denna teknik lånas konstnadsfritt ut till enskilda personer, grupper, föreningar, studiecirkel, skolor, institutioner m. fl. efter att låntagarna fått undervisning i teknik och metodik.

Programmen har bl. a. visats på en "videograf" (kassettspelare med TV-apparat) i ett angränsande visningsrum.

En av de första produktionerna gjordes av några ungdomar som ville visa för myndigheterna vad som skulle hända om fritidsgården i Hovsjö stängdes över julen och de inte skulle ha någonstans att vara annat än i trappuppgångar och källarlokal. Produktionen visades för de ansvariga och bidrog med stor sannolikhet till att beslutet revs upp till förmån för ungdomarna.

Ett annat program gjordes av åtta flickor på högstadiet "om hur det är att vara ung i Hovsjö". Programmet handlar om sex flickor och börjar med några scener där de rycker en väska för att skaffa pengar till alkohol för veckändan. Programmet har tjänat som underlag för livliga diskussioner i andra högstadielklasser.

Verkstadens resurser används också i en rad andra sammanhang. Amatörslag dokumenterar volleybollmatcher och diskuterar teknik inför nästa match, skolkuratorer övar rollspel inför videokameran, en grupp ledare och barn dokumenterar sin lägervistelse.

I verkstaden produceras också radioprogram som sänds över lokalradion i Södertälje.

<sup>1</sup> Program för ljud och bild i utbildningen (SOU 1975:28), s. 423.

*Videoverkstaden i Nynäshamn* har alltsedan starten drivits av organisationer inom arbetarrörelsen. I Folkets Hus-rörelsens riksplan "100 nya Folkets Hus" fanns bl. a. ett förslag om inrättande av lokala mediecentraler, där man skulle kunna låna och se videogram men också göra egna inspelningar. År 1975 tog planerna mera konkret form i en skrivelse från Folkets Hus-föreningarnas riksorganisation till LO och socialdemokratiska partiet, där det föreslogs ett projekt med syfte att "klarlägga hur en lokal, facklig eller politisk organisation kan utnyttja videogrammen under en valrörelse". Försöket föreslogs förlagt till Folkets Hus i Nynäshamn. Det kom också till stånd med anslag från LO, socialdemokratiska partiet och Folkets Hus-rörelsen. Stödet avsåg ett år med början våren 1976. När denna period löpte ut, minskades LO:s och partiets bidrag drastiskt. Verksamheten har dock fortsatt och huvudsakligen finansierats av lokala föreningar och Folkets Hus i Nynäshamn.

En stor del av den programproduktion som ägt rum skedde under det första försöksåret. Efter dess utgång har man sökt fullfölja idéer som då togs upp, men i övrigt har nya förslag av ekonomiska skäl endast i mycket begränsad omfattning kunna förverkligas.

I de program som gjorts har åtskilliga ämnesområden tagits upp. Som exempel kan nämnas

- flera program om utvecklingsstörda, gjorda av SSU i Sorunda,
- ett program om sjukhuset, som bidrog till att aktivera fler av de anställda i det fackliga arbetet, producerat av Nynäshamns socialdemokratiska förening och Kommunalarbetareförbundets avdelning 10,
- program om sysselsättning och kollektivtrafik av SSU och ABF,
- Humlan – ett program om en ungdomsgård som gjordes av en klass i årskurs 9 på ttf-timmar i skolan, och
- ett program om arbetsmiljö, producerat av en avdelning i Statsanställdas förbund.

Videon har också använts av studiecirklar som studerat olika samhällsfrågor, t. ex. kvinnans roll, boendemiljön och barnomsorgen.

Bortsett från ekonomin har Nynäshamnsförsökets största svårighet varit distributionen. Under valrörelsen 1976 visades program i vanliga TV-apparater, uppställda i valstugor, i entrén till Folkets Hus och på mera tillfälliga lokaler. Antalet tittare vid de visningar som arrangerades var under denna period enligt uppgift i en lägesrapport mindre än 500. Andra program har inte vänt sig till allmänheten utan haft mera avgränsade målgrupper, t. ex. det ovan nämnda programmet om sjukhuset som riktade sig till personalen och sågs av en stor del av dem som det berörde. Program som gjorts i studiecirklar har i ganska stor utsträckning visats i föreningar.

*Videobandet* består av två filmer med anknytning till Filmcentrum, Åke Walldius och Ted Weisberg. De har arbetat med video tillsammans sedan 1974. De har varit engagerade i projekt som alla har det gemensamt att de berör människors situation när krafter som de inte själva råder över driver fram förändringar i betydelsefulla samhälls- och arbetsförhållanden. I ett par fall har de själva gjort filmerna, i andra har de lärt amatörer använda utrustningen och sedan fungerat som tekniker och rådgivare snarare än som producenter.

I slutet av oktober 1975 kom meddelandet att Surte glasbruk skulle läggas ner. I protest häremot bildades en arbetarkommitté med uppgift att undersöka nedläggningsbeslutet, ordna en demonstration och uppvakta regeringen. Kommittén kontaktade också Centrum för tvärvetenskap i Göteborg. Walldius och Weisberg gjorde ett videoprogram om händelserna "Glas: Bruksvärdet", vilket kan betecknas som ett komplement till rapporten från Centrum för tvärvetenskap.

Filmen innehåller avsnitt om bruket i Surte och dess historia, intervjuer med förträdare för arbetarkommittén, fackföreningen, företagsledningen och de tvärvetenskapliga forskarna. Ett genomgående motiv i filmen är motsättningarna mellan de svar som de intervjuade ger på frågorna om glasets värde som förpackningsmaterial, om orsakerna till nedläggningen och om formerna för samrådet inför beslutet om nedläggningen. Programmet har använts i utbildningen vid LO-skolan på Åkers Runö samt vid universiteten i Umeå och Göteborg. Det har också visats på fackföreningsmöten.

År 1976 inleddes ett samarbete med Riksutställningar kring projektet "Arbetare i Dalarna". Det avsåg att engagera människor i studiecirkel där de utan färdiga läromedel skulle studera sin situation och dokumentera den på olika sätt, bl. a. genom utställningar och videofilm. När Stora Kopparberg och Uddeholm i slutet av september 1976 meddelade att produktionen vid Vikmanshyttan skulle skäras ned började Walldius och Weisberg att arbeta som handledare för några studiecirkel på orten som bestämt sig för att dokumentera det hotade bruket med videokamerans hjälp. Walldius och Weisberg demonstrerade utrustningen, diskuterade innehåll, form och praktiskt tillvägagångssätt med deltagarna och redigerade sedan det inspelade materialet enligt cirkelmedlemmarnas anvisningar. Resultatet blev en videofilm som visades i anslutning till utställningen "Vikmanshyttan lever". Den innehåller en dokumentation av sista arbetsdagen i den gamla smedjan och en skildring av bruket, och arbetet i cirkelarna. Walldius och Weisberg har i fortsättningen samarbetat med Arbetslivscentrum och olika fackliga organisationer. De har vidare engagerat sig i den verksamhet som bedrivs i Filmcentrums videoverkstad i Gamla stan i Stockholm.

Förutom de verksamheter som här nämnts har det gjorts flera andra försök med video. Tekniken har prövats i socialt arbete, framför allt på några barnstugor, och i kommunal fritidsverksamhet, bl. a. i Stockholm och Göteborg. Vid vissa folkhögskolor arbetar man med video, och inom trossamfunden finns det några exempel på lokal produktion. I Västra Flemingsberg i Huddinge pågår inom ramen för närradiokommitténs försöksverksamhet ett försök med när-TV, där programmen i huvudsak produceras på videoband. De sänds, liksom i Kiruna-försöket via kabel.

## 11.2 Förväntningar och resultat

Tanken att använda bilden i samhällsarbete är inte ny. Som exempel från tiden kring sekelskiftet kan nämnas det arbete som utfördes i USA av den danskfödde pressfotografen Jacob Riis och sociologen Louis Hine. Riis skildrade de fruktansvärda förhållandena i storstadsslummen i bildreportage för ett par tidningar i New York. Hine dokumenterade med kamerans hjälp

immigranternas förhållanden på Ellis Island, gruvarbetarnas levnadsomständigheter och barnarbetets elände. Syftet med sin verksamhet angav Hine i orden: "Jag ville visa vad som behöver förändras och de människor som måste respekteras."<sup>1</sup>

Det är ovisst när man började använda dokumentärfilmen på liknande sätt. På grund av de höga kostnaderna är det knappast troligt att det skedde förrän efter första världskrigets slut. Kort efter den ryska revolutionen började Dziga Vertov och Alexander Medvedkin utnyttja dokumentärfilmen för att sprida den nya ideologin bland massorna. De turnerade med båt och tåg. Medvedkin gjorde också filmer under dessa turnéer. Han brukade inlåta sig i samtal om lokala förhållanden med folket på ålatsen. Ibland resulterade det i en kortfilm, som framkallades och klipptes ombord på tåget, och visades innan han for vidare till nästa station. Den teoretiska bakgrunden till detta sätt att använda filmen utvecklades av Sergei Tre-tjakov, som hävdade att det är konstnärens uppgift att hjälpa folket skriva sin egen historia, iscensätta sitt eget drama: "Det finns en otalig mängd oskrivna böcker i folkets sinnen. Dessa föcker fastnar inuti människorna på grund av deras oförmåga att föda fram dem."<sup>2</sup>

Både under mellankrigstiden och efterkrigstiden togs filmen i bruk av socialt engagerade människor för att påtala missförhållanden och skapa social och politisk medvetenhet. Det gäller särskilt tjugotalet och det tidigare trettio-tioalet samt sextioalet, då händelserna under år 1968 i hög grad fungerade som en utlösande faktor. Vid ungefär samma tid blev den bärbara halv-tumsvideon tillgänglig, och några övergick då till att arbeta med den. Det är i detta kultur- och teknikhistoriska perspektiv de aktiviteter som skildrats i föregående avsnitt skall ses.

Det brukar hävdas att användningen av video i samhällsarbete kan fylla tre olika funktioner, nämligen att vidga yttrandefriheten, att förbättra den lokala kommunikationen och att skapa ökad medvetenhet om rådande förhållanden. I vilken utsträckning har dessa förväntningar uppfyllts?

### 11.2.1 *Vidgad yttrandefrihet?*

Det har hävdats att videotekniken ger möjlighet att bredda den demokratiska processen genom att "ge röst åt de röstsvaga" och "sprida makten över TV-rutan". Hur stämmer det med de erfarenheter som gjorts?

Utan vidare kan konstateras att videotekniken erbjuder ett nytt medium åt människor som vill uttrycka sig i ljud och bilder. Den har vissa fördelar framför filmen, eftersom man utan dröjsmål kan kontrollera vad man spelat in och inte behöver vänta på framkallning. Vidare kan videobanden användas på nytt. Nackdelarna är främst att det är omständligt att redigera ett video-program, därför att man inte kan klippa i bandet som i en film, samt att apparaturen fortfarande är dyr och tung. Medieverkstäder, där man kan få lära sig hur man använder videoutrustning, låna den och få hjälp med redigeringen, kan vidga kretsen av användare. Inom en rätt nära framtid torde både billigare och betydligt lättare apparatur finnas på den svenska marknaden.

Videotekniken kan också såsom bildmedium ge människor som har svårt att uttrycka sig i skrift – eller kanske inte alls kan det – en möjlighet att

<sup>1</sup> Cit. av Leonard Henny, "Theory and Practice in the Social Use of Photo, Film and Video", Utrecht 1978 (stencil).

<sup>2</sup> Cit. av Leonard Henny i a.a.



komma till tals. Det är inte bara i u-länder som människor har svårt att formulera sig i skrift. Flera undersökningar visar att det också gäller svenskar. Även i u-länder som Tanzania och Indien har det visat sig att illiterata människor har kunnat lära sig hantera videoutrustning med gott resultat. Rapporter från videoverkstäder i Australien visar att också underprivilegierade grupper där har använt tekniken.

Avgörande för om den nya tekniken verkligen skall bidra till att vidga yttrandefriheten är dock inte bara om det finns tillgång till apparatur och till tekniker och pedagoger som kan lära ut hur den kan användas.

Den italienske forskaren Filippo De Sanctis ställer i en Europaråds-rapport om "fri video" i Italien frågan om allas yttrandefrihet verkligen har fördjupats och vidgats genom det nya mediet. Han fann i sin studie, att video i stor utsträckning använts på samma sätt som filmen och televisionen: grupper och enskilda aktivister har gjort program för en publik. Visserligen har allmänheten fått komma till tals i dem, men hela tiden på producentens villkor. Så har videogrammen blivit upphovsmannens inlaga, inte folkets. En verklig strävan att göra videon till folkets medium fann han hos vissa vänstergrupper som gick ut med kameran till publiken på en festival eller till strejkande arbetare utanför en fabrik. Man kan dock fråga sig om skillnaden är så stor som De Sanctis vill göra gällande. Det är dock viktigt att lägga på minnet att den som behärskar tekniken i hög grad bidrar till att bestämma hur långt yttrandefriheten kommer att vidgas.

Men om man med allmänna medel gör videon tillgänglig för vem som helst – vad händer då? De exempel från olika länder som ovan refererats till låter inget entydigt svar på den frågan.

Erfarenheterna från videoprojekt i fem nybyggarstäder i Parisregionen visar att det där främst var de människor som hade mest fritid som tog mediet i sitt bruk. Om Videografen i Montreal skriver den svenske rapportören Magnus Isacson:

"I stort sett kan man säga att alla möjliga sorters människor utnyttjat videografens resurser. Men inte 'alla' eller 'vem som helst'. Det är inte precis de arbetslösa eller socialfallens medium, inte ens de arbetandes."<sup>1</sup>

I en Europarådsrapport om video som nytt informationsmedium hävdar Anne-Marie Lulan att hittillsvarande erfarenheter visar att video inte har bidragit till "att ge ordet till dem som inte har det."<sup>2</sup> De som i själva verket tar till orda är nämligen de som redan kan ta det, dvs. de halvprofessionella på det audiovisuella området, ansedda medborgare, lärare, ledare och medlemmar i föreningar. "Ordet tillkommer dem som redan har det." De andra vågar inte eller kan inte uttrycka sig och är alltför tyngda av sitt arbete för att ha tillräckligt med fritid. Inte heller bidrar videon till att vidga möjligheterna för grupper och organisationer att komma till tals. Det är nämligen de redan integrerade och strukturerade grupperna som lyckas göra sig hörda – precis som i de traditionella medierna. Den video som är tillåten och finansierad av myndigheterna fungerar som säkerhetsventil för systemet på platsen. Videogrupperna tjänar, sig själva ovetande, som avledning för de nedtryckta gruppernas latent aggressivitet, menar madame Lulan.

<sup>1</sup> Magnus Isacson, "Delaktighet eller ny teknik?" *Vår Lösen* 1975:1.

<sup>2</sup> Anne-Marie Lulan, *La Video un nouveau circuit d'information?* s. 17 f. Council of Europe CCC/DC (77) 7. Strasbourg 1975.

Förhoppningarna att videotekniken skulle vidga yttrandefriheten har alltså hittills bara delvis infriats. Också inom Challenge for Change kan man märka en tendens till att programmen inte görs av "folket" utan av professionella som agerar som "folkets talesmän". Därmed närmar man sig den situation som råder på mediefältet i övrigt. Det behöver dock inte betyda att det inte skett någon vidgning av yttrandefriheten. Videons karaktär av lokalt medium kan naturligtvis ge människor tillfälle att komma till tals som inte har tillgång till riks- eller regionalmedierna. En lyhörd journalist eller filmare kan ge uttryck åt andras besvikelse och förhoppningar, men han fungerar fortfarande som "dörrvakt". På inget ställe har videoförsöken medfört en bestående förändring av mediestrukturen.

### 11.2.2 *Förbättrad kommunikation?*

Video är ett kommunikationsmedium. Det kan användas för såväl vertikal som horisontell kommunikation. Att information från myndigheter kan spelas in på videogram och spridas till medborgarna säger sig självt. Det finns också åtskilliga exempel på att videotekniken använts för att framföra medborgares och medlemmars krav till de styrande i samhälle och organisationer. Både möjligheterna och svårigheterna därvidlag har dokumenterats.

I utvärderingen av de australiska videoverkstäderna framhålls att deras viktigaste uppgifter är att göra det möjligt för människor att informera myndigheterna om konsekvenserna av olika åtgärder och om sociala behov som inte blir tillgodosedda. Då uppstår den viktiga frågan i vilken grad makt-havarna är villiga att lyssna till och beakta folkets krav. Erfarenheterna därav skiftar olika länder emellan.

När fiskarnas samtal med varandra på Fogo Island i Kanada spelades upp för ministrarna i Ottawa gjorde det intryck på de högsta beslutsfattarna, och deras bandade kommentarer visades sedan för folket på ön. Den kontakt som därmed upprättades bidrog till verkliga förändringar. I Tanzania är bilden mera komplicerad. De nationella ledarna var villiga att lyssna till folkets röst. Detsamma gällde studenter och lägre tjänstemän. Det var svårare att påverka de lokala makt-havarna. I Uttar Pradesh i Indien var situationen likartad: delstatsregeringen var enbart intresserad av att tillvarata videons möjligheter att förmedla information från myndigheterna till folket, medan riksregeringen ville se medierna som kanaler för information i båda riktningarna. I en fransk stad ansåg sig de lokala myndigheterna ha fått bättre kontakt med folket genom "videointerventionen", och allmänhetens kritiska vaksamhet synes ha skärpts. De önskemål som framförts om bostadspolitikens framtida utformning i kommunen beaktades dock bara delvis av de styrande i den fortsatta samhällsplaneringen.

Den första förutsättningen för att video skall bli ett effektivt medel i kommunikationen mellan medborgare och eliter är att de styrande är öppna för opinionsyttringar från folket – men det är ju en självklar förutsättning för all kommunikation nedifrån och upp i samhället. En annan förutsättning är att video inte används i alltför stor utsträckning. I Tanzania utnyttjades video av ett par-tre byar. Om det hade varit hundra, skulle administrationen antingen ha lamslagits eller också ha vägrat att ta emot budskapen – just för att inte lamslösas.

Video kan vara ett mer hanterligt medium i den interna kommunikationen mellan invånarna å ena sidan och tjäntemän och förtroendevalda i kommuner eller organisationer. Det tar mindre tid att på kommunkontoret se ett band som en grupp miljöaktivister gjort och redigerat än att göra ett studiebesök på platsen – men man går rimligtvis också miste om en mängd nyanser. Lokalavdelningar och studiecirklar kan med fördel dokumentera en del kulturaktiviteter på video och få dem uppmärksammade på distrikts- eller riksnivå, men försöker tusen studiecirklar föra fram sina synpunkter på videokassett bryter systemet samman.

När det talas om videons möjligheter som kommunikationsmedium, avses ofta den horisontella kommunikationen mellan människor, främst i när-samhället. Det finns åtskilliga exempel på att videogrammen med viss framgång använts i det syftet, såväl i försök inom Challenge for Change som i andra sammanhang.

Om videotekniken i någon större omfattning skall kunna tjäna det syftet, måste det finnas möjligheter att distribuera programmen. "Budskapet bör ju nå längre än till de redan omvända", skrev den australiska videoaktivisten Jeune Pritchard till videogramutredningens kansli. Det finns olika exempel på hur man löst distributionsfrågorna.

Ett sätt är att använda videogrammen som brev. Vi har redan berört det i diskussionen av videons roll i kontakten mellan medborgare och myndigheter. Men det förekommer också att videogrupper på olika platser "skriver" videobrev till varandra. I USA finns det exempel på organiserad brevväxling en gång i månaden av det slaget.

Vi har också sett exempel på att grupper visar sina videogram i föreningslokaler, på öppna platser och i bibliotek eller andra offentliga lokaler. På sina håll finns det videografer, där olika personers och gruppers produktioner finns att se.

På en del platser har det upprättats depåer, där videogram från olika håll samlats, katalogiserats och finns att rekvirera. Video Theatre i Halifax, Nova Scotia, är en sådan depå som ger ut en katalog. Vill man ha ett av de program som där finns upptagna är det bara att skicka in ett tomt band, så kommer det tillbaka med det önskade programmet inspelat, utan kostnad. Satellite Video Exchange i Vancouver söker underlätta programutbyte mellan grupper i olika länder genom att publicera en internationell "Video Exchange Directory".

Längs de distributionsvägar som här har nämnts når videoaktivisterna en mycket begränsad publik. Genom lokal television via eter eller kabel kan man nå långt fler tittare. I flera av de försök som gjorts både i Sverige och andra länder har man hävdats att sändningsmöjligheter behövs för att man skall kunna nå andra med sitt budskap. Det här har naturligtvis också med yttrandefriheten att göra. Det är till ringa glädje att det finns möjligheter att spela in ett budskap på videoband, om ingen kan se och höra det, därför att det inte finns en distributionskanal som når fram till dem man vill påverka.

### 11.2.3 *Ökad medvetenhet?*

Det brukar slutligen också hävdas, att videotekniken kan användas för att skapa ökad medvetenhet hos människor, främst om sociala och politiska förhållanden, och därmed ge en utgångspunkt för handling. Även i detta fall kan sägas att det finns erfarenheter som bestyrker att video kan tjäna dessa syften. Detta har sålunda bl. a. varit mycket påtagligt i en del av de försök som gjorts inom ramen för Challenge for Change.

Videons möjligheter att skapa medvetenhet är förknippade med dess karaktär av audiovisuellt medium, dvs. med att den kombinerar ljud och bild. Att se och lyssna till program som skildrar förhållanden på arbetsplatsen eller i närsamhället kan bidra till en djupare förståelse. Några program om bostadsbrist och ockupation av tomma hus, som sändes över en lokal TV-station i Swindon i Storbritannien bidrog förmodligen mer till att sprida kunskap och väcka opinion bland allmänheten än om man hade använt affischer och flygblad för att berätta om bostadssituationen på orten.

Man måste emellertid ställa frågan om man inte ibland kan skapa medvetenhet både i den lilla gruppen och hos en vidare allmänhet genom andra medier som kräver mindre insatser i tid och pengar. I London använder stiftelsen Inter-Action bl. a. teater, idrott, småskrifter, affischer och lokal-tidningar i sitt samhällsarbete – vid sidan om video. En grupp i Bologna kombinerade marionetteater med att visa ett videoband. En miljögrupp i Australien fann att de nådde längre med sitt budskap genom en broschyr än genom det videoprogram de först tänkt göra. En del kanadensiska videogrupper har övergått till radio. Det är alltså viktigt att se video just som ett medium bland andra.

Just när det gäller att skapa medvetenhet är det dock inte tillräckligt att skildra en situation. Enligt den brasilianske pedagogen Paolo Freire uppstår medvetenhet genom att man tillsammans med andra reflekterar över sin situation. Medierna kan vara ett led i den process som skapar medvetenhet, men de kan inte ensamma åstadkomma den. I ledningen för Challenge for Change framhåller man att arbete i föreningar och grupper är en viktig förutsättning för att videoprogrammen skall ha en medvetenhetsskapande effekt.

I ett avseende torde videotekniken ha särskilda förutsättningar för att skapa medvetenhet, och det är när det gäller insikten om hur film och TV fungerar. Den som själv varit med om att göra ett videoprogram vet bättre än andra hur bildens skenbart objektiva karaktär kan utnyttjas för att påverka allmänheten utan att flertalet tittare märker det.

## 11.3 Överväganden och förslag

### 11.3.1 *Medieverkstäder*

I tre avseenden har det ställts stora förväntningar på videotekniken, nämligen att den skulle vara ett medium för vidgad yttrandefrihet, förbättrad kommunikation och ökad medvetenhet, främst i sociala och politiska frågor. De erfarenheter från olika länder som vi haft tillfälle att ta del av ger vid

handen att det inte kan ges något entydligt svar på frågan om dessa förväntningar har infriats. De försök som gjorts visar på både möjligheter och begränsningar i alla dessa avseenden.

I kapitel I hävdar vi bl. a. att den tekniska utvecklingen skapar förutsättningar för både storskalighet och småskalighet på medieområdet. När det gäller videotekniken har i vårt land uppmärksamheten främst varit fäst på de möjligheter och de risker som det för med sig när den utnyttjas för att sprida ljud- och bildprogram till stora mottagargrupper. Därigenom vidgas inte den enskilda människans yttrandefrihet och främjas inte kommunikationen i närsamhället. De flesta av dessa program bidrar inte heller till ökad medvetenhet.

Mot den bakgrunden är det angeläget att närmare pröva videogrammens möjligheter som fåtalsmedium. En försöksverksamhet med lokala medieverkstäder skulle kunna ge värdefulla erfarenheter av videons möjligheter att tjäna som uttrycksmedel för individer och grupper i närsamhället, som ett medel att stimulera den lokala kommunikationen och som ett medium att främja människors medvetenhet både om förhållanden i omgivningen och om filmens och televisionens sätt att fungera.

Vi föreslår därför en treårig försöksverksamhet med medieverkstäder på tio orter i landet. Dessa bör väljas så att orter med olika befolkningsstruktur blir representerade. När det gäller huvudmannskapet kan flera lösningar tänkas. En kommunal förvaltning, en stiftelse eller ett mediekooperativ kan sålunda ansvara för verksamheten. Vilken organisationsform som än väljs, måste dock verksamheten ges en sådan inriktning att den står öppen för alla individer och grupper i närsamhället som vill utnyttja dess resurser.

Som ovan nämnts har lokala videogrupper ofta haft svårt att organisera en tillfredsställande distribution av sina program. Försök med medieverkstäder kan ge anledning att pröva olika former för distribution, såväl över biblioteken som via centralantennanläggningarnas kabelnät.

De medieverkstäder som vi här föreslår bör i första hand vara inriktade på att ge befolkningen i närsamhället tillfälle att ägna sig åt produktion av videogram. Man bör dock inte alltför strikt begränsa verksamheten till ett enda medium. I försöket med allemansradio i Gimo visade det sig att många lokala grupper som gjorde radioprogram ville komplettera dessa med exempelvis flygblad. Det är välkänt att olika medier kan stödja varandra och därigenom öka genomslagskraften i en aktion. I verkstäderna bör det därför finnas utrustning för framställning av enkla trycksaker, t. ex. genom elstencilering eller kontors-offset.

Verksamheten vid en medieverkstad kommer inte i gång bara genom att man ställer lokaler och apparatur till förfogande. Det behövs också någon som aktiverar människor med det nya mediet, stimulerar dem att använda det för olika syften och visar hur man behandlar den tekniska utrustningen. Det behövs alltså mediepedagoger. Man får inte utgå ifrån att den personal som finns på AV-centralerna – och ännu mindre den som finns på biblioteken – har de erforderliga kunskaperna. Troligen får man lov att räkna med att åtminstone en halvtidstjänst inrättas som mediepedagog vid var och en av de föreslagna verkstäderna.

Vid många av de försök som föregående avsnitt hänvisar till saknas en seriös utvärdering. Detta gör det svårt att dra säkra slutsatser. Verksamheten

vid de här föreslagna medieverkstäderna bör därför noggrant utvärderas för att försöket skall kunna ge utgångspunkter för ställningstaganden till fortsatt verksamhet.

För att försöksverksamheten skall komma till stånd behövs ekonomiska insatser från det allmännas sida. I kap. 15 ger vi exempel på kostnaderna, som blir beroende av den ambitionsnivå, tekniskt och pedagogiskt, som man har. En medieverkstad som använder trekvartstumsteknik med standardutrustning av märket Sony U-matic torde kräva investeringskostnader på mellan 200 000 och 300 000 kr i dagens prisläge. Driftkostnaderna, inklusive ersättning till heltidsanställd mediepedagog, ränta på investerat kapital och fem års avskrivning men exklusive lokalhyra, torde belöpa sig på cirka 200 000 kr. Vi anser att staten bör svara för hälften av kostnaderna. Återstoden kan delas mellan kommuner, landsting och lokala organisationer.

### 11.3.2 *Utbildning av mediepedagoger*

De flesta som nu arbetar med medier av olika slag, video, TV, radio, trycksaker, arbetar som professionella journalister, producenter, redaktörer och är utbildade för detta.

Inom andra sektorer inom kulturområdet, musik, teater, bildkonst, finns särskilda yrken för att lära andra – barn och vuxna – att uttrycka sig genom resp. konstformer, exempelvis dramapedagoger, danspedagoger. För dessa finns också särskild yrkesutbildning.

En handledare behöver både en professionell producents kunskaper och färdigheter och dessutom pedagogisk utbildning.

I en medieverkstad arbetar man med bilden och ljudet. Mediepedagogen bör alltså ha ingående kunskaper om hur perception och kognition påverkas via dessa kanaler och vilka förutsättningar den mänskliga organismen har för att ta emot information via olika sinnen. Bildens språk bör ägnas speciell uppmärksamhet. I en värld, där mer och mer information ges via bilder, krävs stora kunskaper om hur man "talar" med bilder. Denna del av kommunikationen är ofta försummad i utbildningen, men den är många gånger mer betydelsefull än det verbala språket.

För att kunna fungera som handledare och hjälpa enskilda och grupper tillrätta, så krävs gedigna insikter i hur samhället fungerar, offentlig förvaltning, folkrörelser etc. Kunskaper om lagstiftning (yttrandefrihet, upphovsrätt) är också nödvändiga.

Vi har i kapitel 8.6 redogjort för utbildningsmöjligheter som står till buds för dem som ämnar arbeta pedagogiskt med olika medier. Parallellt med att fler medieverkstäder kommer till stånd, och nya erfarenheter förvärfvas bör också nödvändiga utbildningsvägar planeras, exempelvis vid Dramatiska Institutet och vid högskolor och folkhögskolor.

### 11.3.3 *Medieverkstad i kombination med lokalt distributionsnät*

Erfarenheter från både Sverige och andra länder visar att en förutsättning för att en verksamhet med lokal videogramproduktion skall bli livaktig och framgångsrik är att man har möjlighet att sända de program man gjort

till en större publik, antingen genom etern eller via kabel. Det mest omfattande försök som hittills gjorts med lokal kabel-TV i vårt land är Kabelvision Kiruna åren 1974-75 (se avsnitt 11.1.2). TRU-kommittén, som utvärderade försöket, ansåg erfarenheterna därav vara sådana att "det skulle vara av värde om ett till tiden, området och innehållet mer omfattande försök genomfördes bland annat med erfarenheterna från Kiruna som utgångspunkt".<sup>1</sup> Den försöksverksamhet med när-TV som för närvarande bedrivs i Västra Flemingsberg i Huddinge kommun kommer senare att redovisas av närradiokommittén.

Utredningen om den kommunala demokratin tog i sitt huvudbetänkande 1975 upp mediernas roll när det gäller att fördjupa den demokratiska processen. Utredningen rekommenderade "att det i ökad utsträckning kommer till stånd försöksverksamhet med utnyttjande av de nya massmedieteknikerna som t. ex. kabel-TV och videogram".<sup>2</sup>

Enligt vår uppfattning bör staten ta ansvar för att genomföra ett mera omfattande försök med olika former för distribution av radio- och videoprogram som producerats i lokala medieverkstäder. Distributionen bör ske såväl genom områdets bibliotek som genom TV-sändningar, antingen genom etern eller via kabel. Befolkningen på platsen bör stimuleras att delta i försöket genom olika slags utbildningsinsatser i studieförbundens och om möjligt någon näraliggande folkhögskolas regi. Det är vår förhoppning att förekomsten av ett lokalt distributionsnät kommer att öka de praktiska möjligheterna för medborgarna att göra bruk av sina grundläggande fri- och rättigheter "att i tal, skrift eller bild eller på annat sätt meddela upplysningar samt uttrycka tankar, åsikter och känslor" (2 kap., 1 § RF). Liksom övriga försök med medieverkstäder bör detta noggrant utvärderas.

<sup>1</sup> SOU 1975:28, s. 430.

<sup>2</sup> *Kommunal demokrati* (SOU 1975:41).

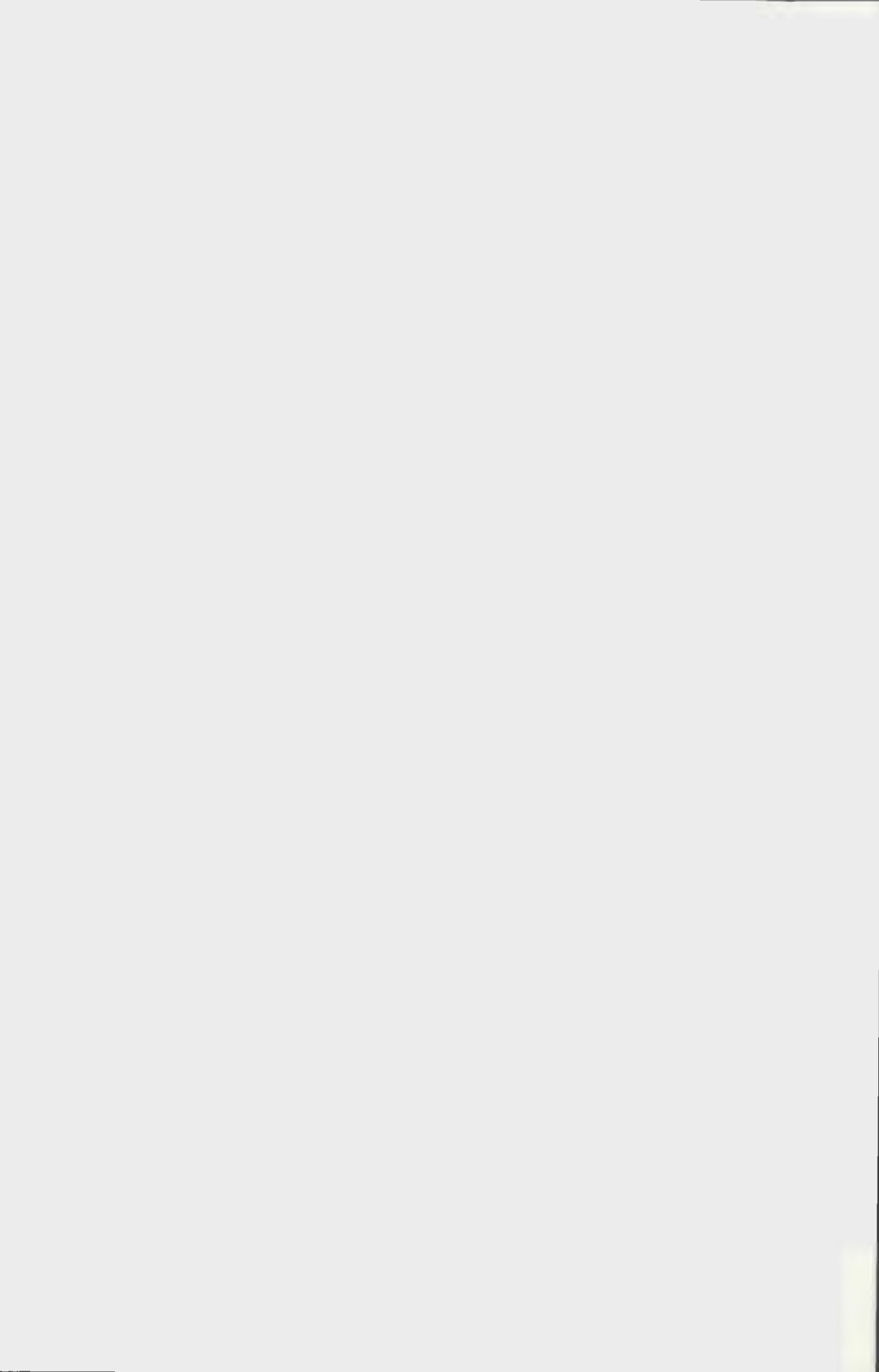



## 12 Videogram och upphovsrätt

### 12.1 Allmänt

Videogram – eller snarare ett videograms innehåll – utgör till största delen sådant material, som har skydd enligt den upphovsrättsliga lagstiftningen. Innehållet i denna påverkar därför i hög grad olika frågor rörande produktion, distribution och utnyttjande i olika former av videogram. De rättigheter, som lagstiftningen ger, har betydelse bl. a. för innehållet i de avtal, som måste träffas med rättighetshavarna. Vidare följer att man, om man exempelvis anser att vissa typer av utnyttjanden bör regleras lagstiftningsvägen, kan behöva göra ändringar också i de upphovsrättsliga reglerna.

Som utgångspunkt för den upphovsrättsliga bedömningen får läggas den hos oss i berörda kretsar allmänt accepterade uppfattningen att vad som upptagits på ett videogram (kassettband eller bildskiva) rättsligt är att jämställa med filmverk. De rättigheter, som det här gäller, är i princip knutna till de *prestationer*, som upptagits på videogrammet, låt vara att de i vissa sammanhang – såsom vid utlåning – lagtekniskt är knutna till *videogrammet* självt. Av praktiska skäl görs i det följande inte någon distinktion i detta hänseende utan framställningen anger generellt videogrammet såsom föremål för de olika rättigheterna.

Utredningen har i olika tidigare sammanhang, framförallt i samband med promemorian *Svenska videonät utomlands* (Ds U 1978:8), skrivelsen rörande försöksverksamhet med biblioteksvideo samt delbetänkandet *De hörselhandikappade och videogrammen* (Ds U 1980:9) mer eller mindre utförligt berört även de upphovsrättsliga frågorna. Det är emellertid angeläget att man i samband med utredningens slutbetänkande nu gör en samlad genomgång av dessa frågor. I det följande ges därför först en allmän översikt över det upphovsrättsliga regelsystemet och videogrammens plats i detta och därefter tas vissa speciella frågor upp med påpekanden om önskvärda åtgärder.

### 12.2 Det upphovsrättsliga regelsystemet

#### 12.2.1 *Upphovsrättslagen*

Med upphovsrätt menar man bestämmelserna om författares, kompositörers, konstnärers och andra upphovsmäns rätt att bestämma över utnyttjandet av deras verk. Dessa bestämmelser finns intagna i lagen om upphovsrätt

till litterära och konstnärliga verk (upphovsrättslagen, URL; SFS 1960:729). Särskilda bestämmelser om rätt till fotografisk bild finns i den s. k. fotografilagen (se under avsnitt 12.2.2).

Upphovsrättslagens huvudsyfte är att ge skydd för och därigenom stimulera det andliga skapandet. Vad som har skydd enligt lagen definieras i enlighet därmed som "litterärt eller konstnärligt verk". Härmed avses beskrivande eller skönlitterära framställningar, musikaliska verk, konstverk, filmverk och alla andra typer av verk oavsett på vilket sätt de har kommit till uttryck. Vad som är väsentligt är att det rör sig om en andligt skapande verksamhet, som är ett uttryck för upphovsmannens egen personliga utformning av en idé. En sådan uttrycksform är som nämnts filmverk. Någon definition på vad som avses härmed ges inte i lagen men helt allmänt kan ett filmverk sägas vara ett verk av bilder som sammantagna ger intryck av rörelse. Såväl i Sverige som i många andra länder anses det vara utan betydelse på vilket underlag bilderna är anbringade. De kan vara fixerade på celluloidbas men kan också finnas inspelade på elektromagnetisk eller elektronisk väg, t. ex. på ett band eller en skiva. I enlighet härmed anses i de flesta länder även videogram höra hemma inom kategorin filmverk. Som framgår nedan har detta vissa konsekvenser i fråga om det upphovsrättsliga skyddet.

Skyddet enligt upphovsrättslagen innehåller två viktiga grundelement. Det ena är rätten att förfoga över verket, ibland kallad den "ekonomiska" delen av upphovsrätten. Det andra elementet utgörs av den s. k. ideella rätten.

Den ekonomiska delen av upphovsrätten innefattar som huvudprincip en uteslutande rätt, dvs. en ensamrätt, att bestämma över alla former av förfogande över verket (2 § URL). Två av de viktigaste formerna i detta hänseende är rätten att framställa exemplar av verket och rätten att göra det tillgängligt för allmänheten t. ex. genom offentligt framförande eller spridning av exemplar till allmänheten. I framställning av exemplar ingår också att verket spelas in på band eller annan anordning från vilken det kan återges eller överförs från en sådan anordning till en annan.

Den ideella rätten innefattar en rätt för upphovsmannen att bli angiven på det sätt och i den omfattning som god sed kräver när exemplar framställs eller verket görs tillgängligt för allmänheten. Vidare har upphovsmannen en rätt att motsätta sig att verket ändras eller används i en form eller i ett sammanhang som är kränkande för upphovsmannens litterära eller konstnärliga anseende (3 § URL).

Upphovsrätten tillhör från början alltid den som har skapat verket. Han eller hon kan sedan överlåta eller upplåta upphovsrätten eller del därav till annan. Sålunda kan t. ex. rätten att ge ut ett verk i bokform upplåtas till ett bokförlag eller rätten att ge ut ett verk i videogramform upplåtas till ett videoföretag. Om upphovsmannen är anställd med uppgift att framställa upphovsrättsligt skyddade verk övergår åtminstone i viss omfattning upphovsrätten till arbetsgivaren. I vilken mån rätten övergår beror på olika omständigheter, bl. a. innehållet i anställningsavtalet.

I fråga om filmverk finns en specialbestämmelse som berör rättens övergång i vissa hänseenden. I 39 § sägs nämligen att – där inte annat är avtalat – överlåtelse av rätt till inspelning av litterärt eller konstnärligt verk på

film även omfattar rätt att genom filmen göra verket tillgängligt för allmänheten på biograf eller i TV eller annorledes. Överlåtelsen anses också omfatta rätt att i filmen återge talade inslag i text (textning) eller översätta dem till annat språk (dubbing). De nu nämnda reglerna avser att underlätta utnyttjandet av filmverk. De gäller emellertid inte för musikaliska verk. För dessa är alltså särskilda avtal med uppföranderättsorganisationerna nödvändiga.

I motsats till äganderätten är det upphovsrättsliga skyddet inte evigt. Som huvudregel varar det under upphovsmannens livstid och därefter femtio år efter hans död. I vissa fall, bl. a. då ett verk har getts ut anonymt, gäller rätten under femtio år från verkets offentliggörande (43 och 44 §§ URL).

Den upphovsrättsliga ensamrätten gäller inte oinskränkt. Av hänsyn till vissa enskilda och allmänna intressen föreskrivs i 2 kap. i lagen vissa inskränkningar i rätten. Det är sålunda tillåtet att utan upphovsmannens tillstånd för enskilt bruk framställa enstaka exemplar av skyddade verk. Vad som är framställt för enskilt bruk får inte användas för andra ändamål (11 §). Vidare är det tillåtet att citera ur verk (14 §) och att framföra verk – dock inte filmverk – bl. a. i samband med gudstjänst och undervisning (20 §). När exemplar av ett litterärt eller musikaliskt verk har getts ut får de utgivna exemplaren utan upphovsmannens tillstånd spridas vidare t. ex. genom vidareförsäljning, utlåning eller uthyrning (23 §). Man uttrycker det så att upphovsrätten i viss omfattning sägs vara konsumerad. Som har nämnts gäller regeln bara för litterära och musikaliska verk och inte i fråga om exempelvis filmverk. Konsekvensen är att som huvudregel upphovsrätten till filmverk, inbegripet videogram, torde omfatta också rätten att kontrollera spridning av exemplar till allmänheten.

I upphovsrättslagen finns regler inte bara om den egentliga upphovsrätten utan också om vissa rättigheter som står upphovsrätten nära eller liknar denna. Detta är de s. k. närstående rättigheterna om vilka regler finns i 5 kap. URL.

En sådan kategori av rättighetshavare är de s. k. utövande konstnärerna. Härmed avses artister, musiker, sångare och andra som framför litterära eller konstnärliga verk. Sådant framförande får inte utan den utövande konstnärens samtycke bl. a. sändas ut i radio eller TV eller spelas in på anordning genom vilken det kan återges. Har sådan inspelning skett får denna inte mångfaldigas utan sådant samtycke under en tid av 25 år från det år då upptagningen ägde rum (45 § URL).

Den som framställer grammofonskiva eller annan ljudinspelning (fonogramframställare) har rätt att motsätta sig eftergörande av inspelningen under en tid av 25 år från inspelningsåret (46 §).

Om en inspelning som sägs i 46 § används i radio- eller TV-utsändning under den nämnda 25-årsperioden har fonogramframställaren och den utövande konstnär vars framförande finns inspelat på upptagningen rätt till ersättning (47 §).

Radio- eller TV-utsändning får inte utan sändarföretagets samtycke bl. a. återutsändas eller spelas in på anordning genom vilken den kan återges. Har inspelning skett får denna inte utan sådant samtycke föras över till annan sådan anordning förrän 25 år har förflutit från utsändningsåret (48 §).

Intrång i rättigheterna enligt URL kan medföra straffansvar och skade-

ståndsskyldighet. Straff kan utdömas i fall av uppsåtliga eller grovt oakt-samma intrång och kan utgöras av böter eller fängelse i högst sex månader (53 §). Skadeståndsskyldigheten kan omfatta såväl vederlag för utnyttjande som ersättning för andra förluster eller lidande eller annat förfång (54 §). I fall av intrång kan domstol förordna exempelvis att olovligt framställda exemplar skall förstöras eller ändras (55 §).

### 12.2.2 Fotografilagen

Särskilda bestämmelser om skyddet för fotografier finns i lagen (1960:730) om rätt till fotografisk bild (fotografilagen, FotoL).

Huvudregeln enligt FotoL är att var och en som har framställt en fotografisk bild har ensamrätt att framställa exemplar av denna genom fotografi, tryck, teckning eller liknande förfarande (1 § FotoL).

FotoL är tillämplig på fotografiska bilder. Härmed avses både fotografier i vanlig mening och exempelvis de enskilda bildrutorna i en film. Som fotografisk bild anses också vad som framställs genom ett med fotografi jämförligt förfarande dvs. exempelvis på bilder som är inspelade på elektronisk väg. Av vad som nu har sagts följer att FotoL är tillämplig på de enskilda bilderna på ett videoband eller en videokiva.

FotoL innehåller också regler om vissa ideella rättigheter. Dessa innefattar regler om angivande av fotografen och om förbud mot kränkande ändring eller användning av fotografi, allt i huvudsaklig likhet med vad som gäller enligt URL (2 § FotoL).

Rättigheterna enligt FotoL gäller i huvudfallet under 25 år från det år då bilden framställdes. Om bilden har konstnärligt eller vetenskapligt värde gäller dock samma skyddstid som enligt URL, dvs. under fotografens livstid och 50 år efter hans död (15 § FotoL).

I rätten enligt FotoL finns inskränkningar av i huvudsak samma karaktär som enligt URL (5–13 §§ FotoL).

Intrång i rätten enligt FotoL kan medföra bl. a. straff och skadeståndsskyldighet enligt samma mönster som enligt URL (16–19 §§ FotoL).

## 12.3 Reformbehov i fråga om videogram

Utredningen har i olika sammanhang såväl i tidigare rapporter och skrivelser som på annan plats i detta betänkande lagt fram förslag till olika åtgärder på videogramområdet. För genomförandet av dessa åtgärder kan man givetvis behöva använda olika rättsliga styrmedel. Vid utformningen av dessa måste hänsyn tas bl. a. till innehållet i den upphovsrättsliga lagstiftningen. Denna innehåller en rad regler som har tillämpning bl. a. på videogram och sätter därigenom bestämda ramar för möjligheterna att i olika hänseenden utnyttja detta medium.

Tillkomsten av olika nya medier, exempelvis videogram, vållar i vissa hänseenden svårigheter vid tillämpningen av det upphovsrättsliga regelsystemet. År 1976 tillsattes därför den s. k. upphovsrättsutredningen (Ju 1976:02) för att se över upphovsrättslagstiftningen bl. a. mot bakgrund av

den tekniska utvecklingen. De förslag, som videogramutredningen lägger fram, måste givetvis ses i belysning av det upphovsrättsliga regelsystemet och kanske i vissa fall föranleda en ändring eller anpassning av detta. I det följande ger videogramutredningen en del synpunkter på förhållandet mellan dess förslag och upphovsrätten.

I promemorian *Svenska videonät utomlands* lade vi fram vissa förslag om hur man skulle kunna organisera en distribution bl. a. av Sveriges Radios TV-program till sjömän i svenska handelsflottan och andra svenskar utomlands. Med anledning av olika uttalanden under remissbehandlingen vill utredningen för sin del framhålla att man givetvis kan diskutera vilken som är den bästa organisationen av videonät av denna typ och att självfallet den största hänsyn bör tas till upphovsmannaorganisationernas synpunkter i denna fråga. Utredningen vill för sin del nu endast framhålla att man ser det som mycket angeläget att få en långsiktig lösning på frågan.

I den rapport som åtföljde vår skrivelse med förslag till försöksverksamhet med biblioteksvideo tog utredningen översiktligt upp även de upphovsrättsliga frågorna i samband med en sådan verksamhet. Utredningen utarbetade även förslag till de avtal, som kunde behövas för försöksverksamheten. En distribution av videogram via biblioteken aktualiserar emellertid även en del andra upphovsrättsliga problem av mera principiell karaktär. Till dessa återkommer utredningen i det följande.

Även i rapporten om videogram till hörselskadade berördes mycket översiktligt de upphovsrättsliga frågor som kunde bli aktuella i sammanhanget.

I det betänkande som vi nu lägger fram finns olika förslag inom videogramområdet. Förslagen tar i stort sikte på hur man bäst skall kunna utnyttja denna nya teknik inom ramen för samhällets kultur- och mediepolitik. Till en del avser emellertid förslagen mera speciella frågor, bl. a. hur videogrammen bäst skall kunna utnyttjas för särskilda grupper i samhället, exempelvis barn, handikappade, utlandssvenskar och invandrare.

Från upphovsrättslig synpunkt gäller generellt sett att användning av videogram för de ändamål, som avses i utredningens förslag, förutsätter avtal med rättighetshavarna. Utredningens arbete och dess förslag har emellertid även aktualiserat vissa frågeställningar av en mera övergripande karaktär.

När det gäller mera principiella rättighetsfrågor kring distributionen av videogram vill vi anföra följande.

Som bekant får litterära verk i form av exempelvis böcker fritt spridas vidare, säljas, lånas ut etc. Samma är förhållandet med musikinspelningar. Både grammofonskivor och ljudkassetter får fritt säljas, vidareöverlåtas, lånas ut eller hyras ut. Som framgår av vad som sagts i avsnitt 2 beror detta på att 23 § URL innehåller föreskrifter som gör att spridning av litterära och musikaliska verk i princip är undantagen från upphovsmannens ensamrätt. Man brukar som förut nämnts uttrycka detta så att upphovsrätten till viss del är konsumerad i fråga om exemplar som har spritts till allmänheten.

Videogram företer stora likheter med exempelvis grammofonskivor eller ljudkassetter. Liksom dessa är de i regel massmarknadsprodukter och skäl kan tala för att de i spridningshänseende skulle behandlas på samma sätt. Enligt det upphovsrättsliga regelsystemet är så emellertid inte fallet. Som

förut har nämnts anses videogrammen vara en typ av filmverk och exemplar av filmverk omfattas inte av 23 § URL och inte heller av någon annan regel som skulle medföra samma effekt. Konsekvensen är enligt URL att den som innehar upphovsrätten till ett filmverk, inbegripet videogram, har en i URL grundad rätt att bestämma över spridningen av filmverket till allmänheten. Denna regel är självfallet fullt rimlig i fråga om exempelvis spelfilmer och liknande där det är naturligt att rättighetshavaren enligt lag har kontroll över de enskilda exemplaren. När det gäller videogram, som är avsedda för spridning bland allmänheten, är den faktiska situationen annorlunda. Här skulle det i viss mån kunna vara naturligt att helt eller delvis behandla dem på samma sätt som ljudinspelningar, dvs. att låta spridningsrättigheterna "konsumeras" åtminstone i viss omfattning. Här finns olika möjligheter. En sådan möjlighet skulle kunna vara att låta vidareöverlåtelse av videogramexemplar vara fri men låta utlåning och uthyrning stanna under upphovsmannens ensamrätt. Här finns i sin tur olika möjligheter, exempelvis att knyta rätten till uthyrning etc. i förvärvssyfte.

Det kan anmärkas att stora delar av det hittillsvarande videogramutbudet har utgjorts av lågbudgetfilmer, där kostnaderna ofta redan har blivit täckta genom biografvisning och där man har ett mindre intresse av att kontrollera den distribution, som sker i kassettform. Filmbolag, som måste satsa stora pengar i mera högkvalitativa produktioner, har däremot ett mycket stort intresse av att kunna kontrollera uthyrning och andra former för utnyttjande av kassetterna.

Hur frågan om konsumtion av upphovsrätten i samband med videogram slutligen skall lösas kan inte anges här, eftersom detta måste avgöras under hänsynstagande till en rad faktorer, som videogramutredningen inte har någon överblick över. Det får emellertid anses önskvärt att man ser över de upphovsrättsliga bestämmelserna om spridning av videogram. Vi har inhämtat att upphovsrättsutredningen i samarbete med de andra nordiska upphovsrättsutredningarna överväger de upphovsrättsliga frågorna i samband med videogram. Vi utgår från att upphovsrättsutredningen då också tar upp den fråga som berörs här.

En annan fråga som vi har tagit upp i ett annat sammanhang, nämligen i delbetänkandet om videogram för hörselhandikappade, påkallar också uppmärksamhet från upphovsrättslig synpunkt. Det gäller här frågan om användningen av videogram för att tillgodose olika handikappgruppers behov. Vi utgår från att upphovsrättsutredningen tar upp även dessa frågor vilka enligt videogramutredningens sätt att se har en synnerligen hög angelägenhetsgrad.

I fråga om videogram blir även en mängd andra upphovsrättsliga frågor aktuella. Ett problem rör det relativt stora utbudet av olovligt tillverkade videogram, dvs. sådana som framställs och distribueras utan tillstånd av innehavarna av upphovsrätt och andra rättigheter. Denna fråga har tagits upp av upphovsrättsutredningen som i en departementspromemoria (Ds Ju 1981:7) har föreslagit skärpta åtgärder mot upphovsrättsintrång. Vi vill på detta stadium endast framhålla att det enligt vår mening är angeläget att man vidtar kraftfulla åtgärder mot denna s. k. piratverksamhet, när det gäller videogram.

En annan fråga, som har aktualitet för både ljud- och bildinspelningar,

rör rätten att göra inspelningar för enskilt bruk. I takt med att antalet videobandspelare tilltar ökar också möjligheterna att i hemmen göra inspelningar av TV-program eller egna kopior av filmer eller videogram. På fonogramområdet synes motsvarande möjligheter till heminspelningar ha påverkat avsättningen av grammofonskivor och musikkassetter och utkomstmöjligheterna för musiker och artister. Olika möjligheter har övervägts när det gäller att motverka de negativa konsekvenserna av hemkopieringen och heminspelningen. En möjlighet, som då diskuteras, är att lägga en avgift på inspelningsapparat och/eller oinspelade band. Videogramutredningen vill i detta sammanhang blott framhålla vikten av att man vid sådana överväganden i Sverige – liksom i övrigt när det gäller avgränsningen av vad som skall vara tillåtet enligt reglerna om enskilt bruk – också beaktar de särskilda behoven som kan föreligga på videogramområdet.

Den tekniska utvecklingen sker snabbt på medieområdet inte minst när det gäller videogrammen. De upphovsrättsliga frågorna i samband med nya media har i många sammanhang visat sig vara svårlösta. Samtidigt har de på många punkter en avgörande betydelse för utvecklingen på området. Videogramutredningen vill därför peka på vikten av att upphovsrättsutredningen söker att så snart som möjligt finna lösningar på de upphovsrättsliga frågorna i samband med olika nya medier, bl. a. videogrammen.





## 13 Registrering och information

### 13.1 Bakgrund

Enligt direktiven skall vi undersöka om det finns behov av en samlad registrering av ljud/rörlig bild<sup>1</sup> och om så är fallet föreslå lämpliga former. Det förutsätts i direktiven att många bildprogram troligtvis kommer att förekomma både på smalfilm (16 mm) och videogram. Emellertid förekommer också biografilm (35 mm) numera på smalfilmsformat och kommer i ökad grad att finnas också på videogram. Program som produceras för etersänd television kan komma att distribueras också i form av videogram.

Vi har funnit det angeläget att i detta sammanhang behandla frågan om en samlad bildmedieregistrering utifrån ett framställnings- och programinhållsbegrepp oberoende av distributionsmetod och programbärarform.

Vid utformningen av en registreringsmodell har hänsyn tagits till de behov som bland annat uttalats i den s. k. smalfilmsutredningen<sup>2</sup> liksom till de behov som kan förutses genom den snabba elektroniska utvecklingen på bildområdet.

I utredningsuppdraget ingår också frågan om viss information kan överlåtas på det eller de organ, som får ansvaret för registreringen. Behovet av effektiv information om program som riktar sig till barn skall särskilt uppmärksammas.

Vi har också i detta kapitel beaktat arkiveringsfrågorna i den mån dessa har en betydelse för registrerings- och informationsfrågorna. Utredningsarbetet har bedrivits i nära kontakt med berörda offentliga institutioner inom arkiv-, film-, informations- och biblioteksområdet. Samtal har även förts med företrädare för folkrörelseförankrade, offentligägda och privatägda distributionsföretag.

### 13.2 Behov och nuläge

#### 13.2.1 En förändrad distributionsstruktur för bildmedier

Behovet av en samlad registrering måste diskuteras i ett sammanhang, som belyser inte bara videogram (kassetter och skivor) utan också de näraliggande medieformerna film och fonogram. Den internationella utvecklingen visar hur gränserna mellan olika typer av bildmedier blir alltmer svåra att dra. Även om utrymme för specialiserade företag troligen kommer att finnas

<sup>1</sup> Rörlig bild med eller utan ljud, såsom film och videogram, benämnes fortsättningsvis *bildmedium* eller *bildprogram*. Här avses dock inte stillbildspresentation såsom fotografier, diaserier, tavlor, etc. I ett vidare perspektiv måste dock övervägas om *stillfilm* (fotografiska bilder ordnade programmässigt och med ljud) skall ingå i bildmediebegreppet.

<sup>2</sup> *Smalfilmsdistribution* promemoria (Ds U 1972:9).

även i framtiden så kan man förmoda att exempelvis filmdistributörerna och fonogramdistributörerna vill sälja spelfilmer och musikprogram i videogramform särskilt när videorskivan introduceras i Sverige.

I detaljistledet säljs och uthyrs inspelade videogram inte bara i specialbutiker utan också i radioaffärer, bokhandel, fonogram- och fotohandel liksom i pressbyrån och varuhuset. Liksom på litteraturområdet kan en bokklubbsliknande utveckling förutses.

Distributionsförhållandena kan också komma att radikalt förändras om exempelvis filmer och TV-program, som produceras med offentliga medel (skattemedel, biograf- eller mottagaravgifter) distribueras även som videogram. (Se avsnitt 9.3) Andra distributionsformer som kabel-TV kan bli en faktor som ökar utbudet av bildprogram.

Distributionsstrukturen för bildmedier kan i princip förändras utan att produktionsförhållandena samtidigt förändras. De hittillsvarande behoven av en samlad och heltäckande registrering kommer att kompletteras med nya, tidigare ej förutsedda behov.

Registrerings- och katalogiseringsfrågorna ifråga om bildmedia har ytterligare aktualiserats vid inrättandet av arkivet för ljud och bild (ALB) 1979.

### 13.2.2 Behovet av smalfilmsregistrering

Till smalfilmsdistributionen hör 16 mm film, videogram av olika typer samt i viss mån super-8-film. Programmaterialet består i huvudsak av undervisnings- och informationsinriktad film, s. k. beställningsfilm, men även korta eller långa spelfilmer eller dokumentärer för vuxna eller barn. Ett och samma programmaterial kan förekomma i flera format samtidigt. En biograffilm i 35 mm:s format kan också tillhandahållas av vissa smalfilmsdistributörer.

Enligt uppgifter från filmbranschen beräknas att ca 200 smalfilmsdistributörer finns i landet. 26 av dessa bedriver en mer omfattande affärsinriktad verksamhet och är sammanslutna i Smalfilmsdistributörernas förening (SDF). Bl. a. finns biograffilms- och pressintressen representerade. En del är offentligt ägda, en del privata och några folkrörelseägda. Bland distributörerna utanför SDF finns statliga verk, företag, föreningar och ambassader.

Större delen av smalfilmsdistributionen är inriktad på skolorna – vanligtvis via de kommunala AV-centralerna. Smalfilmsdistributionen är således i hög grad finansierad med offentliga medel vilket också kan ses som ett av flera samhällseliga motiv för att åstadkomma en samlad registrering av film och video. För mindre, och inte så väl etablerade distributörer kan det också vara till hjälp med en samlad registrering när man vill nå ut med sina produktioner. Samtal med intressenter inom film-, fonogram- och bokbranschen liksom företrädare för biblioteksområdet och en del studieförbund har gett vid handen att det finns ett stort behov av en *samlad* registrering och information på film- och videoområdet. Ett fritt programval förutsätter god information om alla tillgängliga program på marknaden.

Det har också visat sig att produktioner av mer internt slag kan röna efterfrågan hos andra organisationer och företag än de som programmen ursprungligen var avsedda för. Önskvärt vore att organisationer och företag

kunde köpa program av varandra och undvika dubbelt arbete och stora kostnader. Detta skulle möjliggöras med ett centralt register som upptog allt tillgängligt programmaterial på film och video – med referenser till upphovsmän och distributörer.

Videogramutredningen kartlade år 1979 de cirka 100 kommunala AV-centralerna, som är viktiga länkar i smalfilmsdistributionen. Cirka 600 000 filmkopior och 60 000 videokassetter/band lånas årligen ut genom AV-centralerna – framför allt för användning inom skolväsendet, men också social-, fritids- och kultursektorerna berörs av denna verksamhet. 16 mm filmens situation i Sverige har inte närmare kartlagts under de senaste tio åren. Distributionen av 16 mm film har dock ökat samtidigt som videogrammen blivit vanligare. En företrädare för smalfilmsdistributörerna har beräknat att smalfilmen i dag når en lika stor publik som biografifilmen (35 mm) – alltså cirka 23 miljoner åskådare per år. Det finns dock skillnader ifråga om visningssituation, speltid och målgrupp.

Tidigare kunde man klart sortera smalfilmen till undervisnings- och informationsområdet. Idag måste dock smalfilmen definitivt också räknas till det kulturpolitiska området med tanke på bl. a. den kommersiella uthyrningen av spelfilm till ungdomsgårdar och föreningslivet samt filminstitutets framgångsrika Bio 16-verksamhet.<sup>1</sup>

Mycket talar för att den *institutionsinriktade* uthyrningen/försäljningen av videogram i hög grad kommer att följa samma distributionskanaler som kortfilm och långfilm. Enligt vad vi har erfårit har den pågående filmberedningen inte till uppgift att behandla distributionen av 16 mm film eller videogram utan arbetar helt med frågan om ett eventuellt nytt avtal mellan staten och organisationer som företräder biografifilmsbranschen.

Den senaste filmutredningen konstaterade svagheter i smalfilmsdistributionen som sades direkt bero på avsaknaden av tillfredsställande registrering. Bristerna i smalfilmsdistributionen sammanfattas i bl. a. följande punkter:

1. Det finns ett stort antal distributörer, vilka till namn, adress och filmbestånd är okända för det övervägande antalet konsumenter. Den specialisering mot vissa kundkategorier som skett i distributionsledet har medfört en påtaglig isolering.
2. Katalogmaterialet är dåligt och oenhetligt uppbyggt. Katalogerna innehåller ofullständiga uppgifter om innehåll och användningsområde. I flera kataloger upptas ett stort antal föråldrade filmer, vilka är praktiskt taget oanvändbara.
3. Låntagare av film som har en klar uppfattning om ämnesområde och målgrupp har trots detta svårt att få tag i lämplig film både ur kataloger och vid muntlig förfrågan. De olika distributörerna har ofta blygsam kännedom om konkurrenternas produkter och en naturlig vilja att 'behålla kunden'. Många 'råd' har för filmverksamheten fått negativa verkningar.

-----

<sup>1</sup> Bio 16-projektet startade 1976 i samarbete med Svenska kommunförbundet och med stöd av utbildningsdepartementet. Målsättningen är att genom distribution av spelfilm försöka finna nya visningsformer för såväl svensk som utländsk kvalitetsfilm och även försöka nå en ny publik. Bio 16 skiljer sig från gängse spelfilmsdistribution genom att filmer efter nedkopiering också kan visas utanför de vanliga biograferna. Utbudet baseras på en egen import av kvalitetsfilm som genom en spridning på olika språk- och kulturområden avses medverka till en varierad repertoar i landet. Verksamhetsåret 1980/81 deltog 117 kommuner och kulturkommittéer i Bio 16-projektet.

5. Verklig kännedom om filmernas innehåll finns givetvis inom de flesta företag – men mera sällan i distributionsledet. Ett stort antal av de i distributionen verk-samma har icke sett mer än en ringa del av de filmer som utlånas.
6. Samma film finns hos flera distributörer, men ofta under olika rubriker och till olika priser. ---
7. Åtskilliga svenska filmer finner ej distributörer och är dömda att aldrig möta en publik.<sup>1</sup>

Det hette vidare i kapitel 12:

”Inom filmutredningens expertkommittéer och i andra sammanhang har klart konstaterats att dokumentationen beträffande befintliga och nyutkomna kortfilmer är svag och osystematisk. Visserligen utges närmare 200 000 filmkataloger årligen, men genom att distributörerna ofta har en eller ett par målgrupper blir katalogerna inte jämförbara och ibland vilseledande. För att få en överblick över såväl det kommunala filmbeståndet vid ’egen’ AV-central och hos olika distributörer erfordras ett tjugofemtal kataloger. Förhållandet är ohanterligt för såväl konsumenter som distributörer.”<sup>2</sup>

Huvudförslaget i departementspromemorian var att en filmcentral borde inrättas, eftersom den dåvarande distributionsapparaten ansågs vara splittrad och resurser sänkades för viktiga funktioner.

Den föreslagna filmcentralen skulle förutom rena distributionsfunktioner även få registrera och katalogisera all smalfilm, ge ut kataloger och centralt administrera granskning av barnfilm, undervisningsfilm och fri kortfilm. På sikt ansågs verksamheten kunna utvidgas till att omfatta även andra medier än film, såsom videogram. De flesta remissinstanser, som yttrade sig i frågan, instämde i att katalogmaterialet var oenhetligt och svåröverskådligt. Många remissinstanser avvisade dock förslaget att inrätta en filmcentral med distributiva funktioner. Man betonade starkt betydelsen av att det finns distributionsföretag, som särskilt är inriktade på att förse skilda avnämargrupper med film som är anpassad till de olika gruppernas behov och önskemål.

Utbildningsministern konstaterade i prop. 1975:20 att det föreslagna centrala registreringssystemet skulle – om det kunde tillämpas även utanför utbildningsområdet – medföra en väsentlig arbetsbesparing för såväl de film-distribuerande företagen som för dem som använder film i sin verksamhet. Något förslag i frågan förelades ej riksdagen utan statsrådet begränsade sig till att konstatera att ett dylikt registreringssystem endast kan komma till stånd efter en frivillig överenskommelse mellan berörda företag liksom att det borde gå att finna former, som skulle tillgodose såväl krav på ekonomisk rationalitet i filmhanteringen som på en särskild inriktning av verksamheten.

### 13.2.3 Kataloginformationen

En smalfilmsdistributör kan ha många olika typer av programmaterial att erbjuda. Materialet brukar generellt kategoriseras som barnfilmer, kortfilmer, tecknad kortfilm, svensk spelfilm, utländsk spelfilm, undervisnings- och informationsfilm, PR- och företagsfilm. De kataloger distributörerna tillhandahåller skiljer sig ofta mycket från varandra i sin uppläggning. Ämnesindelning, rubriksättning, innehållsbeskrivning och tekniska uppgifter utgår från olika indelningsgrunder och kan således vara mycket olika.

<sup>1</sup> DsU 1972:9, s. 89.

<sup>2</sup> a.a., s. 97.

Olika typer av programbärare kan i vissa kataloger få egna avdelningar eller också är de olika programbärarna sorterade under respektive programtitel. Konsumenten kan ha svårt att orientera sig från katalog till katalog som i vissa fall dessutom regelbundet förnyas eller kompletteras med supplement. Dessutom utger en del AV-centraler egna kataloger över sitt bestånd. En användare måste således söka i en mängd olika kataloger för att kunna välja film eller videogram. Det är i dag fortfarande svårt att få den goda överblick av smalfilmsutbudet som efterlystes av filmutredningen 1971. I dag utges dock samlingskataloger på undervisnings- och barnfilmsområdet av Kommunsamköp och av barnfilmrådet.

### 13.2.3.1 Kommunernas centrala filmregister

Sedan 1975 har Kommunsamköp AB byggt upp ett databaserat centralt filmregister. Syftet är att erhålla ett enhetligt klassificerings- och registreringssystem, som skall kunna ge en total överblick av filmutbudet på undervisningsområdet. Avnämare är i huvudsak AV-centraler och skolor. Syftet med registret är också att kunna erbjuda tryckning av såväl filmdistributörers som AV-centralers kataloger.

Uppgifter om respektive film som förs in i registret lämnas av respektive producent/distributör. Följande uppgifter lämnas:

1. Filmens titel. Rubriksättningen anpassas efter filmdistributionens behov men skall om möjligt anknyta till den terminologi, som återfinns inom biblioteksväsende och undervisning.
2. Tekniska uppgifter; längd i minuter, färg eller svart/vitt och film- eller videokassetformat.
3. Ursprungsland
4. Distributionsår
5. Språkversion
6. Målgrupp
7. Producent/filmägare
8. Innehållsbeskrivning. Sakligt korrekt utan värderingar. Maximalt 560 tecken.
9. Rubrikkoder (för sortering under relevant ämnesområde etc.).

Det finns ett klart positivt intresse i skolorna och på AV-centralerna för det centrala registret liksom för katalogen. Önskemål om att registret skall täcka alla slags bildprogram även utanför det traditionella undervisningsfilmområdet har uttalats på senare tid. (Jämför resonemanget om det vidgade läromedelsbegreppet, avsnitt 13.2.4.2.) Dessutom ifrågasätts om inte andra institutioner utanför själva skolområdet också skulle ha intresse av ett centralt filmregister. Ett problem är att Kommunsamköp AB inte kan göra registret företagsekonomiskt lönsamt. Förlusten ligger för närvarande på cirka 80 000 kronor per år. Trots detta har företaget beslutat att fortsätta driften då efterfrågan är stor. Man har för avsikt att försöka finna nya finansieringsformer.

### 13.2.3.2 Barnfilmkataloger

Den information om bildprogram, som ges av filmdistributörerna varierar av naturliga skäl mycket ifråga om kvalitet, omfång och objektivitet. Den enda katalog med i förhållande till producenter/distributörer oberoende innehållsbeskrivningar utges av barnfilmrådet, som ger referat och bedömningar av den barnfilm, som man granskar. Barnfilmrådets katalog, som senast gavs ut 1980, används främst på förskolor, fritidsgårdar, bibliotek och ungdomsorganisationer. Den innehåller omdömen om hittills cirka 600 av de cirka 2 000 barn- och ungdomsfilmer, som finns på den svenska marknaden. Man behandlar dessutom bildprogram för döva och utvecklingsstörda barn och ungdomar.

Svenska filminstitutet, som också distribuerar barn- och ungdomsfilm med en kvalitetsmålsättning, utger en barnfilmkatalog över filmerna. Kommunalsamköp utger en särskild katalog över sin egen distribution av film och videogram för och om barn. Någon barnfilmkatalog av allmän karaktär produceras dock ej utifrån företagets centrala register.

### 13.2.3.3 Några större katalogsystem

De större katalogsystemen finns framför allt på TV-arkivet vid Sveriges Television AB och på Svenska filminstitutets arkiv. Till de mindre systemen, vars antal förmodligen uppgår till flera hundra, hör sådana som finns vid statens biografbyrå, ALB, museer och företag liksom i primärkommuner och landsting. Systemen har i första hand en intern inriktning, men det hindrar dock inte att katalogerna kan vara allmänt tillgängliga.

Vid TV-arkivet hos Sveriges Television AB fanns 1980 nära 30 miljoner meter 16 mm film katalogiserad. Tillväxten är för närvarande cirka 1,2 miljoner meter per år. 6 500 program finns beständigt arkiverade på videoband medan 20 000 program fortlöpande arkiveras i avvaktan på sändning, avmagnetisering eller beständig arkivering.

En omfattande statistikkatalog redovisar alla program som har sänts. Katalogen framställs sedan 1974 genom en dator bl. a. på mikrofiche. Inom några år kommer katalogen att göras tillgänglig via terminal även utanför TV-arkivets lokaler i Stockholm. Den äldre katalogen – material före 1974 – finns på 750 000 konventionella kort. De nyare katalogerna omfattar bl. a. en alfabetisk katalog på mikrofiche samt nyckelordsförteckningar på papper, ordnade alfabetiskt och systematiskt efter samma system som på svenska bibliotek. Man säger sig nu ha börjat växa ur microfichekatalogen och undersöker nu möjligheterna att övergå till en modernare dataregistrering.

6 000 titlar film, mestadels spelfilm av 35 mm:s format, finns upptagna i Svenska filminstitutets arkivregister som uppdateras med hjälp av dator. Samtliga titlar finns på 52 mikrofiche för dagligt bruk. Materialet, som ligger till grund för de s. k. filmfaktasidor som filminstitutet fortlöpande ger ut, finns på databas.

Arkivet för ljud och bild (ALB) arbetar för närvarande med ett manuellt katalogsystem som baserar sig bl. a. på det samarbete man har med SR (man abonnerar på tre register på TV-arkivet), biografbyrån och filminstitutet. Till skillnad mot TV-bolagets och filminstitutets kataloger är ALB:s katalog offentlig.

ALB:s katalog över film och videogram redovisar följande uppgifter:

Originaltitel	Produktionsbolag
Svensk titel	Produktionsland
Datum för svensk premiär	Produktionsår
Svensk premiärbiograf	Svensk distributör
Regissör	Filmens format
Manusförfattare	Längd i meter efter klipp
Litterär förlaga (författare)	Tid i minuter
Fotograf (A-foto)	Censurbeslut
Musik	Kortfattad synopsis
Producent	ALB:s accessionsnummer
Rollista (högst 15 namn)	Ämnesord

Produktionsuppgifter och rollista tas i första hand från filmens/videogrammets för- och eftertexter, medan synopsis i de flesta fall hämtas från biografbyråns censurkort, då ALB:s katalogiserande personal endast i undantagsfall har möjlighet att se igenom hela filmer och videogram.

Ett exempel på programinformation utomlands skall till sist nämnas. Företaget National Video Clearinghouse, USA, har en "Video programme computer data bank" som 1980 innehöll uppgifter från 450 distributörer från västvärlden med 40 000 program tillgängliga för försäljning eller uthyrning i USA. För varje program upptas 27 olika fakta. Företaget utger även Video Source Book vars andra upplaga (mars 1981) innehöll 34 000 titlar på 21 olika språk. Tillgång till databanken får man genom att ringa eller skriva till någon av terminalanläggningarna. NVC har ingen egen programutgivning utan fungerar som ett serviceföretag, som förmedlar uppgifter om tillgängliga program. Utgivaren betalar ingen avgift för att komma in i registret – i stället tas betalt för utförda sök-tjänster.

### 13.2.4 Särskilda behov inom utbildningsområdet

#### 13.2.4.1 TRU-kommitténs betänkande

I sitt slutbetänkande ansåg den s. k. TRU-kommittén att registrering av och information om aktuellt bild- och ljudmaterial inom utbildnings- och kulturområdena inte behöver kopplas samman med frågan om distribution av materialet. Det kan i stället vara en fördel att ha flera distributörer. I betänkandet konstaterade man att utbudet av bildprogram inom utbildningsområdet med hänsyn till registrerings- och informationsaspekter kan delas upp i tre kategorier; material för främst a) skolan, b) högskolan och c) vuxenutbildningen och kulturområdet. Möjligheter att utnyttja Kommun-samköp respektive det föreslagna utbildningsprogramorganet (numera utbildningsradion) för registrering av material i de olika kategorierna diskuterades. Man menade dock att en central registrering som också understruktits i prop. 1975:20 (se avsnitt 13.2.2), skulle medföra stora fördelar. Den överblick som det framtida utbildningsprogramorganet skulle få över en stor del av bild/ljudområdet skulle kunna tala för att en sådan funktion knyts till detta organ. Kulturområdet skulle dock till stora delar falla utanför ansvarsområdet för utbildningsprogramorganet. Kommittén ansåg det angeläget att ge frågan om registrering av rörlig bild en snabb lösning. Detta låg

dock utanför kommitténs uppdrag varför man föreslog att en särskild utredning skulle tillsättas. Följande tre organisatoriska alternativ borde enligt kommittén övervägas:

- Registrering organiseras efter mottagargrupper. Kommunsamköps verksamhet fortsätter direkt inriktad på förskola, grundskola och gymnasieskola. Utbildningsprogramorganet svarar för registrering av material för högskolan. En särskild enhet inrättas för registrering av material för vuxenutbildnings- och kulturområdet.
- En särskild enhet för registrering av rörlig bild inrättas inom utbildningsprogramorganet.
- En särskild fristående enhet inrättas. Här kan ev. en sammankoppling göras med det av dataarkiveringskommittén (SOU 1974:94) föreslagna arkiveringssystemet eller med den registrering av läromedel som sker inom statens institut för läromedelsinformation (SIL).<sup>1</sup>

I prop. 1975/76:110 om radio och television i utbildningsväsendet instämde statsrådet i kommitténs uppfattning att avnämarna skulle ha stor nytta av en samlad och lättillgänglig information om förekommande ljud- och bildprogram. Statsrådet fann det också angeläget att frågan om en heltäckande registrering av AV-material prövas vidare. Han ansåg dock att registrering endast bör avse att på ett systematiskt sätt sammanställa vissa data om AV-material, som sedan kan utgöra grund för informationen till dem som använder materialet. Här påpekades att detta var en uppgift för statens institut för läromedelsinformation (SIL) när det gällde ungdomsskolan och vuxenutbildningen. Registrering av AV-material som inte omfattades av SIL:s verksamhet borde enligt föredragandes mening läggas upp på ett sådant sätt att samverkan eller samordning med SIL:s register skulle möjliggöras. Statsrådet ansåg också att man ytterligare borde utreda formerna för registrering av AV-material, vilket eller vilka organ som borde ha ansvaret för denna samt i vilken utsträckning registreringen också borde vara förenad med uppgiften att informera om utbudet. Något förslag med anknytning till registreringsfrågan förelades dock ej riksdagen i denna proposition.

#### 13.2.4.2 Läromedelsregistreringen

Till läromedel hör givetvis bildprogram såsom film och videogram. Det nya vidgade läromedelsbegreppet återfinns i grundskolans nya läroplan; "Läromedel är sådant som lärare och elever kommer överens om att använda för att nå uppställda mål."<sup>2</sup> Detta innebär förmodligen att material med innehåll av mer allmän karaktär – bl. a. på film och videogram – som inte kommer från läromedelsproducenter alltmer kommer att användas inom skolan. Detta förhållande har bland annat observerats av barnomsorgsgruppen, en statlig utredning, som framhåller att man lär och påverkas inte endast av program som benämns utbildningsprogram. Man menar också att olika regler för återanvändning av olika slag TV-program leder till ett snävt utbildningsbegrepp. Detta innebär i sin tur en låsning som på ett allvarligt sätt skulle minska bredden i materialtillgång (se även 13.2.4).<sup>3</sup>

Utredningen om läromedelsmarknaden (ULÄ) skriver i sitt slutbetänkande:

<sup>1</sup> Program för ljud och bild i utbildningen (SOU 1975:28, s. 551).

<sup>2</sup> Läroplan för grundskolan (Lgr80), s. 50.

<sup>3</sup> Barn och vuxna (SOU 1980:27, s. 237).



"På grund av det vidgade läromedelsbegreppet blir det allt svårare att skapa ett läromedelsregister som är heltäckande. Även relativt omfattande läromedelsregister måste av praktiska skäl införa avgränsningar. Men varje sådan avgränsning medför risk för att läromedel utanför registret får liten användning."<sup>1</sup>

Det blir således allt svårare att bygga upp ett register som är snävt målgruppsinriktat.

Information om läromedel ges f. n. av statens institut för läromedelsinformation (SIL), läromedelsproducenter och läromedelsdistributörer. Bildprogram registreras generellt inte, även om SIL:s register från början var avsett också för detta (se föregående avsnitt 13.2.4.1). SIL:s register finansieras i huvudsak genom producentavgifter och till en viss del med statliga medel. Föreningen svenska läromedelsproducenter (FSL) har också ett register över läromedel kopplat till förlagens beställningsrutiner.

ULÄ har på olika sätt undersökt effekterna av information från dessa register och har konstaterat att utnyttjandet varit lågt. De viktigaste källorna vid valet av läromedel är dels provexemplar av nya läromedel, dels muntlig information från lärare och förlagens representanter.

ULÄ ansåg att det inte är rationellt med flera läromedelsregister, som i stor utsträckning innehåller samma läromedel men arbetar oberoende av varandra. ULÄ föreslog därför att det skapas *ett* enhetligt register för specialproducerade läromedel som kan ge service åt konsumenter, distributörer och producenter. ULÄ föreslog att FSL:s register bildar grunden för detta register och att SIL:s register avvecklas. Till registret bör knytas en referensgrupp med representanter för staten, kommunerna och producenterna. Liksom hittills varit fallet så avses inte heller det nya läromedelsregistret innefatta bildmedier.

### 13.2.4.3 Programinformation för skolan

Samtidigt som andelen studerande på gymnasieskolans yrkesinriktade linjer växer (numera 65 % av samtliga elever) har användningen av videogram ökat i skolan. Skolöverstyrelsen har undersökt behovet bl. a. inom gymnasieskolan och vuxenutbildningen. Många lärare har påtalat att det är svårt att hitta lämpliga videogram. Orsaken är bl. a. att det saknas en samlad information om de program som finns. Man har också framfört önskemål om förteckningar över videogram, som är lämpliga i undervisningen.

Det har visat sig att skolorna inte heller har råd att för undervisningsmoment inom speciella yrkesområden köpa videogram, som inte finns att låna på AV-centralerna. En bättre registrering och information om bildprogram skulle underlätta såväl den enskilda skolans som SÖ:s arbete med att finna lämpliga s. k. lågfrekventa filmer och videogram för undervisningen ifråga.

I den nya läroplanen för grundskolan (Lgr 80) har ämnet bild getts en ökad betydelse. I målbeskrivningen av ämnet sägs bland annat att eleverna skall utveckla sin förmåga att självständigt skapa bilder, att kommunicera med bilder och att tolka och kritiskt granska olika typer av bilder. Det sägs också att eleverna skall bli medvetna om bilden som språk och vänja sig att använda bildspråket för att värna och förverkliga yttrandefriheten.

<sup>1</sup> *Läromedlen i skolan* (SOU 1980:15, s. 76).

Av läroplanen framgår att eleverna skall arbeta med ljud/rörlig bild på samtliga tre stadier. Som tidigare nämnts kommer film och videogram att få en ökad betydelse *som hjälpmedel* i undervisningen genom bl. a. det vidgade läromedelsbegreppet. Det är troligt att bildens ökade betydelse *som ämne* kommer att öka kraven från såväl lärare som elever på en samlad programinformation av hög kvalitet.

### 13.2.5 Arkiveringsfrågorna

Dataarkiveringskommittén (DAK) föreslog i betänkandet *Bevara ljud och bild* (SOU 1976:68) inrättandet av en central institution för arkivering av ljud- och bildupptagningar för forsknings- och utbildningsändamål. DAK konstaterade att filmdistributionen är splittrad på så många enheter att det är svårt att få tillgång till många filmer. Det saknas dessutom en central registrering och katalogisering av filmbeståndet. DAK ansåg att det föreslagna arkivet skulle kunna fylla en viktig uppgift här.

DAK ansåg att katalogiseringen av arkivinstitutionens eget material borde bli omfattande för att underlätta forskningen och begränsa behovet av insatser från arkivpersonalens sida. En arkivinstitution med omfattande forskarservice kräver en noggrann och mångfacetterad katalogisering av materialet.

DAK uppställde följande krav på sökingångar till ett sådant arkiv.

1. Namnkatalog (helst uppdelad på upphovsmän och artister)
2. Titelkatalog (inkl. hänvisning från översatta titlar i originaltitlar m. m.)
3. Systematisk katalog (eventuellt kombinerad med nyckelord)
4. Produktionsnummer- och accessionskatalog
5. Kronologisk katalog (datumkatalog, främst för radio- och TV-sändningarna).

Sveriges Radios (SR) kataloger, och framför allt programkatalogerna, fyller dessa krav varför DAK ansåg att den del av materialet, som kommer från SR kan katalogiseras i samarbete med SR. Dessa kataloger behöver dock kompletteras med det övriga materialet.

Från SR hade man inhämtat att företaget mot ersättning var berett att i dator samköra uppgifterna i SR:s kataloger med de kataloguppgifter som kommer från arkivet och att tillhandahålla kompletta databaserade kataloger över arkivets material. Arkivet skulle sedan kunna abonnera på dessa kataloger.

I remissomgången i anslutning till DAK:s betänkande ansåg SR bland annat att man i planeringen för mediearkivets utrustning borde räkna med dataterminalsystemens utveckling och att det på längre sikt är troligt att institutionen behöver sådana. SÖ ansåg att det föreslagna arkivet borde kunna fylla en viktig uppgift i samband med registreringen och katalogiseringen av s. k. lågfrekvent film. 1974 års radioutredning framhöll, att det med hänsyn till svårigheterna att få veta vem eller vilka som är rättighetshavare vore av stort värde om arkivinstitutionen också förvarade aktuella uppgifter över sådana.

I skrivelse till utbildningsministern (juni 1976) betonade massmedieforskningsutredningen det angelägna i att få till stånd ett massmediearkiv. Man berörde här också frågan om det till arkivet kunde knytas någon form av

katalogisering eller registrering av mediernas innehåll. Detta skulle enligt utredningen ha stor betydelse såväl för massmedierna och massmedieforskningen som för andra organ som sysslar med massmediefrågor.

I sin proposition föreslog regeringen att den nya arkivinstitutionen skulle få ställning som statlig myndighet och benämnas arkivet för ljud och bild (ALB). Statsrådet konstaterade bl. a. att registrerings- och gallringsuppgifter kommer att utgöra betydelsefulla delar av institutionens verksamhet. Han fastslog också:

”Det bör vara en uppgift för arkivinstitutionen att efter hand pröva om uppläggnings- och katalogiseringsverksamheten någorlunda svarar mot de krav som utnyttjarna ställer. Behovet av mer kostnadskrävande registersystem får sedan prövas i de årliga budgetprövningarna. Det bör också ankomma på institutionen att undersöka förutsättningarna för och angelägenheten av en samordning av katalogisering med andra registrerande och bevarande organ. Förslaget om särskild registrering av rättighets-havare, som framfördes i radioutredningens remissyttrande, bör likaså prövas av den nya arkivinstitutionen mot bakgrund av en bedömning av behovet av en sådan registrering.”<sup>1</sup>

### 13.2.6 Några andra behovsområden

Vi har erfarit att det finns intresse för en central registrering av bildprogram inom folkbildnings- och föreningslivet. Tillgång till kataloger och programinformation skulle t. ex. vara en tillgång i studieförbundens arbete med att sammanställa studiematerial.

För intern utbildning och informationsverksamhet finns behov av en samlad och lättillgänglig programinformation. Kännedom om ett programutbud även av internt slag inom en organisation skulle kunna leda till att avtal kan träffas om användning av detta material även inom en annan organisation. Ett särskilt intresse för detta har uttryckts inom landstingsområdet där man såväl centralt vid landstingsförbundets ITV-grupp som ute på sjukhusen och vid enskilda landstings AV-centraler försöker finna program för användning inom sjukvårdsutbildningen.

Inom museisektorn önskar man tillgång till ett centralt register för att finna program lämpliga för visning i samband med utställningsverksamhet. Centrala informationsinsatser skulle kunna innebära ett väsentligt bättre resursutnyttjande av redan i dag befintliga resurser hos exempelvis Riksutställningar, Nordiska Museet och utbildningsradion. Centralt och regionalt samarbete mellan museiinstitutioner i hela landet skulle också kunna främjas. Behovet av samarbete ifråga om utveckling av registreringsmetoder för föremålssamlingarna bör i detta sammanhang uppmärksammas. Detta gäller också den sektorsindelning som föreslagits för den statliga museisektorn (se vidare avsnitt 13.2.7.2).

Barnomsorgsgruppen föreslår bl. a. i sitt slutbetänkande om föräldrautbildning förbättrade möjligheter för utbildningsradion till produktion av föräldrainriktade program liksom att kunskap om massmediepåverkan skall ingå i utbildningen av all personal inom barnomsorgen och skolan. Barnomsorgsgruppen delar uppfattningen om att det finns behov av en samlad registrering av ljud- och bildprogram, inte minst med tanke på föräldra-

<sup>1</sup> Prop. 1977/78:97 om pliktexemplar till bibliotek och arkiv, s. 104.

grupperna. Man uttrycker som sin förhoppning att lösningar på videogramområdet skall leda till en bred tillgång till bildmaterial producerat av samtliga företag inom SR-koncernen. Man vill utnyttja folkbibliotek och AV-centraler och pekar man på en önskad "möjlighet till serviceinformation om vilka filmer, bildmaterial och videokassetter som finns totalt, deras innehåll och användbarhet."<sup>1</sup>

### 13.2.7 Behov inom närliggande kulturområden

#### 13.2.7.1 Fonogramområdet

Videogrammen intresserar i hög grad numera också fonogramdistributörerna. Detta beror inte endast på videogrammens tekniska släktskap med fonogrammen utan också på den internationella musikindustrins ökande intresse och engagemang i videomediet. Det är därför nödvändigt att man när man diskuterar en samlad registrering av bildmedierna också följer utvecklingen på fonogramområdet.

I sin slutrapport påpekade fonogramutredningen att det idag i praktiken är omöjligt att få reda på vilka fonogram som finns tillgängliga i den svenska handeln. Informationen är spridd på en rad olika kataloger och reklamblad, som sammanställs efter olika principer av olika fonogrambolag. En samlad katalog över fonogram tillgängliga i Sverige skulle enligt utredningen väsentligt öka möjligheterna för mottagarna att få information om fonogram. En sådan katalog skulle också underlätta detaljhandelns arbete. Med hänsyn till några fonogrambolags dominerande ställning är det viktigt att ett i förhållande till olika branschintressen fristående organ får huvudansvaret för en svensk katalog. Därför föreslås arkivet för ljud och bild (ALB) få i uppdrag att utforma en katalog över tillgängliga (lagerhållna) fonogram. Katalogens bas bör utgöras av information om samtliga fonogram som omfattas av lagen om pliktexemplar av fonogram. Uppgifter om andra fonogram skulle kunna tas in i katalogen mot en avgift från det bolag, som utgivit fonogrammet.<sup>2</sup>

I sitt remissvar på fonogramutredningens rapport sade sig ALB för sin del inte ha något emot att engagera sig i det föreslagna projektet. Förutsättningen är dock att ALB:s nuvarande resurser inte skulle behöva tagas i anspråk utan att en förstärkning kommer till stånd. ALB föreslog att finansieringsform, ansvarsförhållanden vid produktion av en lagerkatalog samt katalogiseringssystem görs till föremål för en särskild utredning. I sammanhanget menade ALB att det också här ligger nära till hands att i nära samråd med videogramutredningen utreda förutsättningarna för en registrering av olika typer av videogram.

Informationsteknologiutredningen menade i sitt remissvar att man vid utarbetandet av en fonogramkatalog bör beakta att dess innehåll kan hållas tillgängligt för utnyttjande i teledata. ALB:s uppgift torde på så sätt kunna förbilligas.

Konsumentverket tillstyrkte att en dylik marknadsöversikt produceras. Den borde distribueras bl. a. till bibliotek och till den kommunala konsumentverksamheten.

<sup>1</sup> *Barn och vuxna* (SOU 1980:27), s. 237, 240–241.

<sup>2</sup> *Fonogrammen i kulturpolitiken* (Kulturrådets rapport 1979:1) s. 154–155.

Svenska kommunförbundet ställde sig positivt till förslaget men föreslog att man undersöker möjligheterna att utnyttja de uppgifter om fonogram som finns samlade i Bibliotekstjänsts bibliografiska databas. Man ansåg det viktigt att katalogen görs lättillgänglig för bibliotek och fonogramhandel och därmed alla som har ansvar för inköp av fonogram för barn- och ungdomsverksamhet. Bibliotekstjänst menade att det förefaller ogenomtänkt att bygga upp en databas med kataloguppgifter hos ALB då det redan finns en omfattande databas hos Bibliotekstjänst med mer än 12 000 alfabetiska uppslag, som hänför sig till musikbärande fonogram. Bakom denna bibliografiska databas ligger ett mångårigt utvecklingsarbete och man menar att det borde vara av nationalekonomiskt intresse att detta arbete utnyttjas av andra avnämare än biblioteken.

Bibliotekstjänst föreslog en modell som kan tillgodose såväl bibliotekens som detaljhandelns och allmänhetens behov av information om fonogram. Denna modell ansåg man borde vara användbar också när det gäller videogrammen.

Regeringen har ännu ej tagit ställning till kulturrådets rapport.

### 13.2.7.2 Det fotodokumentära området

Kulturrådet framhåller i en preliminär rapport<sup>1</sup> nödvändigheten av en väl fungerande registrering av museisamlingar. En registrering sägs vara en grundläggande förutsättning för att övriga verksamheter vid museerna skall kunna bedrivas.

Flertalet museer saknar idag ändamålsenliga register. Man har bl. a. iakttagit brister t. ex. att enhetliga registreringssystem saknas inom olika samlingsområden. Rapporten betonar att ett innehållsrikt register inte fyller sin uppgift om inte informationen kan utvinnas på ett enkelt sätt. Datateknik kan här bli ett värdefullt hjälpmedel och försök med detta har redan påbörjats på museiområdet.

Stiftelsen Kulturarvet<sup>2</sup> påbörjade hösten 1980 ett avancerat registrerings- och dokumentationsprojekt, som utnyttjar såväl datateknik som videokivteknik. Delegationen för teknisk- och vetenskaplig informationsförsörjning (DFI) har bidragit med 350 000 kronor till projektet, främst avsett för teknisk utrustning, programmering och datamaskintid.

Föremålsdokumentationen vid Kulturarvet omfattar hittills cirka 50 000 beskrivningar och fotografier. Dessa skall registreras och överföras i form av text och bild dels genom en decentraliserad inmatning och uppbyggnad av en databas och dels genom inmatning och återsökning på videaskiva. Bildsökningen på skivspelaren blir mycket snabb – endast ett par sekunder – trots kompaktheten och den mycket stora mängd bilder, som skivan innehåller. Detta är möjligt genom att dokumentationen finns registrerad på och styrs av en central dator. Databasen läggs upp på en dator hos Medicindata i Göteborg. Terminalanvändning gör databasens innehåll tillgängligt i hela landet. Museerna är tänkta som de främsta användarna, men på sikt torde även andra institutioner, som bibliotek och utbildningsanstalter, kunna ansluta sig.

Museernas problem med fotodokumentationen är dels att klassificera bilden för att göra dessa sökbara, dels att förhindra förslitning av originalfoton

<sup>1</sup> 'Museer behöver goda register'. Preliminär rapport från kulturrådets arbetsgrupp som utreder registrering av museisamlingar 1980-06-26.

<sup>2</sup> Kulturarvet upprättades 1970 i Falun som en central för vård av museiföremål. 45 personer är anställda och huvudman är Samhällsföretag.

eller kopior vid sökning respektive visning. Det ovan nämnda projektet med decentraliserad informationslagring kan ses som ett konstruktivt försök att finna en samordnad lösning på dessa problem.

På stillbildsområdet bör i övrigt uppmärksammas att de svenska museerna förfogar över uppskattningsvis 10 miljoner fotografiska bilder. Dessa fungerar som bilddokument över samhällets utveckling och utgör en kompletterande dokumentation av museernas föremålssamlingar. Det har på senare tid krävts ett klart ansvarstagande för de fotografiska samlingarna vid museerna. För vissa uppgifter behövs särskilda gemensamma insatser som exempelvis en utveckling av metoder för vård, förvaring och registrering. I en förstudie<sup>1</sup>, som kulturrådet låtit genomföra föreslås bl. a. att ett sekretariat för dessa funktioner upprättas. Sekretariatet skulle bl. a. få följande centrala och rådgivande uppgifter:

- Vara samarbetsorgan för fotografisamlade institutioner och i det sektorsövergripande registreringsarbetet företräda bildarkiven, som inte i annan ordning deltar i detta arbete
- Upprätta register över svenska fotografiska bildsamlingar, som helst årligen publiceras i reviderad form.
- Tillhandahålla kontinuerligt reviderade register över de centrala bildarkivens och länsbildarkivens samlingar
- Upprätta centralregister över kulturhistorisk film
- Tillhandahålla aktuell information om foto- och filmdokumentära projekt

Sekretariatet skulle även ombesörja en bildservice med ett bildistributionsnät för museerna och hålla register och bildinformation tillgängliga för allmänheten.

Behovet av en mer lätthanterlig stillbildsregistrering kommer förmodligen att uppstå även hos Sveriges Television AB. Dess TV-arkiv förfogade 1980 över mer än 7 miljoner fotografier varav många är kulturhistoriskt värdefulla. Stora stillbildsarkiv finns dessutom vid de större dagstidningarna.

### 13.3 Överväganden och förslag

#### 13.3.1 Inledning

De önskemål om en central registrering av bildprogram, som uttrycktes i filmutredningens PM (Ds U 1972:9) och i remissomgången för tio år sedan, är minst lika aktuella i dag. Medieutvecklingen har inneburit att videogrammen har blivit allt vanligare. De kan också förutses få en framträdande roll i det framtida medieutbudet. Samtidigt har traditionella medier såsom 16 mm film inte minskat i betydelse som programbärare utan används i stället i nya distributions- och visningsformer. Utvecklingen har också gjort att gränserna mellan dessa "smalmedier" och centrala massmedier som biografilm och etertelevisonen blivit alltmer diffusa. De rörliga bilderna i kombination med ljud finner således sina kanaler till mottagarna via ett flertal olika programbärare.

Behovet av en samlad registrering har sedan länge funnits framför allt inom institutionell verksamhet såsom utbildningsområdet, den offentliga kultur- och fritidsverksamheten och inom föreningslivet. Också enskilda

<sup>1</sup> *Vem ska rädda bilden?*  
Rapport från kulturrådet  
1980:3.

konsumenter torde i framtiden komma att efterfråga information på bildmedieområdet.

En viktig utgångspunkt i våra förslag är behoven av att bygga upp registreringen av det programmaterial som nu i snabb takt samlas hos arkivet för ljud och bild (ALB). Vi ser det som angeläget att skapa en registreringsresurs som sammanför tidigare nämnda behov och ALB:s omedelbara och växande behov av en effektiv dataregistrering.

Datateknikens utveckling möjliggör olika registreringssystem, som var tekniskt och ekonomiskt sett otänkbara för tio år sedan. Det är nu möjligt att bygga upp en databas, som i sin tur öppnar vägen för bl. a. avnämbarorienterad katalogisering och mycket avancerade sökmöjligheter via terminal.

Under vårt utredningsarbete har vi konstaterat att det finns ett stort behov av ett centralt register för bildprogram med heltäckande funktion. Detta bör omfatta alla slag av bildmedier, som finns tillgängliga i landet, och betjäna samtliga tänkbara användare inom både offentlig och privat sektor. Ett centralt register bör upprättas som en samhällelig servicefunktion. Detta torde ge såväl företags- som samhällsekonomiska fördelar. Vi är också övertygade om att härmed görs en väsentlig kulturpolitisk insats på bildmedieområdet.

### 13.3.2 Användarna

Vi räknar med att ett centralt register under en inledande period får ett relativt litet antal institutionella användare. Däremot kommer dessa institutioner att använda registret relativt ofta och mycket (= hög frekvens). Samtidigt kommer denna användning att utgöra förutsättningen för uppbyggnaden av registret.

ALB bör bli en primär användare. Det programmaterial som levereras in till ALB kan registreras och katalogiseras inom ramen för den centrala registreringen. I samband med detta förutsätter vi att det är av intresse för forskare – som ju är ALB:s avnämare – att genom det centrala registret erhålla information om programmaterial vare sig det finns hos ALB eller ej. Registrets hänvisningsmöjligheter öppnar alltså vägar för forskare att finna material som faller utanför pliktexemplarslagen eller som producerats före inrättandet av ALB. Ett centralt register blir också användbart i ALB:s eget arbete med att bl. a. rädda äldre ljud- och bildmaterial.

En stor del av smallfilmsdistributionen är inriktad på utbildningens behov och det är också här som de mest uttalade önskemålen om en central registrering finns. Inom utbildningssektorn utgör Kommunsamköps nuvarande filmregister en värdefull tillgång (se 13.2.3.1). Vi anser det ändamålsenligt och möjligt att verksamheten med detta filmregister efter vederbörliga förhandlingar överförs till och integreras med det centrala registret. Vårt förslag skapar förutsättningar för detta. Frågan om en samlingskatalog med undervisningsfilm lämnar vi tills vidare därhän. Vårt förslag försvårar inte för vare sig Kommunsamköp eller andra filmförläggare att utge specialkataloger.

Vi tror att många smallfilmsförläggare kommer att utnyttja ett centralt register för många syften. Främst bör möjligheterna till att ur registrets

datas bas framställa specialkataloger kunna vara till stor nytta särskilt för ämnesorienterade och målgruppsinriktade distributörer. För specialinriktade distributörer kan en central registrering vara en viktig förutsättning för att nå ut till mottagarna.

Det kompakta formatet på kassetter och den låga framställningskostnaden för skivor kan medföra ett engagemang av mediedistributörer som tidigare ej befattat sig med bildmedier. Hit hör exempelvis fonogrambranschen liksom den riksomfattande distributionen av press (Pressbyrå) och böcker (Seelig & Co). Genom informella kontakter har vi erfårit att det redan i dag finns ett uttalat intresse för en central registrering med något slag av produktinformation.

Ett redan från början attraktivt utformat registreringssystem torde kunna finna stor användning hos medieinstitutioner som Svenska filminstitutet, Sveriges Television AB och Sveriges utbildningsradio AB. Det bör på sikt finnas möjligheter att överföra vissa informationsfunktioner av allmänt intresse till det centrala registret. Närmast till hands ligger här katalogiseringen i samband med ALB:s arkivering av film och TV-program. Också allmänhetens behov av information om redan sända program är en tänkbar funktion för ett centralt register.

De hittills nämnda institutionerna kan ses som såväl input- som outputanvändare – de lägger in sin egen information och tar ut vad de behöver ur den gemensamma informationsbanken. Dessa användare blir förmodligen också högfrekventa nyttjare, vilket innebär att de använder registret en eller flera gånger varje arbetsdag.

Härutöver tror vi att ett mycket stort antal lågfrekventa användare kommer att utnyttja registret. Dessa kommer att finnas över hela landet. Genom uppkoppling via telefon eller det nordiska datanätet kan också institutioner i de nordiska grannländerna nyttja registret. Registret bör kunna få användning på statliga institutioner, som ansvarar för olika filmområden, som exempelvis statens biografbyrå, statens filmgranskningsnämnd och barnfilmrådet. I olika sammanhang har behovet av ett register över rättighetsinnehavare diskuterats<sup>1</sup> liksom förslag att registrera ansvariga för film även utanför SR:s ansvarsområde<sup>2</sup>. Sådana register skulle med fördel kunna integreras med detta centrala register.

Vi förutser en relativt omfattande användning på utbildningsområdet. På högskoleområdet finns då den naturliga anknytningen till ALB:s forskarservice men en allmän användning på högskolornas läromedelscentraler och bibliotek kan också förutses. Såväl grundskola och gymnasieskola som förskola kan förmodas nyttja registret via AV-centraler och folk- eller skolbibliotek.

Det kan nämnas att det i dag vid landets högskolebibliotek finns mer än 200 terminaler lämpliga för sökning i detta register. Praktiskt taget alla större företagsbibliotek har egna terminaler medan ännu få folkbibliotek har tillgång till terminal. Lämpliga terminaler för lågfrekventa användare kostar ca 8 000 kr.

Frågan om biblioteken skall spela en ökad roll för att förmedla information till kommuninnevävarna står för närvarande under debatt. Vårt utredningsarbete har dock tydligt visat att folkbiblioteken är lokala kulturinstitutioner, som har breda kontaktytor mot allmänheten. Vi tror att den samlade över-

<sup>1</sup> Prop. 1977/78:97 om åtgärder för att bevara skrifter och ljud- och bildupptagningar, s. 104, med anledning av ett remissyttrande från 1974 års radioutredning.

<sup>2</sup> *Filmen – censur och ansvar* (SOU 1969:14), s. 134.



blicken av programutbudet på bildmedieområdet bäst kan förmedlas till den enskilde konsumenten via det lokala biblioteket. Mindre skolor och andra institutioner med begränsade resurser bör ges tillgång till programinformationen via terminaler på biblioteken och/eller AV-centralerna.

Även om vårt förslag att distribuera videogram via bibliotek (se kap. 9) skulle avvisas så bör den ovan nämnda *informationsrollen* vara betydelsefull för bibliotekens verksamhet. Vi bedömer det också som mindre troligt att denna nya servicefunktion kommer att belasta bibliotekens personalresurser i någon nämnvärd grad.

Det är givetvis svårt att redan i dag uppskatta hur många användare ett centralt register kan komma att få. Vi förutsätter dock att flertalet av de ovan nämnda användarna på central nivå redan inledningsvis binder sig för en anslutning till systemet. Samtidigt bör man utforma ett attraktivt system för perifer användning. Utifrån främst dessa förutsättningar har vi uppskattat att antalet institutionella användare med terminalanslutning till databasen kan bli ett par hundra under den första tioårsperioden. Här bör man då bl. a. notera att det finns minst 100 AV-centraler i landet som förmedlar bildprogram liksom det förutom alla skol- och sjukhusbibliotek totalt finns cirka 2 000 biblioteksenheter i kommunerna. I vår uppskattning har vi dock endast förutsatt att varje *länsbibliotek* och de större AV-centralerna får en terminalanslutning. Skulle alla medelstora och stora bibliotek liksom AV-centraler komma att ansluta sig så kan antalet anslutningar mångfaldigas under den inledande tioårsperioden. Anslutningstakten kan komma att öka om de datatekniska kostnaderna fortsätter att sjunka.

I detta sammanhang bör man också notera de möjligheter som ett eventuellt införande av teledata kan erbjuda i framtiden. En teledataanvändare kan med hjälp av en telefon och en teledataterminal på sin arbetsplats eller i sitt hem komma att få direkt tillgång till det centrala registrets databas. I så fall blir det potentiella antalet användare mycket stort men omöjligt att beräkna redan i dag.

Mycket talar för att registret redan från början bör kunna få en utformning som tillfredsställer flertalet producenter och konsumenters behov och även den efterfrågan som kan förutses.

Enligt vår mening är dock inte *antalet* användare det som främst avgör om ett centralt register skall upprättas. Antalet högfrekventa användarinstitutioner blir visserligen relativt litet, men vid bedömningen av registrets betydelse måste man ta hänsyn till *det antal åskådare/tittare som berörs av det programmaterial* som tas fram.

### 13.3.3 Förbättrad programinformation

Ett centralt register i form av en databas bör kunna få stor betydelse för en förbättrad programinformation. Producenten eller distributören för redan från början in den information som finns exempelvis i nuvarande katalog. Om informationen är ofullständig så kan man i efterhand förbättra denna genom kompletterande inmatningar. Exempelvis kan censurnoteringar och granskningsutlåtanden om barnfilm eller ytterligare klassificeringsdetaljer påföras. Genom att ett söksystem med nyckelord används för att finna programinformation (se vidare 13.3.5) kan man uppnå en mycket stor flexi-

bilitet i informationsuttaget. Man kan exempelvis snabbt ta fram information om allt programmaterial som finns inom ett ämnesområde eller om en producent, regissör, aktör, författare etc. Informationen kan överföras till skrivare eller ordbehandlingsmaskin vid ansluten terminal varvid man automatiskt kan erhålla snabbt utskrivna förteckningar. Informationsuttaget kan också direkt överföras till mikrofiche, till en datasatt specialkatalog eller annan tryckt skrift. Systemet kommer förmodligen att bidra till att en mer enhetlig klassificering av film och video åstadkommes på relativt kort tid. Det bör förmodligen också underlätta för mindre distributörer liksom för ideella organisationer att ge ut egna film- och videokataloger. Större organisationer – exempelvis företag och statliga myndigheter – kan genom detta centrala register framställa specialorienterade kataloger för användning exempelvis i personalutbildningen och försäljningsorganisationen.

Registret ger inte bara förbättrad information vid enstaka söktillfällen utan också helt nya sökmöjligheter genom direkt tillgång till databasen via terminal eller telefon.

Vi tror att de nya möjligheter, som ett centralt databaserat register erbjuder, blir en stimulerande faktor för dem som arbetar med bildmedierna. Man kan se registret som en slags knutpunkt för kommunikation mellan producent och mottagare från idé till visning.

En förbättrad programinformation av detta slag bör också bidra till att kanaler öppnas för de film- och videoproduktioner som hittills har varit okända för en större publik. Detta bör främja yttrandefriheten.

### 13.3.4 Registreringens omfattning och innehåll

#### 13.3.4.1 Omfattning

Utredningsarbetet har visat att en central registrering bör vara så fullständig som möjligt. Detta är också en konsekvens av att vi ser det som nödvändigt med en mångfald olika användare (se 13.3.1) som skall finna registret tillräckligt attraktivt för att bl. a. bidra till dess finansiering (15.2.3).

Vi kan räkna med en utveckling som innebär att en programproduktion i ökad grad kommer att finnas på ett ökat antal olika programbärare liksom att någon programbärare med tiden kommer att överges helt till förmån för andra. Exempelvis kan en introduktion av videaskivan få påtagliga effekter under 80-talet.

Ett program kan förekomma i flera skilda medieformer. För att belysa detta ges här några exempel:

- Ett TV-program från utbildningsradion kan förutom i sin sändningsform dvs. 1 eller 2 tums videoband förekomma på videokassett eller 16 mm film.
- En utländsk spelfilm kan förutom i biografformatet 35 mm också distribueras i form av videokassett, videaskiva eller 16 mm film.
- Undervisnings- och informationsfilm liksom barnfilm ligger oftast på 16 mm film och/eller videokassett men kan också förekomma på 8 mm.
- Pornografisk film liksom tecknad film förekommer vanligen på 8 mm film (superåtta) men är numera även vanlig på videokassett.
- Produktion av ideell och icke-kommersiell art förekommer på framför allt videokassett och 16 mm film men även 8 mm film. För att möjliggöra kommersiell visning förekommer ibland dessa produktioner även på 35 mm film (typ: Ett anständigt liv, Tältprojektet).

Videokassetter förekommer i dag även i helt professionella sammanhang inom exempelvis TV-företag. För sändning används dock kassetterna hittills mestadels av mindre TV-stationer (typ Gibraltar, Spetsbergen) eller av kabel-TV-företag. Genom sin höga kvalitet på både bild och ljud är det tänkbart att även videoskivor kommer att kunna användas i professionella sammanhang exempelvis vid TV-sändningar. Kassettekniken kan också förväntas bli användbar för den framtida biografilmsdistributionen. Mediakonvertering dvs. överföring av program från en typ av programbärare till en annan blir också alltmer vanlig.

Den elektroniska utvecklingen innebär att en förenklad teknik kan användas i professionella sammanhang. Samtidigt kommer såväl enskilda som institutioner att kunna använda sig av mer avancerad men nu relativt prisbillig teknik för sin produktion, distribution eller konsumtion.

Det finns enligt vår mening anledning att dra två viktiga slutsatser av den snabba utvecklingen:

- a. Genom teknikens utveckling blir gränserna mellan *olika typer av programbärare* på film- och TV-området omöjliga att upprätthålla i framtiden. Detta gäller inte endast på videogramområdet utan även i ett större medieperspektiv.
- b. Den tekniska utvecklingen bidrar samtidigt till att *olika användningsområden* blir alltmer svåra att avgränsa från varandra. Programbärare av hög teknisk standard men med förenklat handhavande och lägre kostnader kommer förmodligen att användas av såväl amatörer som professionella.

Med anledning av detta perspektiv på bildmedieutvecklingen har vi valt att föreslå en central registrering, som är heltäckande inte bara ifråga om användningsområden utan också ifråga om programbärare. Samtidigt har vi inte funnit det lämpligt att föreslå något slag av kompromiss, som avgränsar registrets innehåll i någon väsentlig del. Även en mindre begränsning kan i vissa fall kraftigt begränsa registrets betydelse. Detta kan i sin tur få till följd att intresset för att använda registret blir otillräckligt.

Registreringen bör således inte bli avgränsad till viss eller vissa programbärare utan skall gälla *all* produktion av bildprogram. I registret anges i vilka medieformer respektive produktion finns tillgänglig.

De program i form av rörliga bilder som blir aktuella för registrering kommer i första hand att finnas på

- fotografisk film; 8, 16, 35 och 70 mm format
- videogram; magnetisk tape på öppna spolar (1/2–2 tum) och i kassetter, videoskivor.

Vi föreslår anmälningsplikt för alla bildprogram som gjorts tillgängliga för allmänheten. Detta kan ske exempelvis genom försäljning, uthyrning eller utlåning eller genom att programinnehållet gjorts tillgängligt genom att visas för allmänheten (offentlig visning, TV-sändning).

Utöver den obligatoriska anmälningskyldigheten bör möjligheter finnas att frivilligt till registret anmäla andra bildproduktioner.

Förslaget om en obligatorisk anmälan till registret redovisas närmare och motiveras i avsnittet om finansiering (15.2.3).

Inför registrets uppbyggnad och drift (inledningsskedet) bör diskuteras huruvida en *obligatorisk* anmälan skall gälla programmaterial som producerats eller lanserats på den svenska marknaden efter ett visst årtal. Detta

hindrar i sig inte att producenter/distributörer liksom registerhållaren själv kan välja att i mån av resurser också mata in uppgifter om äldre programmaterial. Samtliga bildprogram som redan finns katalogiserade på skilda håll bör dock föras in vid registrets uppbyggnad.

Rena amatörproduktioner gjorda för hemmabruk eller inom undervisningen kommer således ej att omfattas av registreringen. Däremot bör exempelvis program som gjorts i medverkstäder kunna erbjudas frivillig registrering. Detta bör också gälla all produktion avsedd för internt bruk inom företag och organisationer.

#### 13.3.4.2 Informationsinnehåll

Varje post i databasen bör motsvara den programtitel (originaltitel), som finns på respektive film och/eller videogram. Förutom titeln bör som sökbegrepp också användas sådana uppgifter som exempelvis är brukliga i ALB:s katalog över film och videogram (se 13.2.3.3). Ett utnyttjande av ett s. k. fritextsökningssystem i enlighet med vårt förslag (se 13.3.5.3) möjliggör detta samtidigt som man överhuvud taget ges vidsträckt sökmöjligheter som vore otänkbara vid användning av manuella kortregister.

Omfattningen av den informationsmängd, som kan läggas in i varje post kan komma att variera kraftigt. Det kan vara rationellt att inledningsvis använda sig av den information, som redan finns i olika kataloger – framför allt då innehållsbeskrivningar. Denna information är mer eller mindre preciserad och skiljer sig ofta från titel till titel. Även om denna ursprungliga information läggs in i databasen vid första inmatningstillfället så kan en post senare kompletteras eller ändras. Målet bör vara att så omfattande och detaljerade programbeskrivningar som möjligt läggs in i databasen. Det torde bli alltför resurskrävande att låta registerhållaren granska allt programmaterial och beskriva innehåll. Det kan förutses att i första hand upphovsmannens eller distributörens beskrivning kommer att användas. Det är lämpligt att det i varje post klart redovisas vem som gjort programbeskrivningen för att på detta sätt ge en registeranvändare ökade möjligheter till en rättvis bedömning av den givna programinformationen. I sammanhanget bör man uppmärksamma behovet av att *skydda upplevelsen* i fictionprogram när programbeskrivningar utformas. Detta innebär exempelvis att intrig och överraskningsmoment inte avslöjas för programanvändaren (tittaren) i förväg.

En bedömning av kapacitetsbehovet i databasen måste göras och vi förutsätter att varje post kommer att innehålla en fastställd optimal informationsmängd om förslagsvis 1 000 tecken/post. Under en inledande tioårsperiod kan dock den genomsnittliga teckenmängden komma att ligga på uppskattningsvis 400–500 tecken/post. Eftersom införandet av det centrala registret är ett viktigt led i arbetet med att förbättra *informationen* om bildprogram i landet så bör redan från början det s. k. fritextutrymmet vara väl tilltaget i varje post. En beräkning av den årliga inmatningen i databasen görs i samband med ett resonemang kring den kapacitet som krävs av databasen (se vidare avsnitt 13.3.5.4).

### 13.3.5 Datateknisk tillämpning

#### 13.3.5.1 Inledning

Som tidigare nämnts har datateknikens utveckling nu möjliggjort uppbyggnad av ett registrerings- och informationssystem som för tio år sedan hade varit omöjligt att tänka sig praktiskt eller ekonomiskt. Med här föreslagen ambitionsnivå blir ett utnyttjande av datatekniken en nödvändig förutsättning.

Registreringsfrågan kan förefalla komplicerad. Det är dock inte vår avsikt att här föreslå hur ett datasystem i detalj skall utformas och inte heller vilken typ av system som skall väljas. Vi kommer dock att närmare redogöra för de principlösningar, som vi anser möjliga att tillämpa.

Vi föreslår att den av oss föreslagna registerhållaren tillsammans med tillämpliga andra organ, såsom t. ex. statskontoret, ges i uppdrag att göra en huvudstudie och att föreslå ett informationssystem. Inledningsvis bör man också kunna inrätta en testdatabas hos registerhållaren. Vi tror att det i samband härmed bör undersökas hur mycket effektivare det i längden blir med ett datasystem som renodlas för registrering av bildprogram i stället för att bli enbart en del i ett större och sofistikerat datasystem, som också används för administrativa uppgifter.

Genom de långtgående möjligheter som moderna terminalsystemen erbjuder blir också den fysiska placeringen av själva databasen av underordnad betydelse.

#### 13.3.5.2 Databaser

En databas kan för våra ändmål sägas vara en ordnad samling data som görs tillgänglig för sökning. De program som används för sökning och ändring i en databas, är vanligen mycket komplexa. Det finns två huvudgrupper av programsystem – dels sådana som mycket effektivt kan ändra databasens innehåll men som har begränsade sökmöjligheter och dels sådana med utomordentliga sökmöjligheter, kanske på varje ord i posten och därtill på ordens synonymer. Dessa senare system, som kallas fritextsystem, är besvärligare att uppdatera, oftast görs detta i periodiska nattliga körningar. Vårt förslag innebär att en s. k. fritextdatabas med en långtgående funktion som informationsbank inrättas.

Det finns redan idag i Sverige många olika databaser som används av företag, myndigheter m. fl. LIBRIS som används av forskningsbiblioteken beskrivs längre fram (13.3.5.5). Folkbibliotekens BUMS-system är dock ännu ej en sökbar databas. I övrigt kan nämnas några andra svenska of-fentliga databaser:

SERIX	Information och rapporter om miljövårdsprojekt
IRRD	Vägar, trafik, trafiksäkerhet
RÄTTSDATA	Rättsväsendets informationssystem (RI)
KO	Konsumentombudsmannens databas

Som exempel på hur en databas kan användas i RI-systemet kan nämnas följande. Hos statsrådsberedningen införs fortlöpande uppgifter om svensk författningssamling (SFS) i ett dataregister. Detta används sedan för att trycka

kvartals- och årsregister samt register över gällande författningar. Ett annat exempel gäller första delen av kommittéberättelsen. Personal i justitiedepartementet antecknar kommittéernas direktiv, sammansättning m. m. i ett dataregister. Detta görs löpande via terminal i departementet. Kommittéberättelsen sätts automatiskt via detta register. Man kan givetvis också söka via terminaler utanför departementet.

Sedan 1971 pågår ett utvecklingsarbete som beräknas leda till att ett fritextsökningssystem för riksdagen kan tas i bruk om ett par år. Man skall via terminal kunna ta fram central text från sex olika typer av ärenden: propositioner, förslag/redogörelser, motioner, utskottsskrivelser, interpellationer och frågor. Tänkt användare är riksdagens upplysningstjänst, kammarkansli, parti- och utskottskanslier samt biblioteket.

### 13.3.5.3 Systemkrav

Vi föreslår således att man skall använda ett fritextsökningssystem. Detta bör i viss mån begränsa de klassificeringsproblem som för närvarande finns på bildområdet. En mångfald av nyckelord och sökbegrepp kan ge vittomfattande sökmöjligheter i det centrala registrets databas. IMDOC är det fritextsökningssystem som för närvarande mest utnyttjas i statlig verksamhet där också system som ISIS, Golem och 3RIP används.

Några krav man kan ställa på datasystemet är att

- sökdialogen skall vara utpräglat användarinriktad
- fri textsökning (se nedan)
- klarspråk (svenska bör så långt som möjligt vara arbetsspråk)
- flera olika slag av sökbegrepp; signifikanta och närallgande ord, synonyma begrepp och "trunkering" (dvs. det är tillräckligt att ange önskad del av ett ord)
- kort söktid (några sekunder) oberoende av informationsmängden i databasen och sökningen av detsamma
- direkt åtkomst genom terminalanslutning (on-line) för svar på bildskärm; överförbart till skrivare
- olika bearbetningsmöjligheter som direktansluter registrering eller lokal registrering för senare överföring till och uppdatering av databasen
- möjlighet till statistiska bearbetningar
- möjlighet till lokal beståndsregistrering
- avgiftsregistrering av abonnenter på uttag av data
- möjlighet till utskrifter för produktion av tryck och mikrofiche (s. k. COM) för katalogutgivning och liknande hos såväl registerhållaren som andra användare.

Eventuellt måste man inledningsvis föra in skilda dataregister (exempelvis Kommunsamköps register se 13.2.3.1) – som i sina ursprungliga katalogiseringsutföranden kommer att skilja sig från varandra – i databasen. En registerkonvertering bör ske steg för steg. Alla register som förs in i databasen bör dock anpassas för fritextsökning.

I databasen bör finnas en innehållsförteckning som i klartext beskriver

- vilka dataregister som ingår
- hur aktuella dessa register är
- vilka förkortningar som används
- hur man söker i respektive register (instruktion)
- hänvisningar till ansvariga för databas resp. register (namn, adress och telefonnummer/tid).

Direkt sökning (on-line) i ett fritextsökningssystem kan utföras mycket snabbt. Detta innebär att man från en terminal står i direktkontakt med en dator. En sådan sökning går till så att man på terminalen skriver de kommandon i form av sökbegrepp och nyckelord som är relevanta för den frågeställning man har. Termerna kan kopplas samman med hjälp av s. k. logiska operatorer – exempelvis (+). Ett exempel kan vara att nyckelorden BRÖDER respektive MARX av datorn kan komma att redovisas i alltför många poster. Kopplas order däremot tillsammans; BRÖDER + MARX = Bröderna Marx, så bör inte redovisningen av posterna bli ohanterlig.

Direktåtkomst till registret blir enligt vårt förslag möjlig från samtliga ställen i landet – och eventuellt också i de nordiska grannländerna – som terminalanslutes till databasen. Decentraliseringsaspekten kan vara viktig bl. a. ur ekonomisk och arbetsmiljösynpunkt (anställdas förståelse och kontroll av datornyttjandet). Utvecklingen går nu snabbt mot allt mindre datorer och mer decentraliserade system. Databasen kommer att användas av institutioner med vitt skilda ambitionsnivåer och krav, från högfrekvent daglig användning till enstaka uttag av information.

En kombinerad användning av centraliserad och decentraliserad databehandling kan därför bli tänkbar. Eventuella fördelar med s. k. *distribuerad databehandling* bör undersökas. I samband med detta bör också för- och nackdelar med att registerhållaren disponerar egen maskinvara kunna be-lysas.

Användarna blir mycket beroende av att systemet fungerar väl. I synnerhet är en god tillgänglighet viktig för ett register där deltagandet är baserat på deltagarnas egen nytta av systemet. Det bör undersökas om det är fördelaktigt att använda etablerad programvara och att systemet drivs vid en datacentral med erfarenhet av kvalificerade on-line-system.

Det bör i ett senare skede finnas anledning att närmare pröva förutsätt-ningarna för att genom de avancerade datatekniska möjligheter som nu erbjudes, exempelvis med en kommunikationsdator, knyta samman offentliga databaser inom relaterade områden.

#### 13.3.5.4 Kapacitetskrav

Vi räknar med att uppbyggnaden av databasen måste ske under en längre period varvid 10 år förefaller vara en rimlig tid. Den moderna datatekniken gör det teoretiskt möjligt att redan från början mata in alla uppgifter om hela beståndet av bildprogram som finns i landet. Vi förutsätter dock att uppbyggnadstakten måste bestämmas också av de personella resurser, som kan ställas till förfogande för de manuella arbetsmoment som särskilt in-matningen kommer att kräva.

För att beräkna vilka krav som kan ställas på databasens kapacitet (liksom senare personalbehov) utgår vi ifrån en modell där en del av databasens tillväxt består av på den svenska marknaden nytillkommande programmate-rial (nytt bestånd) och den andra delen av äldre material (tidigare bestånd). I modellen är den teoretiska relationen mellan de bägge delarna 70:30. Man kan givetvis diskutera om andelen av äldre material bör ökas. I denna modell utgör nyhetsprogram i TV en tung del av det nytillkommande beståndet

samtidigt som dessa inte representeras i det tidigare beståndet, där film och videogram på smallfilmsområdet dominerar.

Varje inslag i nyhetsprogrammen beräknas behöva i genomsnitt 175 tecken/post och övriga TV-program 500 tecken/post. I enlighet med vårt tidigare övervägande (13.4.4.2) får övrigt programmaterial 1 000 tecken/post till förfogande.

**Under inledningsperioden beräknas den årliga inmatningen uppgå till 9,6 Mb enligt nedanstående tabell (1 Mb (megabyte) = 1 miljon tecken)**

<i>Nytt bestånd</i>		
TV-program		
Inslag i nyhetsprogram	12 000 poster	2,1 Mb
Övriga program	7 000 poster	3,5 Mb
Biografilm 16-70 mm	500 poster	0,5 Mb
Videogram & övrig film 8-16 mm <sup>a</sup>	600 poster	0,6 Mb
	20 100 poster	6,7 Mb
<i>Tidigare bestånd</i>		
TV-program (ej nyhetsprogram)		
	1 000 poster	0,5 Mb
Videogram <sup>a</sup> och film	2 400 poster	2,4 Mb
	3 400 poster	2,9 Mb
<i>Tillväxt totalt per år</i>	23 500 poster	9,6 Mb

<sup>a</sup> Program som samtidigt inte förekommer i form av TV-program eller biografilm.

Efter den första tioårsperioden skulle sålunda den inmatade teckenmängden i databasen kunna uppgå till cirka 100 miljoner<sup>1</sup> och antalet poster (= programtitlar) i runt tal 230 000. Detta kan jämföras med den litteraturorienterade databasen LIBRIS III som redan i slutet av 1982 beräknas omfatta 700 miljoner tecken i 1 miljon poster.

### 13.3.5.5 Sambandet med bibliotekssystemen

Inom biblioteksväsendet finns i dag två olika administrativa datasystem; BUMS för folkbiblioteken och LIBRIS III för forskningsbiblioteken. De båda systemen är sinsemellan ännu icke kompatibla och tjänar delvis olika syften. Däremot strävar man numera mot att åstadkomma en samordning så långt det är möjligt. En målsättning är införandet av gemensamma katalogregler 1982 och inmatning i textsökningssystem. Möjligheten att också använda samma terminal för sökning i båda systemen diskuteras. De ökade krav som den decentraliserade högskoleundervisningen nu ställer på folkbiblioteken har framhåvt samordningsbehovet på registreringsområdet. Fjärrlänesamarbetet kommer bland annat att beröras i hög grad.

De båda systemen har olika inriktningar. LIBRIS är ett on-line system för decentraliserad kataloginmatning och lokalisering av material vid de vetenskapliga biblioteken. Lokaliseringsfunktionen förutsätter att titel eller upphovsman är känd.

BUMS är ett centraliserat system där Bibliotekstjänst katalogiserar för folkbiblioteken. Huvudvikten för BUMS ligger på smidiga utlåningsrutiner.

<sup>1</sup> Behovet av hjälpregister gör att det totala minnesbehovet ökar med cirka 50 % till 150 Mb.



BUMS motiveras främst med rationaliseringsargument medan LIBRIS dessutom är avsett att höja kvaliteten på bibliotekens service. Klassificeringen av den litteraturinformation som läggs in i de olika databaserna sker efter flera olika regler, som används vid forsknings- resp. folkbiblioteken. Det s. k. SAB-systemet, som används vid folkbiblioteken, används i hög grad också av forskningsbiblioteken.

Till BUMS-systemet var 1980 ett 30-tal kommuners folkbibliotek anslutna, vilket tyder på en relativt långsam utbyggnadstakt.

Samtliga 21 större högskolebibliotek är nu anslutna till LIBRIS. Enbart vid Linköpings universitetsbibliotek används i dag ett 30-tal terminaler för att stå i förbindelse med databasen. LIBRIS är öppet även för användare utanför högskoleområdet. Bland annat är biblioteken vid riksdagen och statistiska centralbyrån anslutna.

Även om vi anser att det är viktigt att biblioteken i framtiden får anslutning till det föreslagna centrala bildmediaregistret så har vi dock funnit det mindre lämpligt att här helt eller delvis föreslå en integrering med vare sig BUMS- eller LIBRIS-systemet. Programmaterial skiljer sig nämligen mycket från litteraturen. Vi anser också att genom att redan från början välja ett helt nytt system ges möjligheter till att använda fritextsökning (se 13.3.5.3).

Däremot bör ett så nära samband med de biblioteksorienterade systemen som möjligt sökas. En metod kan vara att samma terminal på ett bibliotek utnyttjas för sökning i samtliga databaser. En samordning med exempelvis delegationens för teknisk och vetenskaplig informationsförsörjning (DFI), arbete kan också övervägas.

### 13.3.6 Organisation och tidsplan

Inför inrättandet av ALB framhöll statsrådet att institutionen efter hand skulle undersöka behoven av en mer kostnadskrävande registrering. ALB skulle också undersöka om en samordning av katalogiseringen med andra registrerande och bevarande organ behövdes och kunde ske.<sup>1</sup>

Programmaterial levereras nu fortlöpande in till ALB i enlighet med plikt-exemplarslagen. Bland annat får ALB cirka 5 000 videokassetter per år med TV-program.

All katalogisering vid ALB sker i dag manuellt (se 13.2.3.3) vilket bör ses som ett provisorium. Behovet av en effektiv registrering och katalogisering blir för såväl ALB:s interna behov som för dess avnämare allt mer aktuellt. Förutom att man behöver ett effektivt register för bildprogram så har man ett liknande behov för den stora mängd fonogram (ljudkassetter och grammofonskivor) som ALB också bevarar. Fonogramfrågorna ligger visserligen utanför vårt utredningsområde, men här bör dock nämnas att om ett register för bildprogram planeras så bör det utformas så att även ett eventuellt fonogramregister kan knytas till det. Detta gäller också den katalog, som fonogramutredningen föreslog att ALB skulle ta ansvar för (se 13.2.7.1).

Utredningen anser att eftersom ALB i alla fall skall registrera sitt bestånd av bildprogram (liksom fonogram) så bör detta register utgöra kärnan i det framtida mer omfattande centrala register – eller nationalregister – som vi här föreslår. Rationella, särskilt ekonomiska, skäl talar för detta.

<sup>1</sup> Prop. 1977/78:97.

Vid placeringen av det centrala registret har vi diskuterat möjligheten att knyta detta till ett redan befintligt organ med mer eller mindre utvecklade registreringsresurser. Som tidigare nämnts så finner vi det mindre lämpligt att knyta registret till de institutioner, som ansvarar för de litteraturorienterade systemen BUMS resp. LIBRIS III (se 13.3.5.5). Vi har också övervägt vilka möjligheter det finns att registret i den form vi föreslår knyts till Svenska filminstitutet, SR-koncernen, Kommunsamköp eller annan organisation med verksamhet inom medieområdet. Vi har dock funnit det mindre lämpligt att registret knyts till en organisation som har en egen verksamhet med produktion och/eller distribution av bildprogram.

Vi har funnit det naturligt att det centrala registret bör knytas till ALB, som ur de flesta synpunkter har många fördelar framför andra redan befintliga institutioner. ALB är också en institution under uppbyggnad. Av avgörande betydelse är också institutionens ställning som offentligt organ varvid alla användare garanteras möjlighet att få tillgång till den registrerade informationen.

Arbetet med att utforma en organisation för det centrala registret bör göras i samarbete med statens kulturråd som har ett ansvar för närallgande medieområden.

ALB har personal, som besitter värdefulla kunskaper ifråga om registrering och katalogisering av ljud- och bildprogram. Vi förutsätter att man vid uppbyggnad och drift av det föreslagna registret kan tillgodogöra sig denna personalresurs. Detta gäller också den administrativa sidan. Om den centrala registreringen av bildprogram i den form vi föreslår knyts till ALB räknar vi dock med att ALB under den inledande tioårsperioden kommer att behöva tillföras 3 årsarbetstagare utöver sin nuvarande personalstat om 22 årsarbetstagare. Vi har här ej tagit ställning till ett eventuellt tillkommande personalbehov vid en fonogramkatalogisering i enlighet med kulturrådets förslag.

Om det föreslagna registret inordnas i ALB:s organisation så bör andra tillkommande intressenters insyn och inflytande på verksamheten diskuteras. Man kan exempelvis överväga huruvida kommuner och landsting skall bli representerade liksom hur programägarnas kanaler till organisationens beslutande funktioner skall utformas.

Det är vår förhoppning att riksdagen verksamhetsåret 1981/82 fattar beslut i enlighet med våra förslag och att ALB får uppdrag och medel för att fr. o. m. den 1 juli 1982 påbörja uppbyggnad och drift av ett centralt register för ljud/bildprogram. En inledande uppbyggnadsperiod, inklusive projektår, omfattande 10 år föreslås. Vi förutsätter dock att databasen skall kunna tas i bruk redan efter ett år från det att ALB påbörjat sitt uppdrag. För att inte i onödan belasta de redan i dag begränsade personella resurserna hos ALB så finner vi det angeläget att samtliga de av oss föreslagna tjänsterna (se nästa avsnitt) tillsätts den 1 juli 1982 eller snarast möjligt därefter.

### 13.3.7 Ekonomi

#### 13.3.7.1 Kostnader för registerhållaren

Vi har beräknat att cirka två tredjedelar av kostnaden för den centrala registreringen kommer att utgöra personalkostnader och resten datakostnader. Detta gäller främst den inledande tioårsperioden. Vi räknar med att ALB behöver tillföras 3 årsarbeten varav en tjänst bör utgöras av en handläggare som förutom driftsledning har arbetsuppgifter av uppsökande och samordnande karaktär. Arbetsuppgifterna för de två andra tjänsterna är i huvudsak av operativ art.

En viktig uppgift för den registreringsansvariga personalen under de inledande åren kommer att vara att ombesörja bearbetning, eventuell konvertering och överföring av information från utomstående register till den centrala databasen. Vi räknar dock med att detta arbete också kan utföras i nära samråd med och med hjälp av personal på de samverkande institutionerna (se 13.3.2) som också förutsättes ombesörja en betydande del av *inmatningen* (exempelvis av TV-program).

Från början bör det finnas två terminaler hos ALB varav en avses betjäna främst uttagsverksamheten (frågor etc.) och bör placeras tillgängligt som service till utomstående. I samband med terminalutformningen bör man uppmärksamma datalagstiftningskommitténs (DALK) lagförslag som innebär rätt för allmänheten att själv använda en myndighets bildskärmsterminaler för att ta fram ADB-upptagen offentlig handling.<sup>1</sup>

I vår beräkningsmodell (se bilaga 5) har vi utgått ifrån att ALB åtminstone inledningsvis kommer att utnyttja en utomstående servicebyrå för data-driften. Man kommer här således inte att hålla egen maskinvara eller en egen driftsorganisation. På längre sikt är det dock troligt att utvecklingen ifråga om distribuerad databehandling med minidatorer kommer att leda till att beroendet av utomstående datakraft minimeras eller till och med upphör.

Den av oss beräknade årskostnaden kommer att hålla sig tämligen konstant trots att personalkostnaderna förmodligen ökar samtidigt som behovet av datalagringsutrymme stadigt växer. Genom den fortsatta snabba data-tekniska utvecklingen bör datakostnaderna kunna bli konstanta och kanske även minska.

Vi beräknar att den årliga kostnaden under den första tioårsperioden för det centrala registret blir cirka 610 000 kronor i 1980 års priser. Initialkostnaden (år 1) beräknas till cirka 800 000 kronor. Här är medräknat förutom personalkostnader alla datakostnader, planering, programarbete, inköp och installation av maskinvara samt drift. Eventuella kostnader för tryckproduktion såsom kortkataloger och registerutdrag har inte medräknats. Finansieringen av det centrala registret behandlas i kap. 15.

#### 13.3.7.2 Kostnader för övriga användare

Under inledningsperioden har vi räknat med att de flesta användare kommer att utnyttja det centrala registret indirekt, dvs. via förfrågan skriftligt eller muntligt till registerhållaren. Detta kan ske direkt vid personligt besök eller per telefon. Man kan också tänka sig att bibliotek och liknande institutioner

<sup>1</sup> *Offentlighetsprincipen och ADB* (SOU 1980:31), s. 11–12, 78–88.

som är terminalanslutna – genom fast eller uppkopplad förbindelse – kan förmedla önskad information.

Vi uppskattar årskostnaden för att utnyttja den centrala databasen via egen terminal till cirka 12 000 kronor. Här har vi utgått från en uppskattning om 3 000 transaktioner å 1,50 kronor per år varav 1 krona utgör avgift till ALB. I denna årskostnad ingår också införskaffande och drift av utrustning, men ej någon specifik personalkostnad.

### 13.3.7.3 De samhällsekonomiska fördelarna

Det måste ses som angeläget ur såväl ekonomisk som kulturpolitisk synpunkt att såväl filminstitutet som SR-koncernen tillsammans med andra centrala institutioner som ALB och Kommunsamköp både medverkar i uppbyggnaden av registret och ansluter sig till detta. Mycket dubbelarbete, som redan i dag utförs på registrerings- och katalogiseringssidan bör kunna minskas och på sikt helt upphöra.

Vi har tidigare redovisat de skilda behov, som uttalats för ett centralt bildregister. Mycket talar för att ett sådant register kommer att ge såväl samhälls- som företagsekonomiska fördelar, som dock är mycket svåra att uppskatta. Effekterna kommer förmodligen inte att bli tydligt märkbara förrän vid den inledande tioårsperiodens slut.

För att få en viss vägledning bör man dock kunna dra en del paralleller med de litteraturorienterade systemen (se även 13.3.5.5). Forskningsbibliotekens system kan sägas ha kommit igång som en administrativ hjälp först nu sedan LIBRIS III infördes. Enligt en uppgift beräknas detta system ge en nettovinst för samhället (högskoleområdet) om cirka 10 miljoner kronor verksamhetsåret 1980/81. Denna uppskattning är gjord efter riksdagsrevisorernas beräkningsmodell som dock ifrågasätts på en del håll.

LIBRIS III, som är en av världens mest avancerade bibliografiska databaser, omfattar dock en betydligt större mängd information än det av oss föreslagna registret kommer att innehålla inom en överskådlig framtid. För LIBRIS III räknar man med att en fördubbling av antalet gjorda transaktioner också fördubblar vinsten.

Folkbibliotekens databas BUMS består av fyra register: bibliografiskt, bestånds-, transaktions- och låntagarregister. BUMS torde medföra stora besparingar för kommunerna i synnerhet på det bibliografiska området, när detta system är mer utbyggt. En boktitel kan exempelvis katalogiseras för samtliga kommuner där titeln förekommer vid ett enda tillfälle vilket tar 30–60 minuter. Katalogiseringen av en enda titel kan annars innebära en samlad arbetsinsats om en hel vecka om detta ombesörjes manuellt i 100 kommuner. BUMS innebär också att information om samtliga titlar i en kommun blir tillgänglig för landets övriga anslutna kommuner.

Den föreslagna centrala bildmedieregistreringen kommer att ge en mängd möjligheter, som inte är vare sig tekniskt eller ekonomiskt tänkbara vid manuella rutiner. Förutom registreringens effektivitet kan här nämnas dataprodukter som nyförvärvslistor, grund- respektive tillväxtskataloger och statistik samt cirkulationskontroll.

Vi räknar med att registret, kanske i högre grad än för de litteraturorienterade systemen, kommer att innebära en lättillgänglig service för såväl

institutioner som allmänhet. Samtidigt kommer registret att vara ett administrativt stöd för såväl ALB som andra institutioner, som på olika sätt arbetar med bildmedier.

Ljud/bildområdet kommer med all sannolikhet att fortsätta att växa i och med att nya bildmedieformer introduceras och blir allmänt accepterade. Vi finner det fördelaktigt att så snart som möjligt bygga upp den centrala databasen även om detta i viss mån måste ske stegvis. Jämfört med de litteraturorienterade systemen bör denna databas kunna komma i full användning betydligt snabbare genom användningen av ett för samtliga användare exklusivt och gemensamt system. Detta torde, särskilt på sikt, innebära en fördelaktig utveckling ur ekonomisk synpunkt både för samhället och för de berörda institutionerna.



## 14 Uppföljning av medieutvecklingen

### 14.1 Inledning

Enligt våra direktiv bör vi pröva om det behövs en fortsatt bevakning av utvecklingen på videogramområdet, även efter det att vårt utredningsarbete är slutfört. Svaret på den frågan måste ges mot bakgrund av den bild av situationen som vi tecknar i detta betänkande.

Framträdande drag i den bilden är att antalet videospelare ökar raskt, samtidigt som nya produkter med korta mellanrum avlöser varandra, och att antalet program som finns att köpa eller hyra befinner sig i snabb tillväxt. Mycket talar för att utvecklingen på dessa områden också i fortsättningen kommer att gå fort. Det kan därför finnas anledning för samhället att uppmärksamt följa denna utveckling och analysera konsekvenserna därav.

Vi har emellertid i flera sammanhang framhållit att vad som sker på videogramområdet endast är ett led i framväxten av ett nytt mediesamhälle med nya villkor för lagring och överföring av både bilder och annan information. I dag är videogrammen en distributionsform för ljud- och bildprogram, som förekommer parallellt med andra spridningsätt, såsom television, film och teaterföreställningar. Därtill kommer att videotekniken erbjuder nya och enklare sätt att producera ljud- och bildprogram. Förändringar på detta område får därför konsekvenser för både behovet av och förutsättningarna för kulturpolitiska åtgärder också inom andra sektorer. Denna utveckling kan inte heller ses skild från framväxten av nya kommunikationsformer som text-TV och teledata. Framtida användning av satellit- och kabelteknik och av lokala TV-sändare kan på ett genomgripande sätt komma att påverka förhållandena på hela ljud- och bildområdet. Den tekniska utvecklingen kan också föra dithän att videotekniken kan tillämpas på områden där man traditionellt arbetar med tryckta medier som tidningar och böcker.

Mot denna bakgrund förefaller det otillräckligt att endast behandla frågan om en fortsatt uppföljning av utvecklingen på videogramområdet. Vi har därför valt att diskutera samhällets behov av att skaffa överblick över takten och tendenserna i det nya mediesamhällets framväxt för att därigenom kunna ange riktningen i en samlad mediepolitik.

## 14.2 Behovet av uppföljning

Den tekniska utvecklingen har medfört att gränserna mellan olika medier håller på att raderas ut. Film var ursprungligen både en konstform och ett sätt att spela in och distribuera rörliga bilder. Produktion och distribution skedde på samma medium. I dag sprids filmverk givetvis fortfarande som film i olika format, men de kan också sändas i etern eller distribueras som videogram. Hur inspelningen skett har ingen avgörande betydelse för de sätt varpå ett verk sprids. Ett televisionsprogram kan göras tillgängligt som film eller som videogram. Ett verk som ursprungligen producerats på magnetband kan sändas i etern eller spelas över på filmremsa. Det är uppenbart att dessa förhållanden förändrar förutsättningarna både för filmbranschens verksamhet och för Sveriges Radios ställning.

Det finns flera andra exempel på hur tekniska innovationer leder till integration av olika medieområden. Text-TV kan ta över vissa uppgifter från press, ljudradio och television, såsom förmedling av nyheter, börsnoteringar och valutakurser. Läro- och uppslagsböcker kan komma att kompletteras med eller ersättas av videokivor, teledata eller en kombination därav. Den tekniska utvecklingen för därmed till helt nya kombinationer av medier, samtidigt som den skapar förutsättningar för ökad tillgänglighet till både gamla och nya medier.

Vår utredning genomförs i ett skede av snabba tekniska innovationer och intensiv produktutveckling. Därmed skapas ständigt nya möjligheter till ytterligare kombinationer, vilket i sin tur ger utgångspunkt för ännu snabbare förändringar i framtiden. Mycket talar – som också sägs i inledningskapitlet i detta betänkande – för att vi befinner oss i början av den brantaste fasen av utvecklingen på medieområdet.

Tekniska innovationer blir dock verkningfulla först då de utnyttjas. I vårt land kan man notera en stark benägenhet att ta nya medier i bruk. Televisionen slog igenom på mycket kort tid. Beståndet av färg-TV ökade snabbare här än i något annat land. I dag är Sverige ett av de videotätaste länderna i världen, och de prognoser som refereras i avsnitt 2.8 talar om fortsatt snabb tillväxt. Trots att text-TV ännu bara är en försöksverksamhet, fanns det 35 000 text-TV-mottagare i landet i april 1981 och man väntar att antalet skall stiga till ca 100 000 vid årsskiftet 1981/82. I vilken omfattning prognoserna besannas och de nya medierna verkligen tas i allmänt bruk är naturligtvis i dag svårt att bedöma. Det blir beroende av flera faktorer, varibland den ekonomiska utvecklingen är en av de viktigaste.

När ny medieteknik introduceras i Sverige, medför det att vårt beroende av utländsk produktion ökar. Visserligen tillverkas TV-mottagare i landet, men utan import av komponenter vore den produktionen omöjlig. 90 % av de videokassettspelare som nu säljs är tillverkade i Japan. På programområdet råder en liknande situation. Det svenska TV-bolaget köper ungefär hälften av de program som sänds i etern från utlandet. På videogrammarknaden är beroendet av andra länder ännu starkare accentuerat; de program som finns på konsumentmarknaden är med ytterst få undantag producerade utomlands. Det är också företrädesvis i andra länder som utvecklingsarbetet när det gäller både teknik och användningssätt för de nya medierna bedrivs. Härvidlag skiljer sig Sveriges situation inte nämnvärt från flertalet andra europeiska länders.



Parallellt med att det skapas nya förutsättningar för att rent fysiskt distribuera bild- och ljudprogram på videokassetter och videokivor ökar också möjligheterna att sprida sådana program genom satellit- och kabelteknik. Med geostationära satelliter kan man täcka mycket stora områden och samtidigt sända ett nära nog obegränsat antal program. Liknande konsekvenser får den optiska fibertekniken, som gör det möjligt att ersätta konventionella kabelnät av koppar med sådana av glasfiber. I dessa kan en praktiskt taget obegränsad mängd av TV- och radioprogram, telefonsignaler och datamängder överföras till varje anslutet hushåll. Dessutom blir förbindelsen i princip tvåvägs, dvs. man kan överföra information både från och till den enskilde abonnenten. Om man upprättar stora informationsbanker, som innehåller videoprogram och ljudupptagningar m. m., kan varje abonnent ta del av det program han vill, utan att någon fysisk distribution behöver äga rum. Vi har tidigare berört detta i kapitel 1.

Inom vissa områden har samhället skapat organ som har ett övergripande ansvar för att följa utvecklingen, söka förutse den och framlägga förslag om hur man bör möta den. På miljövårdens område har naturvårdsverket en sådan uppgift. Ett övergripande ansvar för kulturområdet har lagts på statens kulturråd.

Inom mediesektorn gör staten insatser av olika slag, t. ex. genom stöd till tidningar och tidskrifter och till filmproduktion. Sveriges Radios verksamhet regleras genom radiolagen och avtal mellan staten å ena sidan och moderbolagen och programbolagen å den andra. Något organ med ett samlat ansvar för de mediepolitiska insatserna finns dock inte.

Olika mediers funktion och användning i samhället styrs i hög grad av teknikens utveckling och förändring. Det har gällt vid introduktionen av tryckpressen och i modern tid av radion, filmen, televisionen och nu senast videogrammen. Ny teknik kan förändra förutsättningarna för mediepolitiken, och den kan också innebära utmaningar mot yttrandefriheten.

Som vi redan framhållit i kapitel 1 är det angeläget att samhället förbereder sig för att på ett konstruktivt sätt möta den snabba och tidvis dramatiska utvecklingen på medieområdet. Det förutsätter att man kan följa och förutse utvecklingen och inte bara i efterhand tvingas att konstatera att den ägt rum.

### 14.3 Nuvarande bevakning av medieområdet

Mediernas användning och funktion styrs alltså i hög grad av den tekniska utvecklingen. Tidigare gjordes ofta tekniska landvinningar och uppfinningar av fristående forskare. Ursprunget till grammfonen konstruerades sålunda av T. A. Edison. Radiotekniken började utvecklas av G. Marconi. Men allt efter som tekniken blivit mer komplicerad krävs det större resurser för att vidareutveckla den. Detta sker därför numera i stora företag, som intensivt bevakar varandra för att utnyttja de senaste innovationerna. I och med att mycket stora summor läggs ned på utvecklingen av nya produkter, ställs det krav på att de snabbt skall exploateras för att täcka utvecklingskostnaderna och ge vinst, som delvis används för att finansiera arbetet på nästa produkt.

Det tekniska utvecklingsarbetet på medieteknologins område sker väsentligen utanför Sveriges gränser. På videoteknikens område har Japan en dominerande ställning, men viktiga insatser görs också i andra länder, t. ex. USA, Nederländerna och Frankrike. Om det svenska samhället skall kunna hålla beredskap inför kommande förändringar är det nödvändigt att på ett samlat sätt kunna studera utbudet av ny teknik från de företag som är verksamma på området. Den bevakning som i dag sker från samhällets sida är emellertid splittrad på flera olika organ som följer utvecklingen på skilda områden, t. ex. televerket, styrelsen för teknisk utveckling, Rymdbolaget, de olika institutionerna vid de tekniska högskolorna och Sveriges Radio. Riksbankens jubileumsfond och forskningsrådsnämnden har genom seminarier och publikationer gjort ansatser att föra ut frågor som rör människans situation i kommunikationssamhället till debatt.

Från tid till annan tillsätts också statliga utredningar på medieområdet. I vissa fall tillkommer de direkt för att behandla frågor som rör ny medieteknologi, såsom informationsteknologiutredningen, närradiokommittén, utredningen om reklam i videogram och vår egen utredning. I andra fall påverkas ett utredningsuppdrag på det rättsliga eller kulturpolitiska området av tekniska förändringar. Det gäller exempelvis massmediekoncentrationsutredningen, radiorättsutredningen, uppslagsverkskommittén och upphovsrättsutredningen. Samordningen utredningarna emellan sker genom att de i sina direktiv åläggs att samråda med varandra. En institutionaliserad samordning förekommer såvitt vi har oss bekant inte, annat än i den meningen att personer förordnas som experter i flera utredningar och därigenom får vissa sambandsfunktioner. I skrivelse till utbildningsministern föreslog vi den 5 juli 1979 att en gemensam samordningsgrupp med representation från flera utredningar skulle tillsättas för att leda en försöksverksamhet med nya medier.

## 14.4 Uppgifter att lösa

På vägen in i det nya mediasamhället ter det sig mot bakgrund av det resonemang som ovan förts angeläget att samhället finner adekvata former för att följa utvecklingen, framför allt på de elektroniska mediernas område. Bland uppgifter som behöver lösas kan följande nämnas.

*Kontinuerlig uppföljning.* – Den bevakning av medieområdet som samhället har i dag är inte bara splittrad på flera olika instanser utan också tidsmässigt ojämn, så att olika delfrågor studeras vid skilda tidpunkter. Därigenom blir det svårt att få samlad överblick av ett område, där olika led i utvecklingen på ett ibland oväntat sätt griper in i varandra. Det förekommer också att åtgärder från samhällets sida föranleds av inträffade händelser, snarare än av en långsiktig och förutseende planering. Sådana åtgärder visar sig ofta vara adekvata. Bristande kunskap om utvecklingens riktning och hastighet kan emellertid medföra att de inte blir det. Så kan det till exempel hända att en åtgärd får annat resultat än det avsedda, därför att man felbedömt konsekvenserna på grund av otillräcklig insikt om de tekniska eller sociala sammanhangen. Det kan också förekomma att man underlåter att vidta

åtgärder därför att man inte förutser vilken riktning utvecklingen kommer att ta, eller att vidtagna åtgärder blir verkningslösa därför att utvecklingen följer andra vägar än man väntat sig. Genom en kontinuerlig uppföljning av både den tekniska utvecklingen och av forskningen om dess konsekvenser kan samhället på ett bättre sätt än nu förbereda sig för den nya medieverklighet som håller på att ta form.

*Information till myndigheter och allmänhet.* – Eftersom förändringarna på medieområdet både kommer att påverka samhället i stort och gripa in i de enskilda människornas situation behöver kunskaper därom göras tillgängliga både för myndigheterna och för den breda allmänheten. Myndigheter av olika slag behöver information bland annat för att kunna lägga fram väl underbyggda förslag till mediepolitiska åtgärder – och medborgarna behöver den för att kunna bedöma och ta ställning till dessa förslag. En bred och på fakta grundad opinionsbildning är därför nödvändig. Vidare är det väsentligt att myndigheter, företag, organisationer och enskilda har god kännedom om produktutvecklingen för att kunna göra kloka val vid inköp av apparatur av olika slag. En stor del av det material som behövs för att göra väl underbyggda prognoser om framtiden är sekretessbelagt av de tillverkande företagen av kommersiella skäl. Det har sålunda förekommit att ett nytt videokassettsystem börjat marknadsföras, fastän tillverkaren redan vid lanseringen beslutat att inom några år lägga ner fabriktionen därav till förmån för ett mera avancerat – fast naturligtvis utan att de presumptiva köparna kände till det. Förhållandet är otillfredsställande – men säkert inte unikt. Det bestyrker önskvärdheten av korrekt och fullständig information till både offentliga och enskilda köpare av medieutrustning.

Den information som behövs både för opinionsbildning och konsumentupplysning kan lämpligen spridas genom kurser, seminarier och publikationer av olika slag. Där det är lämpligt bör möjligheterna att samverka med studieförbunden och andra organisationer tillvaratas.

*Utredningar, försök och utveckling.* – De utredningar som under de senaste åren varit verksamma på medieområdet har lagt ned mycken tid och mycket arbete på att samla in och systematisera material som berör de sektorer som uppdragen gällt. Inom varje utredningskansli har det varit nödvändigt att finna och arbeta upp informationskanaler. Även om det förekommit en omfattande utväxling av promemorior och ett informellt utbyte av uppslag och idéer, har det med nuvarande kommittéorganisation visat sig svårt att undvika dubbelarbete. Det är möjligt att det inom samtliga utredningskanslier funnits information som varit av värde för ett eller flera av de andra men som inte kommit dem till del, därför att det inte funnits vedertagna instrument för informationsutbytet. Troligen skulle utredningsarbetet åtminstone i vissa delar ha kunnat slutföras snabbare – och därmed till lägre kostnader för staten – om det funnits ett organ som haft till uppgift att för samhällets räkning kontinuerligt samla in och tillhandahålla material om medieutvecklingen.

Utredningsväsendets behov av sådana tjänster bortfaller inte i och med att de nuvarande kommittéerna slutför sina uppdrag. Man torde nämligen kunna förutse att statsmakterna önskar en ny radioutredning som underlag för beslut om radions och televisionens verksamhet efter det att nuvarande

radioavtal löper ut år 1986. Vidare torde den snabba medieutvecklingen också i fortsättningen aktualisera behovet av nya utredningar. Ett statligt organ för uppföljning av vad som händer på medieområdet skulle därvid antingen kunna genomföra utredningar eller tillhandahålla sakupplysningar åt kommittéer och därmed minska behovet av särskild utredningspersonal. Därigenom bör man också kunna undvika att det arbete som utförs i en kommitté på ett onaturligt sätt avgränsas från det som sker i utredningar med närliggande verksamhetsområden. Ett sådant organ skulle också kunna tillvarata och på lämpligt sätt utnyttja insamlat faktamaterial som är av allmänt intresse men som nu inte redovisas i kommittéernas betänkanden, därför att det inte är relevant med hänsyn till de anvisningar som ges i respektive direktiv.

Inom ramen för en kontinuerlig uppföljning av medieutvecklingen skulle också kunna ingå att genomföra visst forsknings- och utvecklingsarbete om mediernas användning och om deras effekter på samhället och den enskilde. I skrivelse till utbildningsministern av den 5 juli 1979 framhöll vi det vara angeläget att skaffa erfarenheter av hur olika nya medier kan samverka med och komplettera varandra. I avsnitt 11.3.3 i detta betänkande föreslår vi ett samordnat försök med biblioteksdistribution av videogram, produktion i medieverkstäder, lokala televisionssändningar och allmän medieutbildning. Under vårt arbete har vi på olika sätt uppmärksammat frågan om videogrammens möjligheter när det gäller handikappade. Även i fortsättningen är det angeläget att utveckla metoder för anpassning av såväl gammal som ny teknik för handikappade, något som inte alltid är kommersiellt motiverat för privata företag. Vad som har nämnts är endast exempel på viktiga utvecklingsprojekt inom medieområdet.

*Tillämpning av mediepolitiska riktlinjer.* – Från olika håll har betonats att det är önskvärt att riktlinjer formuleras för en samlad mediepolitik. Vi berör denna fråga i kapitel 3. Om statsmakterna fastställer sådana riktlinjer torde det vara önskvärt att någon instans får i uppdrag att i anslutning till en kontinuerlig uppföljning av utvecklingen formulera förslag om hur de skall tillämpas.

## 14.5 Förslag

Mot bakgrund av vad som ovan anförts anser vi det önskvärt att samhället skapar ett organ som har till uppgift att följa och informera om utvecklingen på medieområdet, inom av regeringen angivna ramar göra utredningar, initiera forsknings- och utvecklingsarbete samt formulera förslag om tillämpning av de riktlinjer för samhällets insatser på medieområdet som statsmakterna kan komma att fastställa. Det ligger emellertid utanför vårt uppdrag att föreslå hur ett sådant organ skall vara sammansatt och hur det skall arbeta. Därför har vi inte heller kunnat bedöma hur stor personal som kan erfordras. I våra överväganden har vi dock utgått från att storleken på dess kansli närmast bör vara jämförbart med ett kommittékansli. Hithörande frågor bör enligt vår uppfattning i fortsättningen närmare beredas inom regeringskansliet.

Den snabba utveckling på medieområdet, som vi upprepade gånger har påtalat, gör det önskvärt att beslut snarast tas om formerna för uppföljningen därav. Lämpligen kan det ske i samband med regeringskansliets behandling av vårt och övriga medieutredningars betänkanden samt av förslag som kan komma att aktualiseras av den filmpolitiska beredningen.

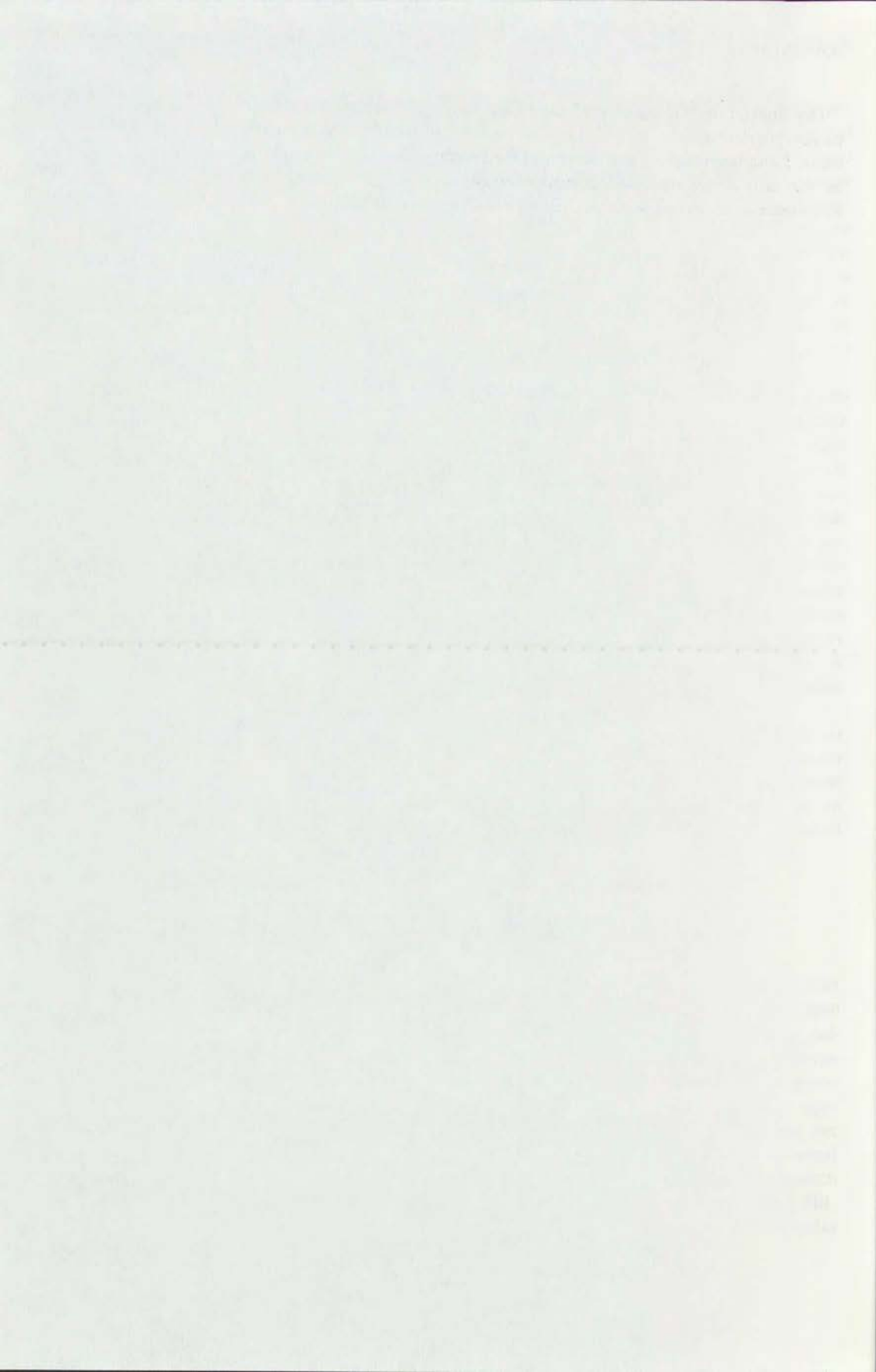

## 15 Kostnader och finansiering

### 15.1 Kostnadsberäkningar

#### 15.1.1 *Kostnadsmodell för biblioteksdistribution*

Vi har i ett föregående avsnitt (9.4) skisserat en modell för videogramdistribution vid folkbiblioteken. Det är av flera skäl svårt att framlägga några preciserade kostnadsberäkningar. Dels visar teknikkostnaderna på mikroelektronikens område en tendens att sjunka relativt snabbt. Däremot kan man utgå från att personalkostnaderna kommer att öka. Det påverkar både produktion och distribution. Slutligen är det i dag inte möjligt att förutse vilken omfattning bibliotekens videogramverksamhet kommer att få.

I det följande presenterar vi därför några räkneexempel, som kan ligga till grund för en diskussion om kostnaderna för de olika visningsformerna. Priserna är baserade på kostnadsläget i mars 1981 och är beräknade exklusive mervärdesskatt.

För enkelhetens skull utgår vi i vår modell från att enbart program från Sveriges Television AB (SVT), Sveriges utbildningsradio AB (UR) och Svenska filminstitutet distribueras. Det är dock, som vi tidigare har framhållit, ingenting som hindrar att också program från många andra företag, såväl svenska som utländska, distribueras via biblioteken. Ett effektivt distributionssystem och ett för låntagarna attraktivt programutbud bör kunna leda till att systemet får en omfattning som gör kopieringsupplagorna tillräckligt stora för att åstadkomma en god ekonomi.

Modellen innebär att videogrammen visas i första hand på bibliotek eller får lånas hem (=visningsform 1 och 2 i avsnitt 9.4.3.9). I andra hand distribueras programmen per kabel. Kostnaderna för denna tredje visningsform, som dock blir helt avhängiga de förstnämnda visningsformernas utformning, ekonomi och kapacitet, beräknas separat längre fram.

I vårt ena räkneexempel har vi utgått från att 100 biblioteksenheter deltar i videogramverksamheten och förses med visningsutrustning. Det årliga programutbudet har beräknats till 185 titlar (150 timmar TV-program och 35 spelfilmer), som görs i 100 kopior vardera (en per biblioteksenhet). För att belysa kostnaderna vid en mer omfattande biblioteksdistribution av videogram har vi gjort ett andra räkneexempel, där förutsättningarna är att 300 biblioteksenheter deltar och att programutbudet har fördubblats till 370 titlar, som görs i 500 kopior vardera (en del bibliotek har fler än en kopia av vissa särskilt efterfrågade program). Kassetterna förutsätts i båda exemplen vara i bruk i tre år.

Kostnaderna kan delas upp i centrala och lokala. De *centrala* kostnaderna inkluderar kostnader för masterband, upphovsrätt, kopiering, kassetter, distribution, katalogisering och administration.<sup>1</sup> Dessa kostnader beräknas till ca 1 mkr enligt det första alternativet och ca 4,7 mkr enligt det andra. Det verkliga utfallet kommer i hög grad att påverkas av den tekniska utvecklingen och resultatet av förhandlingarna mellan Sveriges Radio och upphovsmännen.

Den andra delen i kostnadsmodellen utgörs av de *lokala* kostnaderna (visningskostnader), som omfattar främst utrustning, drift och personalkostnader. En basutrustning för ett bibliotek förutses omfatta videospelare och TV-mottagare samt viss inredning, tomkassetter och hörlurar. Med en avskrivning på tre år beräknar vi här en årlig kostnad på ca 3 550 kr per bibliotek i första alternativet, 3 370 kr i andra alternativet.<sup>2</sup>

I de lokala kostnaderna ingår vidare kostnaderna för lokal administration som här inkluderar hantering, bokföring och information samt tekniskt underhåll – sammanlagt ca 25 000–30 000 kr per bibliotek och år. Några lokalkostnader har ej beräknats utan i räkneexemplet förutsatts att befintliga utrymmen kan utnyttjas.

De lokala årskostnaderna i vårt räkneexempel blir ca 2,9 mkr i första alternativet och ca 10 mkr i andra alternativet. De totala årskostnaderna kan sammanfattas på följande sätt (tkr):

	Alternativ 1	Alternativ 2
	185 program/år	370 program/år
	100 bibliotek	300 bibliotek
	100 kopior/pgm	500 kopior/pgm
Centrala kostnader (= program- och distributionskostnader)	960	4 654
Lokala kostnader	2 855	10 010
Summa	3 815	14 664
Kostnad per bibliotek	38	49

Den genomsnittliga årskostnaden är beräknad för en treårsperiod. Utgifterna för *första* verksamhetsåret blir således totalt ca 5,7 mkr för första alternativet (57 000 kr per bibliotek) eller drygt 24 mkr för andra alternativet (80 000 kr per bibliotek).

Den genomsnittliga årskostnaden per programkassett blir för det första alternativet i vårt räkneexempel 206 kr, varav 52 kr är centrala och 154 kr lokala kostnader. För det andra alternativet blir kostnaden per kassett betydligt lägre; 79 kr varav 25 kr är centrala och 54 lokala kostnader.

Detta är en teoretisk modell. Blir verksamhetens omfattning mindre än vad som förutses i dessa exempel, blir kostnaderna per programkassett givetvis högre. Får å andra sidan verksamheten större omfattning (= fler bibliotek, större upplaga kopior, mindre licenskostnadsandel per kopia etc.), blir kostnaderna lägre. Man bör också observera att varje anslutet bibliotek kontinuerligt kommer att bygga upp en programbank, vari videogrammen kan få en livslängd på flera år, utöver de tre år vi förutsätter i vårt räkneexempel.

<sup>1</sup> Vid beräkning av ersättningen till upphovsmännen har vi utgått ifrån den hittills enda kända modellen på området nämligen licenskostnaden för visning inom handelsflottan. Handelsflottans kultur- och fritidsråd ersätter upphovsmännen utanför SR-koncernen med 800 kr per visningsställe (fartyg) och år. Detta system, som har varit i bruk sedan 1974, anses ha fungerat bra genom att det är enkelt att administrera och kontrollera.

<sup>2</sup> En beräkning av livslängd och underhåll av videoapparat gjordes december 1979 inom Sveriges Television AB.



Kostnaderna för *kabeldistributionen* är ännu svårare att beräkna. En anslutning mellan ett bibliotek och ett centralantennsystem består av en koaxialkabel och en signalförstärkare. Antalet hushåll inom respektive centralantennsystem påverkar inte kostnaden för anslutning mellan biblioteket och systemet. Alltför stora avstånd mellan biblioteket och respektive system medför däremot ökade kostnader i form av dyrbara kabellängder och extra signalförstärkare. Vi förutsätter dock att man till att börja med endast ansluter näraliggande bostadsområden till biblioteket. Grundkostnaden för varje anslutet centralantenns område kan beräknas till i genomsnitt ca 80 000 kr. Detta är också den enda kostnaden av betydelse som tillkommer under förutsättning att befintliga kablar kan användas.

Om exempelvis ett bibliotek ansluts till fyra centralantennsystem med sammanlagt 1 000 hushåll, blir investeringskostnaden ca 240 000 kr.

Med tio års avskrivning på denna typ av utrustning blir den genomsnittliga årskostnaden inklusive uppskattad driftskostnad på 10 000 kr ca 34 000 kr för detta bibliotek eller 34 kr per anslutet hushåll.

### 15.1.2 Kostnader för övriga förslag

#### *Registrering och information*

I kap. 13 har vi föreslagit att staten tar ansvaret för att bygga upp ett centralt databaserat register och informationssystem för film, videogram och TV-program. Detta register föreslås upprättas hos arkivet för ljud och bild (ALB) och få en stegvis uppbyggnad. Första årets kostnad är beräknad till ca 800 000 kr. Därefter beräknas de årliga kostnaderna i 1980 års priser bli ca 610 000 kr under den första tioårsperioden. Dessa kostnader är centrala, dvs. kostnader för registerhållaren (=ALB). Årskostnaden för övriga användare att via egen terminal utnyttja databasen har uppskattats till ca 12 000 kr. Kostnaderna redovisas närmare i avsnitt 13.3.7 samt i bilaga 5.

#### *Medieverkstäder*

Kostnaden för investering i teknisk utrustning vid en videoverkstad beror på vilken ambitionsnivå man har. För de flesta ändamål torde det vara tillräckligt att i en medieverkstad använda trekvartstumsteknik med standardspelare av typ Sony U-matic. Detta system har goda redigeringsmöjligheter. Kostnaden för en fullständig utrustning av detta slag i en medieverkstad kan beräknas till mellan 200 000 och 300 000 kr, bl. a. beroende på antalet inspelningsutrustningar.

Möjlighet finns att välja ett mindre kostnadskrävande system, men man förlorar då möjligheten till enkel redigering. Kvaliteten försämras också. De prisbilligare systemen medger knappast att program, som gjorts med dem, etersänds. Av kap. 2 framgår dock att situationen inom en relativt nära framtid kan komma att förändras.

Ställer man mer professionella krav på videoverkstadsens utrustning, ökar kostnaderna kraftigt jämfört med de siffror, som nämndes inledningsvis. Väljer man sålunda trekvartstumsutrustning med högre prestanda, s. k. U-matic Hi-band, ökar investeringskostnaden med ca 50 %. För rent profes-

sionella ändamål används numera ofta entumsteknik. Vi har inte gjort någon fullständig kalkyl över vad det skulle kosta att förse en medieverkstad med utrustning av detta slag, men kan nämna att enbart en spelare för entums videoband kostar omkring 300 000 kr.

Lönen till en heltidsanställd mediepedagog kan beräknas till ca 100 000 kr, inkl. sociala kostnader. Vid 10 % ränta på investerat kapital och fem års avskrivning av en investering om 300 000 kr skulle driftskostnaderna belöpa sig på ca 200 000 kr, exklusive lokalhyra.

Av redogörelsen i kap. 11 framgår att erfarenheterna i Sverige av medieverkstäder hittills är mycket begränsade. Innan samhället tar initiativ till att mer allmänt upprätta sådana bör ytterligare erfarenheter förvärfvas av möjligheterna att genom lokala medieverkstäder stimulera kommunikationen i närsamhället och att ge lokala amatörer och professionella bildkonstnärer möjlighet att använda video som uttrycksmedel. Detta skulle kunna ske genom en treårig försöksverksamhet, som sedan utvärderas.

Om försöksverksamheten bedrivs på tio orter skulle de sammanlagda investeringskostnaderna uppgå till mellan två och tre miljoner kronor enligt vårt första alternativ. Driftskostnaderna skulle uppgå till ca två miljoner kr per år.

### *Distribution till svenskar utomlands*

I kap. 9 redovisas det förslag om distribution av TV-program till svenskar utomlands (Ds U 1978:8), som vi lade fram 1978. Denna försöksverksamhet med en programcentral för förmedling av svenska TV-program till användarinstitutioner med utlandsverksamhet beräknades kosta ca 350 000 kr för det första försöksåret. Försöksverksamheten kom aldrig till stånd och vi föreslår nu att utlandsdistributionen i stora delar bör anslutas till den föreslagna biblioteksdistributionen (se 9.6.5). Bibliotekstjänst bör rationellt kunna fullgöra de flesta av den tidigare föreslagna programcentralens uppgifter.

Förslagen blir därmed direkt avhängiga varandra, och kostnaderna för en distribution av videogram utomlands kan endast grovt uppskattas. Beräkningen av de centrala kostnaderna för biblioteksdistributionen, som redovisats i avsnitt 15.1.1 bör dock kunna användas även här, varvid varje användare, dvs. institution i kombination med visningsställen utomlands, betraktas som en biblioteksenhet. En förutsättning är att varje ansluten användare tar del av samma totalutbud, som erbjuds biblioteken, och får program i en eller flera kopior för samma pris som ett bibliotek. Transportkostnaden för utrikes befördran tillkommer. Om videogrammen cirkulerar mellan olika visningsställen utomlands skulle den användande institutionen i Sverige fungera på ungefär samma sätt som ett bibliotek.

Ett räkneexempel: En större institution abonnerar på tio kopior av varje program för visning på 30 platser runt om i världen. Centrala kostnader 550 kr per program (10 x 55 kr) i det första alternativet eller 250 kr (10 x 25 kr) i det andra alternativet. I full skala (= hela programutbudet) motsvarar alltså detta 10 biblioteksenheters behov, som kostar ca 570 000, alternativt 800 000 kr första året. Till detta skall läggas "lokala" kostnader – såsom viss administration hos användarinstitutionen, fraktkostnader och

visningsutrustning på 30 ställen. Man kan dock förutsätta att visningsutrustning i form av videospelare och TV-mottagare kommer att finnas på många utlandsstationer – exempelvis ambassader, byggarbetsplatser och oljeplattformar.

Visningsutrustningar kan beräknas kosta ca 4 000 kr/år (tre års avskrivning inkl. service).

## 15.2 Finansieringsformer

### 15.2.1 Förutsättning för statliga insatser

Av föregående avsnitt framgår att kostnaderna för stat och kommuner, blir beroende av den takt i vilken främst biblioteksdistributionen, medieverkstäderna och det databaserade informationssystemet byggs ut. Beträffande biblioteksdistributionen och medieverkstäderna blir kommunernas villighet att engagera sig i dessa verksamheter avgörande för utbyggnadstakten och deras ambitionsnivå för kostnaderna. I nuvarande trängda ekonomiska läge behövs sannolikt statliga stimulansåtgärder för att verksamheterna skall komma till stånd. Enligt tilläggsdirektiv får vi inte föreslå kostnadskrävande reformer, om vi inte samtidigt kan redovisa hur de kan finansieras. Vi diskuterar därför i det följande olika möjligheter att finansiera såväl kommunernas som statens kostnader för de förslag, som vi lägger fram.

### 15.2.2 Finansiering av biblioteksdistributionen

Bibliotekens tjänster är avgiftsfria. Detta bör även i fortsättningen gälla för den verksamhet, som är bibliotekens primära ansvarsområde, nämligen att tillhandahålla tryckta skrifter och anordna vissa arrangemang såsom exempelvis föredrag och sagostunder. När det däremot gäller bibliotekens ansvar för nya kultur- och informationsområden kan man, om inte skattefinansiering kan komma till stånd, pröva möjligheterna att avgiftsfinansiera sådan verksamhet.

Under vissa förutsättningar skulle videogramverksamheten kunna bli självfinansierande genom uthyrning. Med ett dygnspris om 20 kr räcker det med att en programkassett hyrs ut 11 gånger per år för att den i vårt räkneexempels första alternativ skall betala sin andel av årskostnaderna, som enligt beräkning på s. 310 uppgår till 206 kr. (Beräkningen är gjord utan hänsyn till kostnader för tillkommande lokala redovisningsrutiner.) I andra alternativet räcker det med att kassetten med samma dygnspris hyrs ut fyra gånger per år. För att täcka ett biblioteks totala kostnader för videogramdistributionen behövs det i första alternativet ca 2 000 uthyrningar per år om man behåller ovan nämnda dygnspris. I andra alternativet krävs omkring 2 500 uthyrningar per år. Samtidigt erbjuds ett större programutbud.

Ovanstående beräkning är givetvis teoretisk. Stora variationer i prissättning och skilda upphovsrättsliga lösningar kan medföra varierande finansieringsformer. Vissa programkassetter blir kanske inte tillgängliga för hemlån, utan får endast visas på biblioteket eller på beställning "sändas" hem per kabel.

Systemet med låntagaravgift kan inte tillämpas på kabeldistributionen,

eftersom ett utsänt videogram når alla anslutna hushåll samtidigt på en gemensam kanal. Här kan man pröva möjligheterna till en årlig anslutningsavgift för varje centralantennssystem.

Enligt vår mening kan man således pröva möjligheterna att avgiftsfinsansiera en utlåning, kanske också kabeldistribution av videogram från biblioteken. Däremot bör visning av videogram på biblioteket ske utan avgift.

Som framgår av räkneexemplet i föregående avsnitt är det önskvärt att ett relativt stort antal biblioteksenheter redan från början ingår i distributionssystemet. Om endast ett fåtal bibliotek deltagar från början, blir det inte möjligt att upprätta ett effektivt distributionssystem som håller framför allt de centrala kostnaderna på en rimlig nivå.

Uppbyggnaden av biblioteksdistributionen kan i nuvarande samhällsekonomiska läge bli alltför betungande för flertalet kommuner. Kulturpolitiska skäl talar för att staten tar ansvaret för uppbyggnaden av systemet – dvs. kostnaderna för första verksamhetsåret (investering och drift) mot att respektive kommun åtar sig den fortsatta driften under ett visst antal år därefter. (Den totala kostnaden för första verksamhetsåret som angavs i vårt räkneexempel var 57 000 respektive 80 000 kr per bibliotek.) Det statliga bidraget skulle, liksom när det gäller t. ex. statliga bidrag för bokbussar, kunna administreras av statens kulturråd. De fonderade avgiftsmedel, som vi föreslår i avsnitt 15.2.5, bör finansiera denna verksamhet.

### 15.2.3 *Finansiering av den centrala registreringen*

Det centrala registrets uppbyggnad bör finansieras av staten och som en i första hand kultur- och utbildningspolitisk angelägenhet belasta nionde huvudtiteln.

Eftersom även driften av registret i huvudsak bör ses som en nationell angelägenhet så bör staten ta huvuddelen av det finansiella ansvaret. Däremot bör man pröva olika former för att delfinansiera driften med ett uttag av avgifter från användarna. Denna avgift bör i så fall läggas vid uttaget av information – exempelvis så att terminalanslutna institutionella användare betalar förslagsvis 1 krona per transaktion (fråga) till registerhållaren. Detta kan enkelt ske genom bearbetning i databasen. Det är på detta stadium för tidigt att beräkna intäkterna. Beloppet torde dock inte överstiga en tiondel av den totala kostnaden för registerhållaren. Detta gäller den inledande uppbyggnadsperioden. Man kan dock senare pröva om avgiftsuttaget kan stå för en större andel av totalfinansieringen.

För att den centrala registreringen skall bli tillräckligt attraktiv för användarna relativt snabbt och få en hög användningsgrad (se 13.3.2) så föreslår vi att *anmälan av bildprogram till registret blir utan kostnad vid såväl obligatorisk som frivillig anmälan* (se även 13.3.4.1). En obligatorisk anmälan är enligt vår mening motiverad så länge den är kostnadsfri. En avgiftsbelagd obligatorisk anmälan skulle innebära en icke acceptabel form av avgiftstvång.

Det kan vara tveksamt att avgiftsbelägga de mot allmänheten riktade tjänsterna. Information om bildprogram bör exempelvis förmedlas utan kostnad via folkbiblioteken. I anslutning till denna fråga erinras om att DFI (Delegationen för teknisk och vetenskaplig informationsförsörjning) på regeringens uppdrag nu utreder förutsättningarna för avgiftsbeläggning av in-

formationservice. Utgångspunkten för denna utredning är att avgiftsbeläggning bör hållas på en för användarna rimlig nivå, utan att begränsa informationsförmedlingen i samhället. Särskilt bör beaktas att enskildas tillgång till information inte skall försvåras.<sup>1</sup> Även om informationsutlämnandet från det centrala registret måste ses som i första hand ett serviceåtagande så måste ALB här också ta hänsyn till offentlighetsprincipen. Det är enligt DALK:s (Datalagstiftningskommittén) mening rimligt att utgå från självkostnaden vid en avgiftsberäkning men hänsyn måste tas till offentlighetsprincipen. DALK föreslår också att behovet av detta hänsynstagande skall tas in i den av DALK föreslagna lagen om handlingsoffentlighet och ADB.<sup>2</sup>

Vid en prövning av olika former för delfinansiering av driften bör också undersökas om högfrekventa användare (se 13.3.2.1) och större samhällsägda institutioner kan bidra till driften genom fasta årliga avgifter. Vi utgår dock från att finansieringen i första hand kan ske genom den fondering av avgiftsmedel, som vi föreslår längre fram (15.2.5).

#### 15.2.4 *Finansiering av övriga förslag*

##### *Medieverkstäder*

För att försöksverksamheten med medieverkstäder skall kunna klaras ekonomiskt måste kostnaderna delas upp mellan olika finansiärer. Vi anser att staten genom de avgifter på videoutrustning, som vi nedan föreslår, bör svara för hälften av kostnaderna. Återstoden kan delas mellan kommuner, landsting och lokala organisationer. Hur denna senare fördelning skall ske måste berörda parter träffa överenskommelse om i varje särskilt fall.

##### *Distribution till svenskar utomlands*

Upprättandet av en biblioteksdistribution blir ett samhälleligt åtagande, där staten åtar sig ansvaret för uppbyggnadsskedet. Även institutioner med verksamhet utomlands bör genom detta system för relativt rimliga kostnader få tillgång till ett brett utbud av en svensk programproduktion. Det behov som motiverade den av oss tidigare föreslagna programcentralen kan med detta sägas i stort ha tillfredsställts.

Såsom framgick av vårt förslag "Svenska videonät utomlands" finns det skäl som talar för att svenskar utomlands skall kunna ta del av det svenska TV-utbudet. I första hand kan vi tänka oss ett särskilt stöd, som innebär finansiering av programframtagningskostnaderna hos Sveriges Radio. Denna del kan uppskattas till ca 25 % av de centrala kostnaderna för biblioteksdistributionen av TV-program i videogramform. Detta skulle innebära att en subvention skulle utgå med ca 50 kr per programkassett om första alternativet i vårt räkneexempel för biblioteksdistributionen gäller. Subventionen skulle bli ca 20 kr med det andra alternativet. Denna kostnad bör belasta radiofonden.

Vidare kommer olika statliga myndigheters engagemang i videonät utomlands att innebära ett statligt stöd som anslagsmässigt bl. a. kan motiveras

<sup>1</sup> Prop. 1977/78:114 samt UoU 1978/79:12.

<sup>2</sup> SOU 1980:31, s. 13, 91-92.

utifrån strikt kulturpolitiska motiv. Berörda statliga myndigheter är nämligen av regeringen ålagda att i sin verksamhet i tillämpliga delar beakta de kulturpolitiska målen.<sup>1</sup>

Här kommer således ett särskilt ansvar gentemot svenskar utomlands att åvila framför allt UD, SIDA, försvaret och HKF. Finansieringen av videoverksamheten bör kunna rymmas inom budgetramarna för respektive myndighet som annars får begära särskilda anslag ur statsbudgeten. Det bör dock övervägas om staten bör bidra till införskaffande av videoutrustning för de institutioner, som har ett stort intresse av att få ta del av programdistributionen, men som inte har de ekonomiska förutsättningarna. Det rör sig främst om institutioner av ideellt slag, som kan tänkas utnyttja exempelvis UD:s videonät. Hit hör bl. a. missions- och biståndsstationer samt utlandsskolorna.

Vi föreslår att staten ger engångsbidrag för videoutrustning till sådana organisationer på högst 10 000 kr per visningsplats. Bidragen bör administreras av statens kulturråd i samverkan med främst UD och skolöverstyrelsen. Kostnaderna bör belasta de fonderade avgiftsmedel, som vi längre fram föreslår skall införas.

### 15.2.5 *Finansieringen av de statliga insatserna*

I princip anser vi att de förslag, som vi lägger fram, bör finansieras genom anslag i statsbudgeten för kultur- och utbildningsändamål. Videogrammen och andra nya medier kommer att spela en central kultur- och utbildningspolitisk roll under 80-talet. Videogrammen kommer att påverka och förändra filmens och televisionens roll i samhället, och insatser på videogramområdet får därför inte ses som isolerade från kultur- och medieområdet i övrigt.

Vissa möjligheter finns att uppnå en självfinansieringsgrad för biblioteksdistributionen, men detta torde inte vara möjligt under uppbyggnadsperioden. Intäktsmöjligheter i form av användaravgifter finns även för driften av det centrala registret för ljud/bildprogram och en del av kostnaderna för distribution av TV-program till svenskar utomlands bör kunna belasta radiofonden. I stort gäller dock att finna helt nya finansieringskällor.

Avgifter på videospelare, oinspelade kassetter eller programbärande videogram kan vara en sådan finansieringsmöjlighet. Utbildningsministern förklarade i ett anförande i början av juni 1981 att det finns starka skäl att införa en särskild avgift på tomkassetter för inspelning av bild och ljud. Inkomsterna av en sådan skulle enligt utbildningsministern kunna användas bl. a. för att skapa arbetstillfällen för musiker och artister, för att sprida kultur till nya grupper, för att finansiera stöd till kvalitetsproduktion av fonogram och för att ersätta upphovsmän för inkomstbortfall genom privatkopiering.

Enligt vad vi inhämtat diskuterar den filmpolitiska beredningen att lägga avgifter på inspelade videogram som ett medel i den framtida filmpolitiken. En sådan avgift skulle kunna ersätta det inkomstbortfall genom minskade biografavgifter som vållas av den ökade uthyrningen och försäljningen av spelfilmer på videogram.

I Norge tar man sedan länge ut en särskild avgift vid försäljning av radio-

<sup>1</sup> Skrivelse från regeringen  
31 maj 1974 (SFS  
1974:450).

och TV-apparater. Avgiften är 17,5 % på grossistpriset (före mervärdeskatt) och används för att delvis finansiera Norsk Rikskringkasting (NRK).

Den norska regeringen har nu föreslagit att en "säravgift på utstyr för opptak eller gjengivelse av lyd eller bilder" införs fr. o. m. 1 januari 1982 och en avgift på ljud- och videokassetter något senare. Man föreslår samma procentuella avgift på utrustning, som gäller för avgiften till NRK (17,5 %). Inkomsterna av de nya avgifterna sägs vara osäkra att beräkna. Utifrån den förväntade försäljningsutvecklingen på inspelningsutrustning uppskattar man dock inkomsterna 1982 till minst 25 miljoner Nkr. Om man dessutom tar ut en avgift om 3 Nkr per oinspelad kassett räknar man med en ytterligare inkomst på 18–21 miljoner Nkr årligen.

Inkomsterna skall enligt propositionen användas för att öka statens insats på bl. a. följande områden:

- Stöd till norska rättighetshavare och utövande konstnärer.
- Stöd till produktion och distribution av norska fonogram och videogram.
- Stöd till åtgärder, som bidrar till att tillförsäkra en rimlig balans mellan teknisk kulturdistribution och konstnärernas möjligheter att direkt kunna möta publiken.<sup>1</sup>

Som framgår av våra förslag är det framför allt de närmaste åren som kraftfulla stimulansåtgärder från statens sida behövs. Ifråga om biblioteksdistributionen är det staten som bör ta ansvaret för att verksamheten kan komma igång genom att stå för initialkostnaden på respektive bibliotek. En relativt snabb utbyggnad av medieverkstäderna ser vi också som mycket önskvärd liksom att den centrala registreringen kommer igång utan dröjsmål, eftersom behoven sedan länge finns.

Det är således framför allt de första verksamhetsåren som behovet av ekonomiska insatser från statens sida blir som störst. I den mån dessa insatser inte kan finansieras genom de ordinarie skatterna kan erforderliga medel erhållas genom att införa en avgift på videoinköp. Snabbast möjliga avgiftsinflöde åstadkommer man troligen genom avgifter på försäljning av videoutrustning, främst videospelare. På längre sikt kan däremot avgifter på försäljning av videogram innebära en säkrare intäktskälla för att finansiera mer långtgående eller fortlöpande statliga insatser. En avgift på uthyrning av videogram, liksom på uthyrning av utrustning, är emellertid svår att beräkna och blir dessutom svårare att administrera.

En särskild avgift på videoutrustning är således att föredra, men vi kan också tänka oss en kombination som innebär avgift på såväl utrustning som videogram. Avgiftsuttaget bör enklast kunna läggas i grossist/importörledet före mervärdeskatt. När man bestämmer avgiftens storlek bör hänsyn tas till liknande avvägningar i de nordiska grannländerna exempelvis den tidigare nämnda norska säravgiften.

I kap. 2 har vi försökt beräkna den framtida spridningen av videospelare i Sverige. Enligt den lägre prognosen skulle det under åren 1982–85 årligen säljas 150 000 videospelare i landet, enligt den högre prognosen dubbelt så många. Hur mycket en sådan apparatavgift skulle ge under vissa förutsättningar anges i nedanstående tabell, vilken skall ses som ett räkneexempel. För den procentuella avgiftsmodellen räknar vi med ett genomsnittligt försäljningspris på 4 000 kr i grossistledet. Intäktssummorna är angivna i miljoner kronor och är avrundade.

<sup>1</sup> Odeltingsproposition nr 74 (1980–81).

Årlig försäljning	Procentuell avgift			Fast avgift	
	5 %	10 %	17,5 %	500 kr	600 kr
150 000	30	60	105	75	90
225 000	45	90	158	113	135
300 000	60	120	210	150	180

Ett avgiftsuttag på videogram bör inte motverka strävandena att uppnå högsta möjliga tekniska kvalitet, exempelvis införandet av metallband. Avgiftsuttaget bör dessutom vara så enkelt som möjligt att administrera. Dessa skäl talar för en fast inflationsskyddad avgift per videogram i stället för en procentuell avgift på försäljningsvärdet.

Enligt branschuppgifter såldes 1980 ca 850 000 videokassetter i Sverige. 1981 räknar man med en försäljning av 1,5 miljoner kassetter och 1982 ca 2,2 miljoner. Omkring tre fjärdedelar av dessa kassetter har en speltid om minst 2,5 tim.<sup>1</sup> Avgiften torde således kunna göras oberoende av speltiden på respektive kassett.

Vid en årlig försäljning på 2 miljoner videogram skulle, med en avgift om 10 kronor per videogram, inkomsterna för staten bli ca 20 mkr.

En fördel med fasta avgifter på såväl videospelare som videogram är att avgiftsintäkterna värdesäkras gentemot framtida prissänkningar på marknaden.

Eftersom det finns olika ändamål på det kulturpolitiska området för vilka en finansiering genom avgifter övervägs, kan det möjligen vara lämpligt att samordna alla dessa avgifter i en fond, som används för att täcka angelägna ändamål på ljud- och bildområdet vid sidan av radions och televisionens verksamhet.

<sup>1</sup> Uppgifter från Svenska Magnetband Institutet i tidskriften RATEKO nr 3 1981.



## Reservation

Av ledamoten *Anders Björck* avseende avsnitten 3.2 "Mål för videopolitiken", 3.3 "Några viktiga begrepp" och 3.4 "Videogrammens uppgifter i mediasamhället", samt kap. 15, "Kostnader och finansiering"

### 1. Avsnitten 3.2, 3.3 och 3.4

På alltför många avsnitt i utredningsbetänkandet finns en strävan att gapa över för mycket, att söka finna ett Columbi ägg som skall förskona vårt land från det elände som den moderna tiden fört med sig och där särskilt videon tillsammans med annan ny teknik bidragit till dagens samhällsproblem. Företeelse efter företeelse i samhället ställs vid skampålen och gisslas obarmhärtigt. Eftersom problemanalysen emellertid sällan går på djupet utan mera svävar i det blå blir förslagen till lösningar oftast luftiga och mera välmenande än konkreta och realistiska.

Eftersom snusförnuft inte hjälper när problemen är komplicerade är det lätt att hamna vid sidan av det väsentliga. Detta har dock inte förskräckt utredningens majoritet. När det gäller Chronskougsartade formuleringar bjuder avsnitten 3.2, 3.3 och 3.4 på ett urval som borde utgöra en varning för framtida utredningar.

Redan inledningsorden till 3.2.1 anger tonen: "Gemensamt för de ansatser som under det senaste årtiondet gjorts att formulera övergripande mål för samhällets strävanden på de kultur- och mediepolitiska områdena har varit insikten att skilda samhällssektorer inte kan ses isolerade från varandra och att de mål som ställs upp för de olika områdena måste stå i samklang med målen för samhällsarbetet i stort."

Om denna målsättning inte är att betrakta som allmänna fraser för de tankarna till ett totalitärt samhälle där alla kuglar effektivt griper in i varandra också på kulturområdet. Nyheter, kreativitet och impulser utifrån lyser med sin frånvaro. Rädslan för att någon skall bryta sig ur samhällets ramar för kulturpolitiken skymtar igenom. Vidare förutsätts "att målen för samhällsarbetet i stort" är något som är helt okontroversiellt. 1974 års kulturpolitiska beslut upphöjs vidare till rättesnöre för hur all kulturpolitik skall bedrivas och vad kulturskaparna har att rätta sig efter.

Visserligen medger utredningsmajoriteten att det "ligger en risk i alltför preciserade kulturpolitiska mål och alltför preciserade kulturbegrepp".

Dessvärre fylls sida efter sida av skrivningar som går direkt emot detta kloka konstaterande.

Helt nöjd är utredningen dock inte med 1974 års kulturpolitiska mål. Där saknas något trots målens allmänna förträfflighet. De måste kompletteras med "det övergripande målet om samhällets ansvar och stödjande strukturer och verksamheter som breddar och fördjupar demokratin". Vad detta egentligen innebär definieras inte, men vackert låter det.

Dagens massmediasamhälle är uppenbarligen enligt utredningen undermåligt. Vi får veta att "Kommunikation som den fungerar är ojämlig". En liten grupp har makten över informationen och bestämmer "vad som skall produceras och konsumeras". Att medborgarna i Sverige fortfarande har en fri vilja och att det finns något som heter *efterfrågan* känner man uppenbarligen inte till. Att de medier som har den kanske största genomslagskraften, television och radio, drivs av monopolföretag sedan länge förtigs pietetsfullt. Annars hade den logiska följden blivit att göra rent hus med radio/TV-monopolet.

Men något måste ske och utredningen har lösningen: "Samhällets insatser på medieområdet bör därför syfta till att skapa modeller och strukturer" som leder till en bättre tingens ordning.

Människor trängtar efter "aktivitet och gemenskap" slår utredningen fast. Hur klara dessa behov? Jo, det ordnar sig om "samhällets insatser utformas så att videogrammen kan medverka till en aktiv kommunikation mellan grupper och enskilda och ge fler människor stimulans och möjlighet att delta i åsiktsutbyte och andra aktiviteter". Samhället ordnar med andra ord allt.

Särskilt skumt är det med kommersiella intressen. Dem har utredningen ett "gott" öga till. Det är ingen hejd på vilket elände de kan ställa till med. Det räcker därför inte att tycka illa om dem. Nej, vi har alla ett ansvar att "genom olika metoder motverka en massdistribution av videogram med ett torftigt och undermåligt innehåll". Vad som är torftigt och undermåligt undviker utredningen försiktigtvis att definiera. Kanske skulle vi då åläggas att bekämpa vissa delar av utredningens eget betänkande.

Att bredda och fördjupa demokratin framstår för utredningen som en övergripande målsättning för allt handlande på kulturområdet. Tanken är vacker men det kan ifrågasättas om den leder till ett annat viktigt mål, nämligen kvalitet i kulturutbudet. Det är viktigare att många sjunger och spelar dåligt än att någon sjunger och spelar bra, är uppenbarligen utredningens filosofi. Det sistnämnda är nämligen mindre demokratiskt. Det kan dock ändå, vilket utredningen inte vill kännas vid, ha en positiv effekt på de människor som faktiskt tillgodogör sig kultur passivt. Det är dock fler människor som läser än skriver böcker, fler som går på teatern än som uppträder som amatörskådespelare och fler som lyssnar på musik än musicerar själva.

I sin strävan att utveckla egenaktivitet i medieverkstäder etc. glömmar utredningen bort dessa självklara fakta och resultatet blir välmenande men orealistiskt. Det hade varit bättre att mera genomgripande behandla det utbud som konsumeras av de allra flesta människor och framlägga konkreta förslag till hur standarden härvidlag skall förbättras.

Det är viktigt att yttrandefriheten inte inskränks utan att starka skäl föreligger. Utredningen skriver också vackert om yttrandefriheten men riktar sitt intresse framför allt åt faran för att utlandsstyrda koncerner kan påverka vår situation.

Det väsentliga tycks inte vara vad som transnationella företag kan komma att producera och distribuera utan just det faktum att de är transnationella.

Detta är ett starkt förenklat synsätt. Svenskt kultur- och samhällsliv har historiskt sett alltid rönt starkt inflytande utifrån. Många av de kulturyttringar som vi idag betraktar som genuint svenska har sina rötter i kulturimport utifrån. Vi måste erkänna att ett svenskt kulturliv utan impulser från utlandet skulle vara fattigt. Mot denna bakgrund framstår de många angreppen på utländsk produktion och distribution som olyckliga också eftersom de är svepande och onyanserade.

Självfallet finns det all anledning att lyfta fram en svensk produktion och distribution i första ledet. Detta bör emellertid ske med stimulansåtgärder och inte genom förbud eller restriktioner mot det utländska utbudet.

Kommersialismen ägnas ett betydande utrymme. Dess negativa verkningar lyfts fram. Självfallet är kommersialism inget entydigt begrepp. Nu undviks sorgfälligt att behandla det faktum att den alldeles övervägande majoriteten av svenska folket får del av sitt kulturutbud genom ett s. k. kommersiellt massmarknadsutbud. Förslag till hur detta skall kunna förbättras skulle kunnat öka chanserna att ge en tillfredsställande kvalitet på en större del av kulturkonsumtionen i landet.

I kvalitetsavsnittet konstaterar utredningen att "eftersom människors intressen, smak, erfarenheter och utbildning är så olika finns det rikt skiftande uppfattningar om vad som ger behållning". Man måste då begripa att den typ av egenhändigt producerat videoutbud via kommunala videoverkstäder som utredningen sätter sitt hopp till inte löser alla problem, eller ens mer än en begränsad del av dem. Tanken på att det kommersiella utbudet kan stötas bort ur verkligheten vittnar om bristande realism – något för övrigt inte ovanligt inom svensk kulturpolitik. I sin iver att sikta mot stjärnorna hamnar utredningen inte i närmsta trädtopp utan ofta platt på marken.

Vi står inför en kraftigt ökad användning av videogramtekniken enligt tillgängliga prognoser. Vi måste avdramatisera videon som medium och vare sig ställa för stora förhoppningar på den eller överdriva farhågorna. Videon är bara en del av dagens och morgondagens massmediasamhälle. Den löser icke de problem som finns på massmedia- och kulturområdet. Den kan rätt använd hjälpa till en del.

Den debatt som förekommer om våld och video har varit ytlig och i vissa fall direkt missvisande. Det våld som finns runt omkring oss beror inte på videon och förmedlas jämfört med andra medier högst obetydligt av den. Istället för att angripa det onda vid roten är det alltid bekvämare att attackera en lätt identifierbar företeelse och kräva åtgärder mot den. I bästa fall kan man också bli av med en besvärlig framtida konkurrent.

I vilken utsträckning våldet i videon kommer att ha negativa verkningar vet vi idag för lite om. En beredskap måste självfallet finnas för den händelse videovåldet skulle leda till konsekvenser som kan få allvarliga och bestående verkningar. Det är då viktigt att inte införa regler som hotar yttrandefriheten i stort. Skyddsreglerna får inte sträcka sig längre än det syfte de är avsedda för.

Skall ingreppen gå längre än att skydda barn och uppnå parallellitet med filmen vid offentlig föreställning är det viktigt att garantier ges för att ingreppen inte skadar vare sig yttrandefriheten eller konstnärliga framställ-

ningar. Videon får här inte komma i sämre läge än andra medier. Ingrepp i yttrandefriheten bör så långt möjligt alltid förankras i grundlag. Tryckfrihetslagstiftningen kan tjäna som vägledning om ingripanden bedöms som nödvändiga på videogramområdet.

Att generellt formulera "Mål och riktlinjer för samhällets insatser på videogramområdet" låter sig mot den här skisserade bakgrunden icke göras utan risk för att fastna i truismer och utpräglat regleringstänkande. De konkreta åtgärder som videogramutredningen föreslår på olika avsnitt bör i sig tjäna som ett program för samhällets insatser på videogramområdet. Att låta de konkreta förslagen följas av ett försök till "ideologisk" påbyggnad kan som i förevarande fall bara sluta i plattityder, allmänna för- och emot-resonemang, välvilja och tro på samhället istället för människorna. Därför borde avsnitten 3.2-3.4 ha utgått ur betänkandet. De tjänar inget vettigt syfte.

## 2. Kapitel 15

Utredningens majoritet anser att huvuddelen av dess förslag skall finansieras genom bl. a. en avgift på kassetterna dvs. mjukvaran, och genom en skatt på videospelarna, dvs. hårdvaran.

Jag kan icke ansluta mig till utredningens skrivningar i kapitlet 15. Någon kostnadsberäkning av utredningens förslag som är hållbar har inte kunnat presenteras. I alltför hög grad rör det sig om gissningar.

Det har varit en strävan i modern svensk skattepolitik att avveckla punktskatter av olika slag. Skatt på videospelare skulle innebära en ny punktskatt. En sådan skatt motiveras av utredningen inte av statsfinansiella skäl utan av att den skulle bidra till att finansiera en del av utredningens förslag.

Nu tänker sig utredningen emellertid att vissa förslag skall finansieras av användaravgifter. I andra fall förutsätts att finansiering kan ske genom de kulturanslag som finns. Frågan är då hur återstoden skall betalas.

Eftersom vi inte vet vad kostnaderna "för återstoden" egentligen är bör stor försiktighet iakttagas när det gäller att införa nya skatter. En apparatskatt har en rad nackdelar. När en sådan kan komma att införas har redan hundratusentals svenskar skaffat sig en videoutrustning. Ökningstakten i anskaffningen kan beräknas bli lägre än vad som är fallet för närvarande. För att uppnå önskvärda inkomster via en apparatskatt måste denna då sättas relativt högt.

Det är rimligare att finansiera utredningens förslag genom en avgift på kassetterna. Sådana tankegångar finns på fonogramområdet. Skulle statsmakterna stanna för en sådan lösning på fonogramsidan bör en parallellitet eftersträvas vad gäller videon. Avgiften på kassetterna bör inte sättas högre än att de täcker vad samhällets insatser på videogramområdet kan beräknas till. Att därutöver införa en beskattning av videotekniken av rent fiskala skäl måste bestämt avvisas.

## Särskilda yttranden

1. Av ledamöterna *Lennart Bladh* och *Margareta Ingelstam* beträffande videotekniken (4.2), videovåldet (4.3) och behovet av samhällsansvar för den lokala medieförsörjningen (9)

### *Videotekniken*

Ingen kan i dag förutsäga videoteknikens utveckling. Men det som med säkerhet kan sägas är att utvecklingen går oerhört snabbt och att "allting är möjligt". Här skall endast ges två exempel möjliga för videoskivtekniken. Philips kan t. ex. börja försöka introducera VLP-spelaren, (se s. 40 som efter något år konkurreras ut av den kompakta kassettspelartekniken. *Eller* kan Matsushita, med hjälp av Thorn och EMI hårdlansera den billigare VHD-skivan, som "den nya grammofonskivan" och snabbt dominera marknaden jfr marknadsföringen av VHS-systemet). Om t. ex. VHD-skivan blir det nya massmarknadsmediet för både bild och ljud kommer utvecklingen att gå i rakt motsatt riktning mot de mål som vi tidigare formulerat (se s. 73 ff)

Huvudbudskapet i de skrivelser som kommit till utredningen är övertygelsen att människan ska styra den tekniska utvecklingen – i stället för tvärtom. Man begär ett *rådtrum*, tills dess riksdagen kan fatta ett beslut. Vi behöver inte välja nu, men det krävs att vi aktivt försvarar rätten att välja senare.

Med all säkerhet delar de flesta människor denna uppfattning: människans och samhällets utveckling är viktigare än teknikens. Därför måste vi skapa såväl handlingsfrihet som beredskap inför framtiden. Krav på rådtrum fram till dess att ett demokratiskt beslut om videotekniken kan fattas i riksdagen, är härvid endast en logisk följd.

Ordet "styrning" inger dock många olust och förknippas lätt med förmyndarmentalitet, byråkrati, krångel och ofrihet. Förmodligen beror detta på att många så sällan går till grunden i frågan om vad styrning gäller. De senaste årens debatt (om bl. a. kärnkraft och medieteknik) har också visat att vi är ovana och osäkra när det gäller metoder, principer och mål för en sådan styrning.

Styrning kan ske i olika former och på olika nivåer och stadier i utvecklingen. Den kanske hittills vanligaste är den symtombekämpande. Man riktar in sig på detaljer och på de synliga delarna och på områden där missförhållanden redan har uppträtt. Styrning av denna art är ofta förenad med

negativa mål: förbud mot det skadliga, bekämpande av det förråande, tillbakaträngande av det ohälsosamma. Denna slags styrning får lätt en prägel av förmyndarmentalitet och övervakning.

En andra form är s. k. "tekniska fix". Den innebär att man söker byta ut viss teknik, vars egenskaper man inte gillar mot en annan och bättre. De grundläggande egenskaperna hos det system som byggts upp lämnas dock orörda.

Den tredje och mest genomgripande formen är "en strategisk teknikstyrning". För denna måste man ställa mera grundläggande frågor: Vilken roll ska vi låta en viss "familj" av tekniska möjligheter, t. ex. elektroniska medier, ha i vårt framtida samhälle! Hur påverkar olika lösningar och mönster vår "livsmiljö"? Vilka drag och tendenser i dagens utveckling skall stödjas och vilka ska motverkas i framtiden?

Videogramutredningens situation påminner om den trafikpolitiska utredningens. Under perioden 1953-61, då denna arbetade, fördubblades den svenska fordonsparken från 400 000 till 1,6 miljoner fordon. När riksdagen 1963 skulle ta ställning till trafikpolitiken i dess helhet hade den privata massbilismen redan kört över kollektivtrafiken. Vad som återstod var s. k. tekniska fix och att bekämpa symtomen. Den strategiska frågan om Sveriges trafiksystem var i praktiken redan avgjord för lång tid framåt.

För att inte något liknande också ska komma att gälla för videoområdet krävs enligt vår mening en mer långsiktig strategisk teknikstyrning. Ett exempel på en tidigare strategisk styrning på medieområdet är t. ex. inrättandet av Radiotjänst och senare Sveriges Radio.

Det är uppenbart denna strategiska teknikstyrning som Gunnar Hambræus, Ingenjörsvetenskapsakademien, avser i ett inlägg om vetenskapsmannens och ingenjörens inställning till tekniken:

"Jag hyser fruktan för människan och hennes destruktiva tendens att missbruka vad som kunde vara eller var avsett som nyttobringande. Vetenskap och teknik har i sig själva inget moraliskt element, de kan användas till gott eller ont, de är redskap som satts i våra händer för att vi skall använda dem så gott vi kan och förstår. Det är i sanning en stor tragedi att vårt framåtskridande inom vetenskapen inte balanseras av en motsvarande utveckling av en etisk förmåga och ett värdesystem - några skulle kalla det religion - varmed vi kunde göra ett klokt val bland alla möjligheter som den moderna tekniken erbjuder."<sup>1</sup>

Vi uppfattar kärnan i videogramutredningens uppdrag att just förbereda "ett klokt val bland alla möjligheter". Det är detta som vi starkare än majoriteten vill markera och utveckla i detta yttrande.

I kapitlet om mål och riktlinjer har utredningen tagit ställning för och slagit fast, att de kulturpolitiska målen också bör gälla för videogramområdet. Videogrampolitiken bör därför "ses som ett av flera instrument för att skapa ett samhälle som präglas av jämlikhet och som ger människor möjligheter till ett rikare liv" (prop. 1974:28).

En naturlig följdfråga blir: vilka politiska beslut behöver fattas för att den nya tekniken inte skall bli ett hinder utan ett hjälpmedel för detta?

Enligt direktiven till videogramutredningen bör vi belysa "möjligheterna att åstadkomma en önskvärd teknisk standardisering. Konsekvenserna från konsumentsynpunkt av olika tekniska system bör analyseras ingående". (Dir. 1977:53). Sådana bedömningar skall, enligt direktiven, också ligga till

<sup>1</sup> Riksbankens Jubileumsfond, IVA, *Attityder till tekniken*, RJ 1978:6.

grund för beslut om inköp av apparatur inom utbildnings- och kulturområdet. Utredningen skall alltså bevaka både institutioners och enskilda konsumenters intressen.

Den elektroniska industrins marknadsföring riktas för närvarande in på att såväl institutioner som enskilda hushåll bör ha flera system, dvs. videokassettspelare och skivspelare (och även nya musikskivspelare). Vi kan inte i dag se fördelarna med detta.

En bättre lösning är att söka det system som bäst motsvarar institutioners och enskilda konsumenters behov och rekommendera detta som ett "primärsystem" och standard som institutioner eller hushåll bör välja som första eller enda system. Fördelarna med att ha samma system är uppenbara: man bör t. ex. kunna låna videogram från bibliotek till studiecirkel i hemmen.

Vi anser att flera motiv talar för att "primärsystemet" bör vara *ett kassettsystem*.

Videokassettsystemet gör det möjligt att spela in från SR:s TV-kanaler:

- Det gör människor oberoende av SR:s sändningstider (detta är speciellt viktigt för skiftarbetande människor med oregelbundna arbetstider, människor på institutioner etc.). För biblioteken är det en nödvändighet.
- Det gör människor oberoende av "kanalkrockar". Man kan spela in TV 1 då man ser på TV 2 och ger därigenom tillgång till SR:s samlade utbud.
- Det ger alltså tillgång till ett stort antal program som, enligt avtalet mellan staten och Sveriges Radio, produceras med hänsyn till vissa grundkrav i fråga om könsroller, diskriminering etc. *Särskilt viktigt är att styra barnens tittande till denna typ av program.*

Det ger tillgång till ett mycket stort antal programtimmar "gratis" (betalda genom licensmedel) genom TV 1 och TV 2 varje vecka.

- Kassettsystemet blir också mera ekonomiskt. Samma kassettsystem kan återbrukas för nya program; enligt uppgifter för vissa system ett par tusen gånger.

Videokassettsystemet gör det också möjligt att producera egna program:

- Människor kan börja använda videotekniken som man i dag använder foto, i familjen och på fritiden (en del talar om "instamatic-videon").
- Barn och vuxna kan också göra program för en bredare användning, i föreningsliv, SIA-skolan etc. och i framtiden kanske för lokal-TV.

En viktig bieffekt av detta, som ofta förbises, är att de flesta människor som själva producerat program blir mycket mer kritiska och medvetna "tit-tare".

"Primärsystemet" bör inte vara ett skivsystem. Några motiv:

- Videoskivsystemet medger inte produktion av egna program.
- Videoskivsystemet medger inte inspelning från SR:s TV-sändningar. Det gör ägaren beroende av att köpa (eller ev. hyra) program och därmed bunden till det utbud som finns på den kommersiella marknaden (förmodligen över 90 % producerat i USA). Valfriheten minskar.

- Eftersom de flesta människor ser ett program bara en gång (undantag gäller exempelvis barnen) är det privatekonomiskt olönsamt att satsa på ett system där marknadsföringen med stor säkerhet kommer att riktas in på att människor skall köpa och äga programmen.
- Den kanske viktigaste anledningen för den enskilde såväl som för samhället att idag inte satsa på videoskivsystemet är dock att det med stor sannolikhet är ett *interimsystem*. Den tekniska redogörelsen (i kap. 2) visar att nya system – t. ex. kompaktkassettsystemen ("minivideo") – väntar i kulisserna. Enligt en del bedömare kommer kanske inte Philips därför att våga sig på att introducera sin videospelare i ett så litet språkområde som Sverige. Det måste finnas ett mycket stort antal spelare på marknaden, för att en skivutgivning skall löna sig.

Att inte satsa på videoskivan som primärmedium innebär naturligtvis inte att man kan ha användning för den för vetenskapliga ändamål, viss dokumentation och arkivering, exempelvis på museer.

Denna analysen av för- och nackdelarna med de olika tekniska systemen har gjorts ur den enskilda konsumentens perspektiv. Den bör kompletteras med en mer övergripande kommentar. Elektronikindustrin har hittills investerat *ca 5 miljarder kronor* i videospelartekniken. Som framgår av kap. 14 är industrin inte heller främmande för att hårdexploatera ett system, trots att den vet att det är ett *interimsystem* som snabbt kommer att bytas ut av andra. Den kan, med andra ord, relativt, förpassas till elektronikkyrkogården (se bild). Det ligger helt följdriktigt i dess intresse att snabbt lansera en billig spelare och en mycket billig skiva – en engångsartikel, som kan säljas ungefär som veckopress och serietidningar. Eftersom skivan (tills vidare i motsats till kassetten) massproduceras för mycket lågt pris är detta tekniskt och ekonomiskt genomförbart. Om det blir verklighet kom-



Foto: J. Aske Dam Video-kyrkogård i Tokyo, Japan, 1981.



mer ett massmarknadsutbud att vara ändå mer tillgängligt, billigt och påträngande än i dag. Eftersom det då inte är nödvändigt med ett hyrsystem (dvs. ett tvång att lämna tillbaka kassetten) kommer det med all säkerhet att bli vanligt med olika typer av prenumeration och videoklubbar vid sidan av t. ex. kioskförsäljning.

Utredningen har i kap. 5 om Makten över marknaden (med hjälp av MacBride-kommissionens rapport) visat på maktkoncentrationen inom kommunikationsindustrin. Ett mindre antal mäktiga företag behärskar såväl produktion som distribution. Detta gäller framför allt då en *massmarknad* har etablerats. Ett belysande exempel är fonogrammarknaden i Sverige. De fem största multinationella koncernernas andelar av den svenska försäljningen av LP-skivor var år 1977 69,5 %. I Danmark var motsvarande siffra 96,7 %. Cirka 80 % av de fonogramutgåvor som säljs i Sverige har utformats i något annat land.<sup>1</sup>

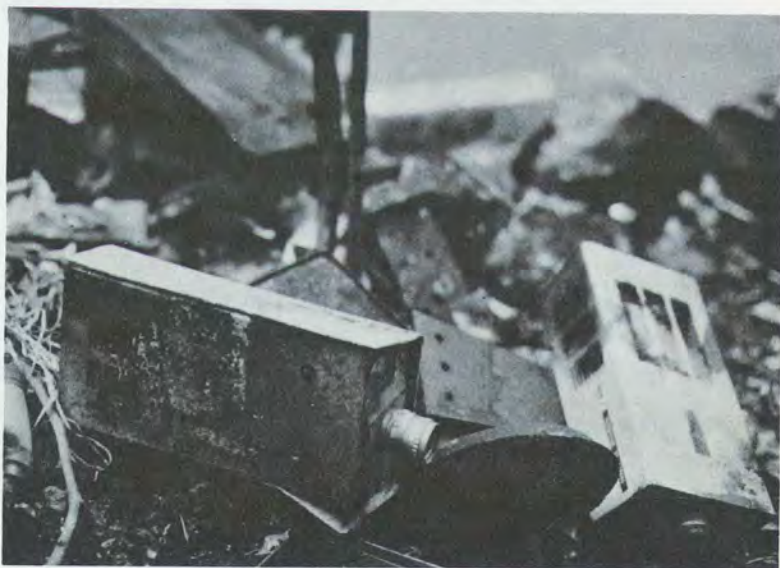
De fyra största distributionsföretagen i Sverige är organiserade i Gram-mofonleverantörernas förening, GLF. GLF-företagen och Marianne Distribution, som distribuerar främst fonogram med dans- och svensktoppsmusik svarar tillsammans för 96 % av försäljningen.<sup>2</sup> När Rikskonserters försöksverksamhet med fonogram pågick åren 1965–73 vägrade GLF-företagen att ta hand om distributionen av dessa program. Också andra små bolag har haft svårigheter att få sina program distribuerade.<sup>3</sup> Statens kulturråd skriver i fonogramutredningen:

”Den makt som koncentrationen ger utnyttjas för att sälja så långa serier som möjligt av ett litet antal utgåvor inom en begränsad repertoar. I stället för att sprida marknadsföringsresurserna någorlunda jämnt över hela sortimentet görs punktinsatser för vissa utgåvor, som marknadsförs aktivt genom alla kanaler och som säljs aktivt av de resande försäljarna.

Strävan att sälja många exemplar av vissa utgåvor har också haft till följd att detaljhandelns struktur förändrats så att de enskilda mottagarnas möjligheter att själva välja fonogram begränsats. Antalet försäljningsställen har kraftigt ökat under 1970-talet, men samtidigt har fackhandeln allt mer övergått till rackförsäljning. Detta ger de stora distributionsbolagen ökade möjligheter att begränsa och styra detaljhandelns sortiment.”<sup>4</sup>

Det distributionsnät som nu finns med ca 1 500 detaljhandlare för videaskivor (s. 178) kommer vid en eventuell massmarknad med all säkerhet att kraftigt utökas. År 1976 fanns t. ex. 6 500 försäljningsställen för fonogram.

<sup>1</sup> *Fonogrammen i kulturpolitiken*. Rapport från kulturrådet 1979:1, s. 49 och 149.

<sup>2</sup> a. a., s. 78.

<sup>3</sup> a. a., s. 171.

<sup>4</sup> a. a., s. 78.



*Kulturen – den får väl plats på en kassett?*

Pressbyrån, som också har planer på videogramdistribution, har ca 16 500 försäljningsställen. Försäljning och uthyrning kan alltså snabbt mångdubbleras.

Näringsfrihetsombudsmannen har under 70-talet vid ett flertal tillfällen påtalat den monopolartade situationen både vad gäller försäljning av fonogram och detaljförsäljning av trycksaker via Pressbyrån.

Det kan knappast råda någon tvekan om att den skisserade utvecklingen kan komma att innebära ödesdigra konsekvenser för vår kulturmiljö, framför allt för många barn och ungdomar. I vårt samhälle finns ännu inga inbyggda exploateringsskydd.

Att även andra medieformer, t. ex. kabel-TV och direktsändande satelliter kan komma att medföra en ökad konsumtion av TV och en ökad konsumtion av underhållningsväld kan inte åberopas som skäl för att inte söka styra den medieform som videogramutredningen haft det direkta uppdraget att utreda.

I yttrandefrihetsutredningens debattbetänkande<sup>1</sup> framhålls att det allmänna inte genom åtgärder av ekonomisk art bör vare sig gynna eller missgynna vissa slag av yttranden i syfte att ge den offentliga debatten en viss inriktning. Liksom flera remissinstanser ansluter vi oss till denna uppfattning. Vi anser däremot icke att den kan användas för att hindra samhället att med olika åtgärder t. ex. information och upplysning, provisoriskt söka hålla tillbaka exempelvis videoskop-tekniken.

På vilket sätt skulle detta "gynna eller missgynna vissa slag av yttranden i syfte att ge den offentliga debatten en viss inriktning"? Det finns inte så vitt vi kan förstå, några som helst hinder för att dessa "yttranden" kan spridas till den offentliga sektorn via exempelvis kassett-tekniken, press eller tidskrifter.

Dock uppstår naturligtvis problem då olika mål kommer i konflikt med varandra. Yttrandefrihetsutredningen bör i sitt slutbetänkande noga överväga dessa principiella problem. Så står t. ex. kravet att människan ska styra tekniken enligt humanistiska och sociala värderingar i en tämligen problematisk relation till kraven på informationsfrihet och etableringsfrihet. Detta dilemma kan inte deklameras bort. I varje konkret fall måste man noggrant bedöma yttrandefrihetens olika dimensioner i relation till de tekniska, ekonomiska och kulturella villkoren.

Det är alltså villkor liknande dem som ovan beskrivits som med säkerhet kommer att gälla för ett massmarknadsutbud för videoskop. Vi anser i likhet med MacBride-kommissionen (se s. 122) att denna infrastruktur och koncentration av resurser är ett hot mot friheten och demokratin i kommunikationssystemet.

Vi anser att handlingsfrihet, rådrum, och en bred aktiv diskussion bör ligga till grund för demokratiska beslut om etablering av varje ny viktig teknik. I likhet med MacBride-kommissionen anser vi att det behövs normer och regler för de transnationella företagens verksamheter inom kommunikationsområdet.

Då videoskop-tekniken och andra medieformer debatterats har ett problem för många varit att skilja mellan olika åtgärder med avsikt att "hindra" och *motverka* en icke önskvärd utveckling och förbud genom statlig lagstiftning.

<sup>1</sup> SOU 1979:49.

Vi pläderar inte för någon förbudslinje men anser att en kombination av olika åtgärder bör kunna vidtagas fram till dess riksdagen fattar beslut om villkor för produktion och distribution på videogramområdet.

1. Flera organisationer, institutioner etc., exempelvis de som i remissvaren till justitiedepartementet uttalat sig skarpt mot videovåldet (LO, Hem och Skola, ett flertal ungdomsorganisationer, Kommunförbundet, SÖ, Statens Ungdomsråd) kräver "rådtrum", och demokratiska beslut före en etablering av videoskopivtekniken.
2. Industridepartementet bör undersöka möjligheten att i första hand förhandlingsvägen söka få till stånd en frivillig fördröjning av videoskopivtekniken. Förhandlingar bör föras med såväl tillverkare (t. ex. Philips, Matsushita) som distributörer (t. ex. Sveriges Radiolieferantörers Riksförbund).
3. Konsumentverket får i uppdrag att upplysa allmänheten om olika videotekniker, deras fördelar och nackdelar, t. ex. om risken att skivtekniken blir en kortvarig interimteknik.
4. Sveriges Radio överför sina program på kassetter i avvaktan på att frågorna om alternativa "primärsystem" klarnar.
5. Se vidare s. 305 om en statlig kommitté för upplysningsverksamhet.

Då kommunikationstekniken debatteras har kulturpolitik och industripolitik ofta kommit i konflikt. Det är viktigt att denna motsatsställning bryts. Om samhället tar över initiativet på medieområdet och i god tid tar ansvar för strategisk teknikstyrning skapas bättre förutsättningar för att en dialog och ett positivt samspel mellan kulturpolitik och industripolitik kan komma till stånd.

I nuvarande läge av den tekniska utvecklingen är det omöjligt att föreslå ett visst kassettsystem som "primärsystem" och standard. Vi har endast här visat på kassettsystemens fördelar framför skivsystemen. Det som i dag synes kunna bli det bästa alternativet är något av de nya kompakt-kassettsystemen som förväntas redan inom några få år. Uppdraget till videogramutredningen att "belysa möjligheterna att åstadkomma en önskvärd teknisk standard" bör därför *snarast* överlåtas till annan instans. I detta uppdrag bör också ingå att undersöka möjligheterna till ett nordiskt samarbete omkring dessa frågor.

Försäljningen av videokassetter och spelare kommer under 80-talet att öka kraftigt. Enligt prognoser till minst 1 miljard kronor per år under perioden 1982-85. Det bör därför vara naturligt att då en standard utreds också undersöka förutsättningarna för att i Sverige och övriga Norden garantera licenstillverkning av denna teknik, eller vissa komponenter av den.

### *Underhållningsvåldet*

I likhet med utredningens majoritet anser vi att samma regler bör gälla för offentlig visning av videogram som för offentlig visning av film, att biograförordningens regler bör kunna tas till utgångspunkt också för de krav som kan ställas på filmer och videogram som sprids för enskilt bruk, samt till principen med en ansvarig utgivare.

Dessutom vill vi anföra följande:

Under de senaste åren har det blivit alltmer tydligt hur våld och destruktivitet ökar. Vi möter det såväl i vår närmiljö i vandalisering och vardagsvåld som i rapporter om krig och militär upprustning i världen. Vi ser och upplever hur det svenska samhället genomgår en tydlig brutalisering. Mord, dråp och misshandel har fördubblats under 70-talet (enligt Brottsförebyggande rådet). Det växande våldet har blivit ett stort och allvarligt samhällsproblem. Olika faktorer – både individuella och strukturella – samverkar med varandra och bidrar till en miljö, där våld och aggressivitet blir allt vanligare uttrycksmedel. Det har i flera tiotal år debatterats om i vilken grad denna nedbrytande process förstärks av underhållningsvåldet i film, TV och video. Det finns nu ett stort antal undersökningar som innehåller entydiga fakta om underhållningsvåldets olika skadliga effekter.

För flera år sedan lanserade några forskare den s. k. katharsisteorin om underhållningsvåldet. Man hävdade t. ex. att barn skulle kunna befrias från vissa inre spänningar och bli mindre aggressiva genom att se våldsinslag i TV eller på film. Under en tid rådde oenighet bland forskare om detta, men den forskning som på senare år presenterats ger sådana entydiga resultat att den absoluta majoriteten forskare bestämt avvisar katharsisteorin.

I stället påvisar forskningsresultaten olika destruktiva effekter på barn och ungdom. Med utgångspunkt från dessa forskningsresultat skriver exempelvis svenska läkarsällskapet i en remiss på lagförslaget om våld i videogram:

”Man har studerat grupper av barn och ungdomar, där man samvetsgrant strävat att eliminera alla andra skillnader mellan barnen såsom socioekonomisk standard, skolbetyg etc. Man har låtit dem titta på aggressiva respektive icke aggressiva program och jämfört deras beteende och attityder efteråt. Liknande undersökningar har gjorts med intervjuer och frågeformulär och det har också gjorts ett flertal longitudinella undersökningar sträckande sig över ett tiotal år. Det rör sig om ett imponerande antal mycket omsorgsfullt genomförda undersökningar och resultaten pekar alla i samma riktning: Barn, som ser mycket våldsprogram i TV, har ett mer aggressivt beteende både direkt efteråt och i uppföljningar tio år senare. Sambanden mellan aggressivitet och faktiskt våldsprogramstittande är klart säkerställda och positiva.”

Kommunikationsforskare anser det dessutom

”klart belagt att våldsframställningar på film och i TV kan vålla icke önskvärda förändringar hos tittare av alla åldrar, även om dessa effekter är mest påtagliga hos barn. Effekterna kan vid sidan av enkla övertaganden av exponerade beteenden bestå både av skräck- och ångestupplevelser och ökad aggression, och – vilket är att betrakta som än värre – en successiv nedbrytning av individens negativa reaktioner mot våld och våldsverkare. Eftersom underhållningsvåld och s. k. konstnärligt väl motiverat våld lika väl som realistiska våldsframställningar synes ha dessa effekter, och eftersom visst verkligt våld *måste* visas om vi skall ge en sann bild av vår tillvaro, är det desto viktigare att man så långt detta är möjligt söka motarbeta våldsskildringar som endast tillkommit i kommersiellt underhållningssyfte.”<sup>1</sup>

Det är de barn som lider brist på mänsklig kommunikation och social gemenskap som tittar mest på TV, som tittar mer på underhållningsvåld och påverkas mest.

<sup>1</sup> Yttrande över *Våldet i videogram*, m. m. från Stockholms Universitet, Samhällsvetenskapliga fakultetsnämnden.

Det är genom underhållningsvåldet som barnet kan

- få näring för aggressiva känslor
- lära sig att våld är ett legitimt sätt att lösa konflikter (tillvänjningseffekten)
- lära sig olika våldsmetoder (imitationseffekten)
- lära sig att acceptera mer och mer våld i sin omgivning (avtrubbnings-effekten)
- lära sig att förvänta våld också där det inte finns reell anledning till det
- lära sig att ställa krav på händelser, "action", som inte omgivningen tillfredsställer.

Det ligger också nära till hands för barnet att kombinera dessa "lärdomar" med indoktrineringen till ett förakt för svaghet och ett växande behov att identifiera sig med makten.

Det finns med stor säkerhet ett starkt samband mellan det strukturella våldet och underhållningsvåldet. Ett barn som blir förtryckt söker ersättning för sin brist på makt i underhållningsvåldet. Då barnet blir vuxet duger kanske inte den ersättningen längre. Den vuxne kräver reell makt och utövar den i de olika former – fysiska eller psykiska – som finns att tillgå. Det strukturella våldet, underhållningsvåldet och det individuella våldet kan påverka och förstärka varandra i samhällets våldsspiral. Våld föder våld.

Från den forskning som hittills gjorts kan man inte dra slutsatsen att underhållningsvåldet *direkt* påverkar brottsfrekvensen i samhället. Men vad forskningsresultaten visar är att underhållningsvåldet bidrar till den ökande aggressiviteten och brutaliseringen.

Samtidigt är det också viktigt att framhålla hur andra orsaksfaktorer medverkar i denna process. Viktigt är också att ständigt påminna om hur våldspåverkan från TV och andra massmedier samspelar med människans övriga livsmiljö. Om de förstärks eller försvagas beror på människans kunskaper, erfarenheter, värderingar och övriga resurser.

Våldsutbudet på film och video, präglas också i ökad grad av ett innehåll som förstärker rasism, könsfördomar och människoförakt. Deckare, västerns, rysare, skräckfilmer förmedlar nästan genomgående en nedvärderande och förödmjukande bild av kvinnan. Inte sällan innehåller videofilmerna också smygpropaganda för alkohol och droger.

Detta utbud är helt i strid med våra demokratiska grundläggande värderingar så som de bl. a. uttrycks i 1980 års mål och riktlinjer för grundskolan: vi vill att skolan "ska fostra eleverna till insikter om att ingen människa får utsättas för förtryck" och "grundlägga en vilja att söka fredliga lösningar av konflikter".

Det är alltså numera klart bekräftat att underhållningsvåldet

- har psykiska skadeverkningar främst på barn och ungdom
- att det medverkar till en ökad aggressivitet och brutalitet i samhället
- att det bidrar till en moralisk utarmning och en underminering av demokratin

Samtidigt vet vi att det sker en ständig upptrappning av underhållningsvåldet – det gäller både innehåll och omfattning. Utbudet blir alltmer omänskligt

och sadistiskt och även alltmer pornografiskt. "Ett dårhus i fyra våningar", var kommentarerna om senaste videomässan i Cannes.

Det sprider sig också till områden där det tidigare varit mer sällsynt. Filmrecensenter uppger att våldet blir allt vanligare i kvalitetsfilm. "Filmen som speglar sin tid är sjuk av våld", skriver en fransk kritiker (DN 81-05-29). Uppköpare på Sveriges Radio berättar att det blir allt svårare att finna långfilmer och TV-serier som överensstämmer med avtalet med staten.

Parallellt med denna upptrappning av våldsutbudet sker en upptrappning i argumentationen. Våldsutbudet i de båda TV-kanalerna ger alibi för videodistributörerna: "Att oroa sig för att barn skulle ta skada är skenheligt när man vet vilka program barn har tillgång till på vanlig TV" (Nils Treving då på Esselte Video, i tidningen Resumé). Kassettutbudet ger i sin tur argument för starkare brygder i TV-kanalerna. Att våldet redan finns i tusentals upplagor på kassett ger också alibi för att släppa fram det i miljontals upplagor på skiva. Möjligheten att den planerade väst-tyska satelliten kommer till stånd med ett kraftigt våldsutbud (enligt en dansk undersökning visades under en vecka 208 mord i de tre västtyska TV-kanalerna) ger många anledning att tveka om åtgärder mot videovåldet. Den likaledes planerade luxemburgska satelliten lämnar redan underlag för nästa upptrappning i argumentationen: "Den nationella västtyska satelliten kan inte vara så farlig jämfört med den kommersiella luxemburgska".

En av utgångspunkterna i det lagförslag om våldet i videogram som lades fram vid nyåret 1981 var uppfattningen att "det är sedan länge allmänt accepterat att våld får återges i ord och bild också i framställningar som endast har till syfte att bereda underhållning" (Ds Ju 1980:14).

Den som utgår från en sådan inställning, att underhållningsvåldet är allmänt accepterat, och anpassar sitt accepterande efter våldsutbudet medverkar därmed till avhumaniseringen och brutaliseringen av samhället.

Det finns också en stor risk att, som många gör, se problemet med videovåldet snarast som en lagteknisk fråga. Man skjuter över ansvaret för att motverka våldsutbudet på centrala myndigheter och politiker och försummar därmed andra möjliga åtgärder.

Ett system med förhandsgranskning och censur är en tänkbar lösning för att hindra spridningen av det grövre underhållningsvåldet i film och videogram, men ger inte skydd mot våldet via exempelvis utländska satelliter.

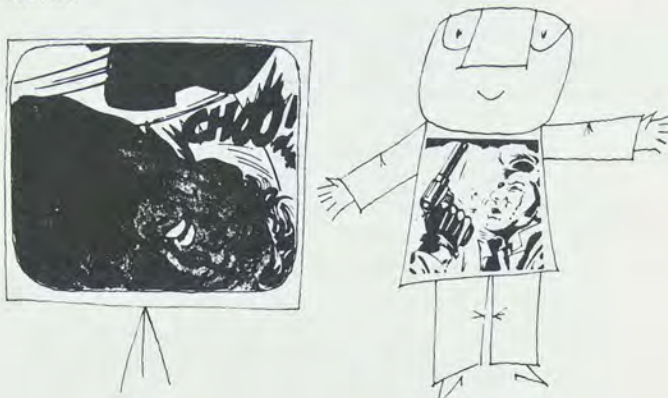

*Så vanligt som våld är, måste det snart betraktas som normalt.*

Därför är det redan nu nödvändigt att söka sådana lösningar som fördelar ansvaret på såväl stat, landsting och kommun som organisationer och enskilda.

Om folkrörelser, föreningar, grupper och enskilda börjar att ta ett aktivt ansvar för den lokala kulturmiljön öppnar sig möjligheter att driva underhållningsvåldet tillbaka. Ett system med efterhandsgranskning kan utformas så att det ger möjligheter till ett sådant fördelat ansvar och till en offensiv opinionsbildning.

Enligt den nu gällande lagstiftningen råder förbud mot försäljning och uthyrning till barn under 15 år av filmer och videogram med inslag av våld (lagen trädde i kraft 1 juli 1981). Det s. k. extremvåldet, som totalförbjuds för biografvisning, kan fortfarande spridas i videogramform.

Denna lag är i det närmaste verkninglös, vilket också förutsågs av flera av remissinstanserna, däribland justitiekanslern, åklagarmyndigheten, hovrätten samt Rikspolisstyrelsen. Det är i dag fullt legalt för var och en som fyllt 15 att till yngre personer "länga" eller visa material som är förbjudet för yrkesmässig spridning. En eventuell kommande lag (i enlighet med förslaget på s. 114) sätter dock gränser för extremvåldet.

En växande opinion kräver ett mer effektivt skydd för barnen. Exempelvis i Hagfors kommun har skolstyrelsen, sociala centralnämnden, turist- och fritidsnämnden och kulturnämnden antagit ett gemensamt uttalande som sänts till riksdagens kulturutskott och justitiedepartementet. Man skriver bl. a.:

"Det finns i vårt samhälle en bred enighet om att mediaprodukter som förhålligär våld, förråar sexualiteten, propagerar för rasdiskriminering inte har något existensberättigande och inte kan kräva skydd av våra grundlagar. Självklart är att samhället måste skydda sig mot det som motverkar grundläggande mänskliga rättigheter.

Liknande uppfattningar har framförts av organisationer, grupper och enskilda i ett mycket stort antal skrivelser till utbildningsdepartementet, kulturutskottet och videogramutredningen.

Olika alternativ för ett mer effektivt skydd har diskuterats, exempelvis möjligheten att förbjuda försäljning/uthyrning av barnförbjudet våld även till den vuxna allmänheten (ej offentlig visning). Detta är i dag otänkbart för många.

Det är inte vår utrednings uppdrag att lägga fram ett lagförslag. Men vi vill i likhet med alla de läkarförbund (Svenska läkaresällskapet, Svenska barnläkareföreningen, Svenska föreningen för barn- och ungdomspsykiatri) som yttrat sig i frågan hävda barnens rätt till ett mer verkningfullt skydd mot underhållningsvåldet. Det är en av yttrandefrihetsredningens viktigaste uppgifter att utreda detta.

En ny lag kommer tidigast att träda i kraft år 1986. Den lag som nu gäller är i det närmaste verkninglös. Ett stort ansvar läggs i dag på föräldrarna, som dock – i likhet med de flesta andra – har ringa kunskaper om underhållningsvåldet och dess verkningar. Mot det utbud som med allt hårdare försäljningsmetoder och utan märkbar protest från samhället erbjuds barnen kan en enskild förälder inte uppbjuda särskilt stor auktoritet. Det finns därför ett stort behov av åtgärder för information och opinionsbildning.

Då motsvarande behov konstaterades för problemet med alkohol och droger, tillsattes en arbetsgrupp (kommittén för opinionsbildning mot drog-

kulturen) som under det senaste året bedrivit en kampanj mot langning. (Kommittén fick ett ökat anslag för 1980/81 till 8 miljoner kronor.)

Vi anser att dessa frågor bör följas upp och att en arbetsgrupp bör tillsättas snarast med representanter från berörda organisationer och institutioner (exempelvis Hem och Skola, ungdomsorganisationer, Statens Ungdomsråd). Uppdraget bör vara att i samverkan med bl. a. skola och studieförbund ansvara för olika former av opinionsbildning och utbildning om medieväldet och dess skadeverkningar.

Arbetet bör pågå fortlöpande med anslag motsvarande dem som nu utgår till kommittén för opinionsbildning mot drokkulturen.

Även om ett effektivt skydd för barnen mot videoväldet kan åstadkommas lagstiftningsvägen bör upplysningsverksamheten fortsätta. En kontinuerlig finansiering bör kunna ske med hjälp av den beskattning, alternativt avgiftsbeläggning, som föreslås i kapitel 15.

### *Lokal medieförsörjning*

I kapitlet om mål och riktlinjer för samhällets insatser på videogramområdet skriver utredningen att samhällets ansvar för att motverka kommersialiseringens negativa verkningar bl. a. bör innebära "en skyldighet att motverka massdistribution av videogram med ett torftigt och undermåligt innehåll". Utredningen fortsätter: "En alternativ produktion och distribution som baseras på enskildas och grupperns behov är nödvändig för att hindra att privata vinstintressen sätter sin prägel på videogramområdet." – "Samhället bör ta vara på folkrörelsernas möjlighet att utveckla de lokala medierna."

Ett stort antal försäljnings- och uthyrningsställen är inte i sig någon garanti för mångfald och kvalitet i utbudet. Om videogrammen endast distribueras genom den typ av videobutiker som etablerats under de senaste åren, är det sannolikt att det lättare underhållningsutbudet tränger ut andra program.

Då ett stort utbud av program erbjuds för "hemvideo" kan detta leda till att besöksfrekvensen på biograferna minskar. Biografer på mindre orter kan komma att försvinna. Den franska filmutredningen skriver om "den kollektiva marknadens sårbarhet".

I kapitlet om makten över marknaden konstaterar utredningen att "förekomsten av en distributionsapparat i nationella händer endast delvis förändrar bilden". Frågan är i vilken grad det förslag vi lagt fram med distribution av videogram genom biblioteken kan "motverka negativa effekter av kommersialism och företagskoncentration". (Dr 1977:53.)

I vilken grad kommer "biblioteksvideo" med ett par hundra kvalitetsprogram att bli ett alternativ till det utbud som nu sprids genom videobutiker, bensinstationer och kiosker? Vi anser att en kabeldistribution av videogram via bibliotek bör noga prövas och utvärderas i ett par kommuner innan något beslut fattas om genomförande i landet i övrigt.

Utredningen har konstaterat att "hittills gjorda undersökningar har påvisat att de kulturpolitiska åtgärderna i alltför liten utsträckning gynnat de resurssvaga, de utbildningsmässigt och kulturellt eftersatta grupperna". En undersökning om stockholmarnas fritids- och kulturvanor visar exempelvis att 30 % av befolkningen står för 77 % av alla aktivitetstillfällen.<sup>1</sup> 57 % av befolkningen (mellan 16 och 74 år) besökte inte något bibliotek 1976.

<sup>1</sup> Törneman, H. Aktiviteter på fritiden, refererad i *Video på gott och ont. En debattbok från författarförbundet*, Liber förlag.



23 % av svenska folket (mellan 16 och 74 år) läste inte en bok under samma år.

I avsnittet om målen för videogrampolitiken skriver utredningen att valfrihet också betyder frihet och möjlighet att välja kvalitet och att åtgärder måste vidtagas för att motverka konformismen (Se s. 91).

Distributionen av videogram genom utyrning, försäljning eller visning bör ses i sammanhang med den lokala medieförsörjningen i stort. Bokhandeln har svårigheter i den ökande konkurrensen med bokklubbar. Det finns bara ett fåtal fackhandlare för fonogram – i stället säljs grammofonskivor och kassetter, i likhet med videogrammen, i radiohandeln eller på mindre försäljningsställen som speceributiker och bensinstationer. Problemen med distribution av kvalitetsfilm i landsorten har länge påtalats och tillgången till bra reproduktioner och affischer är helt otillfredsställande utanför storstadsområdena. Även lösnummerförsäljningen av kulturtidskrifter och organisationstidningar är bristfällig. I direktiven till videogramutredningen påpekas behovet av "en effektiv distributionsapparat för olika kulturprodukter". För att en distributionsapparat skall bli "effektiv" räcker det inte med enbart insatser på central nivå. I direktiven erinras också om det då (1977) nya bokhandelsstödet.

För kulturmediedistributionen generellt och särskilt för videogrammen, så är de etablerade kanalerna som just beskrivits otillräckliga för att svara upp mot direktivens krav på en "effektiv distributionsapparat".

I remissen på utredningen om stödet till bokhandeln skrev Statens Kulturråd:

"Bokförsörjningen i en kommun kan främjas på två vägar: genom att möjligheter skapas för kommuninvånarna dels att låna böcker, dels att köpa böcker. Det finns ingen avgörande principiell skillnad mellan dessa båda distributionsformer när det gäller ett kommunalt engagemang i bokförsörjningen."

I fonogramutredningen konstaterar Kulturrådet:

"Såväl produktion som distribution av fonogram bör i framtiden ske under större offentlig insyn och ökad demokratisk förvaltning.

För att fonogrammen skall kunna få den roll som skisserats i föregående avsnitt i det framtida samhället måste samhället på olika nivåer ta ansvar för fonogramverksamhet av olika typer. Detta ansvar bör planeras in som en del av ett ökat samhällsansvar för alla medier. Det bör i så stor utsträckning som möjligt läggas lokalt. En samordning av distributionen av olika medier bör äga rum. Detta kräver statliga insatser, men också att primärkommuner och landsting satsar mer på olika former av mediedistribution. Kommunalt stöd bör ges till verksamheter med olika typer

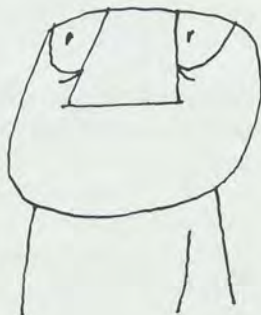

*Det som är bra kan inte vara bra  
eftersom det inte går att få se det.*

av medieförmedling, t. ex. 'mediebutiker' eller 'mediekaféer med fonogram, videogram, böcker och tidskrifter'.<sup>1</sup>

Det finns idag en rad behov som varken det privata näringslivet eller den offentliga sektorn kan eller vill tillgodose. Detta måste angripas med andra medel. I verksamhet med medieförmedling bör folkrörelserna kunna spela en betydelsefull roll. Det finns också viktiga erfarenheter att ta till vara från exempelvis bokkaféer och Folkets Hus-hörnor.

Inom Kommundepartementet pågår ett utredningsarbete som syftar till att belysa folkrörelsernas arbetsvillkor i dagens samhälle. En delrapport behandlar vilka *kooperativa* möjligheter som föreningslivet kan ha i framtiden. Man skriver:

"Det kooperativa alternativet innebär att medborgare själva äger och driver verksamheten som de har nytta av. Kooperationen bygger på öppenhet, frivillighet, demokrati och aktivt deltagande av medlemmarna. Medlemskapet är tillgängligt för alla som vill och kan dra nytta av kooperativa föreningars tjänster utan några religiösa, politiska, sociala eller etniska inskränkningar."<sup>2</sup>

I rapporten beskrivs hur kooperativa lösningar, delvis av nytt slag, håller på att få ökad aktualitet inom olika delar av samhällsekonomin. Bokkaféer och skolkoperativ med kafeteria nämns som exempel.

Statsmakterna förbereder nu, bl. a. med anledning av den statliga kooperationsutredningen, förändringar i lagar och regelsystem, som skall uppmuntra och underlätta sådana initiativ. Människors aktivitet och sociala engagemang kan därigenom tas till vara och ges ett samhällsekonomiskt värde ("den vita ekonomin").

Svensken ägnar i genomsnitt 5 timmar och 15 minuter per dag åt olika massmedier. En betydande del av denna tid består i TV-tittande, vilket gradvis ökat sedan 1950-talet. Parallellt med den ändrade tidsanvändningen går en förskjutning mot livsstilar präglade av isolering och privatisering. Den marknadsföring av video som nu sker inriktas till allra största delen på privat konsumtion, och bidrar därför till att stärka de nämnda tendenserna.

Vi anser att denna utveckling bör brytas. Därför är det nödvändigt att med olika medel stärka gemenskapen i närmiljön. I kapitlet om tekniken (s. 49 ff) beskrivs olika möjligheter att visa videogram för större och mindre grupper. Mediekaféerna kan kompletteras med ett nät av kvartersvideografer, kooperativa skolvideografer etc. Videogrammen kan då också bli mer lättillgängliga i studiecirkelarbete, i SIA-skolan, i andra gemensamma aktiviteter. Det kommer förmodligen också bli naturligt att kombinera denna typ av verksamhet med lokal produktion i medieverkstäder.

Visning och försäljning och andra förmedlingsformer kan decentraliseras genom ombud på arbetsplatser, i bostadsområden och på skolor. Positiva erfarenheter finns av försäljning av Bok för alla och utlåning av böcker på arbetsplatser. I försöksverksamheten med videograf i Hovsjö, Södertälje hörde filmer som tog upp allvarliga men vardagliga problem, som Om sju flickor och Family Life, till de mest visade. Framför allt skulle aktiva och medvetna insatser i SIA-skolan kunna bidra till att ändra efterfrågemönstret. I detta arbete bör Sveriges Radios program kunna spela en viktig roll.

Ett gemensamt ansvar för den lokala distributionen ger också bättre förutsättningar att motverka spridningen av massmedievåld och pornografi

<sup>1</sup> *Fonogrammen i kulturpolitiken*, Rapport från Kulturrådet 1979:1.

<sup>2</sup> Kommundepartementet, Referensgruppen för folkrörelsefrågor. *I morgon kooperativ – ett folkrörelsealternativ*, maj 1981.

på det lokala planet. I den debatt som fördes med anledning av att några konsumentföreningar vägrat sälja Lektyr och FIB/Aktuellt yttrade Tidningsutgivareföreningens ordförande:

”Tidningsutgivareföreningen motsätter sig alla försök till politisk censur från återförsäljarnas sida och kommer att fortsätta med det. Men detta är en fråga om återförsäljarnas integritet som Tidningsutgivareföreningen måste respektera. De ska inte tvingas exponera tidningar med pornografiskt eller våldsförhållande innehåll, om de är principiella motståndare till detta.”

Lokala mediedistributörer, exempelvis organiserade i olika kooperativa former, kan alltså räkna med att Tidningsutgivareföreningen inte skall försvara deras ansträngningar att tränga tillbaka våld och pornografi. Vi utgår från att andra produktions- och distributionsföretag skall inta en liknande principiell hållning.

För att garantera yttrandefrihet och informationsfrihet är det angeläget att flera folkrörelser – både nya och gamla – samarbetar. Olika former av samhällsstöd bör utgå.

Som en sammanfattning vill vi slå fast att samhällets olika åtgärder på videogramområdet måste kompletteras av, och samverka med, ett lokalt ansvar, som förankrats i folkrörelsearbete och föreningsliv. En sådan kombination ger bättre förutsättningar för att distributionen inte kommer att präglas av lönsamhetsprinciper utan av kulturpolitiska mål och människors behov.

## 2. Av Margareta Ingelstam beträffande barnen och videogrammen

*Barnens villkor i den framtida mediemiljön är en absolut avgörande fråga. Det kan tyckas som om videogramutredningen har tagit detta frågekomplex, som också utpekats som centralt i direktiven, på stort allvar. Så är det tyvärr inte. Betydande resurser har visserligen lagts ned på en sammansättning av forskningsresultat, som resulterat i en intressant rapport. Kapitel 6, Film och TV i barnens värld, är en sammanfattning av rapporten. Den är dock ofullständig och delvis missvisande.*

*Utredningen har inte heller dragit några slutsatser av betydelse av det underlag som trots allt förelagat. Den har reducerat det demokratiska ansvaret att styra och leda utvecklingen till ett antal justeringar i marginalen. Jag bär givetvis själv en del av ansvaret för otillräckligheten. Men jag vill ändå uppfordra er som läser betänkandet till mer genomgripande förslag än de som vi har åstadkommit. För barnens skull.*

### Barn – en grupp med särskilda behov

Enligt direktiven bör utredningen särskilt ”uppmärksamma att det finns grupper, vilkas behov särskilt behöver beaktas om vi får en omfattande videogramproduktion. I kulturutskottets betänkande nämns barnen”. Andra sådana grupper är sjömän, utlandssvenskar, handikappade och invandrare. Dessa gruppers behov av särskilda insatser har vi behandlat i speciella kapitel.

När det gäller barnen finns i stället ett kapitel om Film och TV i barnens värld. Underlaget är en sammanställning av forskningsresultat och kommentarer till dessa som gjorts av Kerstin Elmhorn.<sup>1</sup> Något försök till en mer inträngande belysning av videogrammen och barnen och konsekvenser för framtiden har inte gjorts. Barnens behov av särskilda insatser har därför inte heller beaktats.

Det är omöjligt att här – på några få sidor – återge de resultat, erfarenheter och teorier från forskning och praktik som borde ha behandlats. Det finns t. ex. inte någon redovisning om effekterna av överkonsumtion, av TV: barns koncentrationssvårigheter, ögonmotoriska svagheter och om neuropsykologiska störningar.

Det avsnitt i föreliggande betänkande som enligt rubriken skulle handla om konstaterade negativa TV-effekter och TVs passivisering är utformat som ett försvarstal för TV som aktiverande medium (se s. 143 f). Ingenting sägs exempelvis om de negativa effekterna av att barn vänjer sig vid att hålla till godo med sådant som de inte förstår. Denna effekt av TV-tittande är enligt professor Gunnar Berfeldt en av de allvarligaste.

”En sådan vana (att låta sig nöja med ofullständigt bearbetad information, med halvbegripligheter) kan komma att passivisera ens sätt att förhålla sig även till andra informationskanaler, där ett aktivt ingripande (exempelvis genom frågor, omtagning, minskat tempo, precisering, detaljgranskning osv. varit möjligt. Observera att en sådan avtrubning hårdast drabbar de redan missgynnade, understimulerade barnen.”<sup>2</sup>

Också en överkonsumtion av information kan försvaga nervsystemet och motverka barnets grundläggande behov av aktivitet och utveckling. Lars Gyllensten gör skillnad mellan olika slag av sinnesflöde – det passiva brus och den aktivt uppmärksammade, uppsökta och bearbetade informationen. Han skriver:

”För att ett inflöde av data eller sinnesstimuli skall förvandlas från brus till information fordras en aktivitet hos den som tar emot inflödet. Inflödet skall uppmärksammas och integreras i personens hjärna och idévärld. Ofta kräver detta inte bara uppmärksamhet utan även en formligen uppsökande och utväljande verksamhet, med andra ord en tämligen komplicerad egenaktivitet och en medveten och målinriktad motivation.”<sup>3</sup>

Barn som storkonsumerar TV kommer sannolikt att vänja sig av med att ens försöka förvandla ”sinnesstimuli” till information. Ur avsnittet om passivisering i Kerstin Elmhorns rapport har till betänkandet gjorts ett utdrag (s. 143 f). Från detta har uteslutits följande fortsättning:

”Personligen hyser jag oro för en annan mekanism, en mekanism som är något besläktad med den ofta återopade avtrubningseffekten men mer komplicerad än denna. Genom TV:s nyhets- och dokumentärprogram kommer vi alla – och i viss mån även barnen – i kontakt med många och stora problem, med mycket individuell och kollektiv nöd, som det står helt klart att vi inte kan göra något åt varken som enskilda personer eller som nation. Vad får detta för följder?

En tänkbar konsekvens är att de mänskliga och sociala problemen i den egna omgivningen verkar så obetydliga och futtiga att de inte uppfordrar till handling. De stora problemen i tredje världen och i diktaturländerna ligger utom räckhåll. Att ständigt ha dem i rutan utan att kunna göra något åt dom kan ge upphov till en känsla av maktlöshet. Det är tveksamt om en sådan maktlöshet är mentalt hälsosam och om det kan komma något konstruktivt ut av den. Kanske är maktlösheten pas-

<sup>1</sup> SOU 1981:16.

<sup>2</sup> DN 1979-06-30.

<sup>3</sup> Lars Gyllensten, *Information, skeninformation och brus, Människan i framtidens kommunikationssamhälle*, DsJu 1973:23.

siviserande. Det vet vi mycket litet om. Vietnamkriget och terrorn i Chile aktiverade många – tack vare eller trots alla TV-reportage – men vi vet inte hur många som bara lamslagits av sin förtvivlan.

Många människor säger att de är "trötta på politik" – men kanske talas det mer än någon gång tidigare på arbetsplatserna om TV-förmedlade problem och förtryck i andra länder – en förutsättning för den s. k. världsoptionen, som även om den inte förmår mycket ändå åstadkommer mera gott än ingenting.

Eller är kanske en självbevarande privatisering på gång därför att vi inte kan göra något åt öknens utbredande i Afrika, rovdriften på de svarta i Sydafrikas gruvor, Idi Amins skräckvälde, barnprostitutionen i Indien, kurdernas utrotning, förföljelsen av öststaternas oliktankande, massvålden i Kampuchea, havets nersmutning? Har vi utvecklat ett försvar mot dessa provokationer som gör oss oemottagliga mot eller kraftlösa även inför barnmisshandel, ungdomsalkoholism, heroindöden på Stockholms offentliga toaletter, de handikappades utestängning från arbetsmarknaden och farliga industriutsläpp utanför den egna hemorten?

Dessa frågeställningar är alltför viktiga för att behandlas som om man kände till svaren. De som går ut och påstår att det enbart förhåller sig på något av de sätt som här har *skisserats i frågande form* må ha de bästa avsikter. Men de bör inte bli tagna på allvar eftersom det bara rör sig om visserligen allvarliga men dock spekulationer och inte om fakta. Det vore bättre att formulera de angelägna frågorna just som frågor och bygga upp ett intresse för att få dessa sakligt besvarade. Det rör sig om viktigare saker än att småbarn bankar på mulliga bo-bo-dockor efter en filmvisning – helt enkelt om de djupare effekterna av vårt nuvarande informationstryck. Om att väga dessa effekter mot värdet av själva informationen. Denna anses visserligen ha ett humanistiskt egenvärde även om den inte leder till något agerande. Men om informationsöverflödet leder till cynism och kraftlöshet, hur skall vi då förhålla oss till medvetandegörande information? Denna fråga kan inte utvecklas vidare i detta sammanhang men den är värd att väcka som en motvikt till det ytliga och demagogiska sätt varpå man i allmänhet handskas med begrepp som passivisering och information."

Inte heller har något försök till sammanfattning gjorts av det oerhört viktiga avsnitt i rapporten som berör barns rätt och behov att fantisera.<sup>1</sup> Om detta grundläggande mänskliga behov inte tillfredsställs hämmas barnet i sin utveckling. Säkert har ingen skrivit om detta tydligare och mer uppfordrande än Bruno Bettelheim:

"För att en berättelse skall lyckas hålla barnens uppmärksamhet vid liv måste den roa och väcka nyfikenhet. Men för att berika livet måste den kunna egga deras fantasi, hjälpa dem att utveckla sitt förstånd och att reda ut sina känslor, den måste svara mot deras fruktan och förväntningar, ge fullt erkännande åt deras svårigheter och på samma gång ge en vink om lösningar på problem som de är ansatta av. Den måste, kort sagt, samtidigt kunna knyta an till alla sidor av barnets personlighet – och detta utan att någonsin förringa utan tvärtom helhjärtat gå med på att barnet befinner sig i ett svårt predikament, medan den under tiden stärker tilliten till den egna förmågan och till framtiden. . ."

"Barn i tidigare generationer, då vuxna älskade sagor och förstod vikten av dem, drabbades bara av pedanternas ringaktning för sagan. Många barn i vår tid är utsatta för något betydligt värre – de berövas möjligheten att alls lära känna sagorna. De flesta barn nu för tiden möter dem bara i en banaliserad och urvattnad form som ingenting säger om deras djupare innebörd – versioner som dem vi ser på film eller i TV visar hur sagorna förvanskas till tom underhållning."

"Detta är, i förbigående sagt, anledningen till att illustrerade barnböcker, så uppskattade av nutidens föräldrar och barn, inte tjänar barnens viktigaste behov. Illustrationer distraherar mera än de hjälper. Forskningar i illustrerade läseböckers effekt

<sup>1</sup> SOU 1981:61, s. 219–223 är citat ur Bruno Bettelheims *Sagens förtrollade värld*. Almquist och Wiksell, Uppsala 1979.

visar att bilderna inte gynnar utan avleder inläringen, emedan de drar barnens fantasi från den egna upplevelsen av det som berättas. Den berättelse som illustreras berövas en hel del av den individuella innebörd den skulle bibringa barnet, om det fick tillämpa bara sina egna visuella associationer på berättelsen och inte illustratörens. . ."

"Det omedvetna utgör det förråd av råmaterial på vilket jaget bygger upp personligheten. I denna mening utgör våra fantasier de naturliga resurser som förser oss med råmaterial, formar det och gör det till nytta för jagets personlighetsbygge. Om vi berövas dessa naturliga resurser förblir vårt liv begränsat. Utan de fantasier som ger oss hopp, har vi inte kraft att möta motgångarna i livet. Barndomen är den ålder då dessa fantasier behöver få näring. . ."

Denna sammanfattning som gjorts på tre sidor om underhållningsvåldets påverkan, i forskningsrapporten på ungefär 100 sidor, är inte rättvisande.

I rapporten finns inte belägg för påståendet: "När det gäller t. ex. effekterna av 'underhållningsvåld' finns det stora möjligheter för var och en att finna uttalanden som stöder den egna uppfattningen, var denna än befinner sig på skalan mellan öppet motstånd mot att något alls skulle vara klarlagt av TV-våldets effekter och en engagerad tro på TV-våldets skadliga verkningar".

Detta citat får läsaren att anta att forskare fortfarande är oense om underhållningsvåldets effekter. Bl. a. kan detta förleda människor att tro att t. ex. den omtvistade "katharsisteorin" är accepterad. Detta är den enda seriösa teori som veterligen använts i Sverige för att försöka påvisa positiva effekter av underhållningsvåldet. Om denna skriver Kerstin Elmhorn i sin kommentar:

"För de flesta av filmbranschens företrädare och den stora allmänheten har det ännu inte gått upp att den ställföreträdande katharsisteorin som bygger på ställföreträdande utlevelse i fantasin med hjälp av film och TV är hopplöst överspelad. Den bör inte hållas vid liv genom hopblandning med egen äkta direktutlevelse – särskilt som även denna enligt Konecni, har dubiösa bieffekter.

Det är ganska anmärkningsvärt att dessa laboratoriemässiga uppretningar av försökspersoner med efterföljande verbala laboratorietest under många år togs och fortfarande tas som intäkt för att människor blir snälla och avslappade av att se våldsfilm på TV och bio. En sådan tolkning tyder på mycket starka motiv hos uttolkarna.<sup>1</sup>

Kapitlet borde dessutom ha innehållit beskrivningar – om än kortfattade – av de effekter som vid sidan om aggressionsförseningar finns vetenskapligt belagda och anses väl så allvarliga (imitation, tillvänjning, avtrubning etc.).

I det föregående har givits några få exempel på viktiga resultat och teorier som borde ha tagits med i en behandling av TVs påverkan på barn.

Uppdraget till videogramutredningen innefattar också uppgifter att göra bedömningar och draga slutsatser av dessa.

I den avslutande kommentaren konstaterar utredningens majoritet att "det behövs en mycket omfattande forskning om våra barn ska klara av framtidens informations- och kommunikationssamhälle". Logiken i detta är svår att förstå. Inte ens de tydliga och omfattande forskningsresultat som redan finns har använts som underlag för förslag till åtgärder i syfte att beakta barnens behov. Svepande formuleringar om behovet av utbildning kan inte sägas beakta dessa. Frågan kvarstår: Vad är det som behövs "om våra barn ska klara av framtidens informations- och kommunikationssamhälle"?

<sup>1</sup> SOU 1981:61, s. 399.

Enligt flera internationella kommunikationsforskare har vi i Sverige ett av de bästa TV-systemen i världen. Det fungerar "i allmänhetens tjänst" och har haft och har en rad positiva effekter.

Trots detta börjar allt fler – t. ex. forskare på Sveriges Radios publikundersökningar, psykologer, läkare, lärare – bli allt mer medvetna om de negativa effekterna. Man börjar spåra samband mellan många barns höga TV-konsumtion (8 % – dvs. ca 50 000 barn ser TV fem timmar per dag) och deras kommunikationsfärdigheter och psykiska hälsa. Därför önskar man bl. a. ett minskat TV-utbud, minskat tittande och strängare restriktioner för underhållningsvåldet – dess innehåll och omfattning.

Flera kapitel (t. ex. kapitel 1, 5, 9) i det här betänkandet visar hur utvecklingen i oerhört snabb takt går i rakt motsatt riktning. De som vill basera en politik på att videoexplosionen är ett tillfälligt fenomen tar på sig ett tungt ansvar. Sverige har på mycket kort tid blivit ett av världens videotätaste länder. "Det är ett enormt sug" säger försäljarna. Vari består då tomrummet där detta sug uppstår? Varför är just Sverige så mottagligt för den här utvecklingen?

- Vi har vant oss vid att lägga ner stora pengar på elektronik och medier, 1970–76 ökade fonogramområdets ekonomi med 106 %. Första kvartalet 1981 sjönk försäljningen av mat med 5 % medan försäljningen av varor från radio-Tv-handeln ökade med 9 % (DN 81-05-26).
- Film, serietidningar, veckopress, herrtidningar, kiosklitteratur och i viss utsträckning TV själv har skapat ett behov av underhållningsvåld som inte tillgodoses genom TV1 och TV2.
- Antalet hushåll med ensamstående och antalet hushåll med barn till ensamstående föräldrar ökar. 22 % av barnfamiljerna är nu enföräldersfamiljer. Omkring hälften av alla äktenskap upplöses på lång sikt. Detta bidrar till att ensamheten håller på att bli ett av vårt lands största politiska problem.
- Den psykiska hälsan bland barn och ungdom är dålig. Allvarliga psykiska störningar bland barn blir allt vanligare. Det är de oharmoniska barnen som är i riskzonen för att bli storkonsumenter av TV och storkonsumenter av underhållningsvåld. Det finns undersökningar som visar att barn använder TV på samma sätt och i samma syfte som vuxna använder alkohol och andra droger. 7 % av 3–8-åringarnas familjer har köpt video (mot 5 % i hela befolkningen). Ungefär en fjärdedel använder den för barnens räkning varje dag.
- Det svenska klimatet med långa mörka vintrar påverkar TV-konsumtionen. Under vintertid tittar 9–14-åringarna 21 timmar i veckan (det är mer än en halv arbetsvecka).
- Då samhället, som nu, minskar satsningar på gemensamma kultur- och fritidsaktiviteter kommer TV och video att bli ett av de få alternativ som återstår. (Se t. ex. undersökning av bostadsområdet Rosengård.<sup>1)</sup>)

Då video blir alltmer tillgängligt ökar barnens tittande. Storkonsumenterna som tittar på TV fem timmar och mer per dag blir fler. Många barn tittar mer på utländska underhållningsprogram, mer på underhållningsvåld som är mer brutalt och mer destruktivt än idag. Det innehåller också mer rasism, mer fascism och mer könsfördomar.

Denna process är redan igång. Det pågår en gradvis nedbrytning av mänskliga resurser. Av förmågan att tänka och känna – fantisera och kommunicera. Av förmågan till inlevelse. Effekterna märks kanske inte förrän om 10–50 år.



Det är sant att en enig riksdag har uttalat att det "knappast (är) önskvärt att TV-konsumtionen ökar totalt sett".<sup>2</sup> Likaså har ett enligt kulturutskott konstaterat att det numera är oomtvistat att underhållningsvåld har skadeverkningar, främst på barn och ungdom.<sup>3</sup>

Avståndet från ord till handling är ännu stort. Detta gäller också videogramutredningen. Vi skriver i våra mål och riktlinjer att "det är främst barn och ungdomars behov och konsekvenserna för deras livsvillkor som bör vara avgörande för samhällets ställningstaganden och åtgärder på videogramområdet. Barnen bör få tillgång till medier som stimulerar deras individuella och sociala utveckling. De har rätt till skydd mot skadlig påverkan av våldet i videogram" (s. 117).

I förslagen till åtgärder kan det inte sägas att utredningen beaktat detta. Visserligen föreslås en allmän medieutbildning, men detta gjorde också TRU-kommittén för sex år sedan. Vi har också lagt andra positiva förslag – som kommer att gagna de redan gynnade i samhället (se s. 334).

En nedbrytande process har börjat. Gradvis och till synes obevekligt trängs kommunikationstekniken in i våra barns livsmiljö. Samtidigt försvagas vår förmåga att urskilja vilket hot detta utgör mot våra liv och deras framtid. Medan videon växer krymper människan. För varje år minskar handlingsfriheten.

### Konsten att koka en groda

En amerikansk professor påstår att han kan koka en levande groda i en kastrull utan lock utan att den hoppar ur. Han lägger grodan i kallt vatten, sedan höjer han temperaturen bara en grad i timmen. Eftersom värmen går upp så sakta vet inte grodan riktigt när det är dags att skrika och hoppa ur kastrullen. Grodan säger hela tiden till sig själv: "Visst är det ganska varmt, men egentligen är det väl inte så stor skillnad från hur det var nyss." Ja, så tänker grodan – tills det är för sent.

<sup>1</sup> Refererad i Ingegerd Rydin *Fakta om barn i Sverige*. Akademitratur.

<sup>2</sup> Prop. 1977/78:91

<sup>3</sup> Kulturutskottets yttrande över proposition 1980/81:176, 1980/81:84.



# Bilaga 1 Videogramutredningens direktiv

## 1 Bakgrund

### 1.1 Videogrammens utveckling och användning

Videogram är ett samlingsbegrepp för ljud- och bildprogram som har spelats in på band eller skiva och som med hjälp av en särskild apparatur kan visas i en TV-apparat. Sedan det första videokassettsystemet demonstrerades har ett omfattande utvecklingsarbete pågått och många olika system har prövats, både tekniskt och kommersiellt. Efterhand har inspelningsmetoder och apparatur förenklats och standardiserats. Allt billigare och lätthanterligare produkter har introducerats på marknaden. Program kan nu spelas in både på kassett och på bildskiva. Den mest avancerade tekniken medger såväl avspelning av färdiga program som inspelning av etersända program. Det finns nu också en lättmanövrerad inspelningsapparat som gör det tekniskt möjligt för praktiskt taget vem som helst att spela in program. Samtidigt med att apparattekniken utvecklas ökar produktionen av program för videokassetter och bildskivor.

Redan nu används videogram på olika områden. Inom t. ex. utbildningssektorn har videogrammen stor användning. Det gäller framför allt inspelningar av etersänt material, som gör brukaren oberoende av sändningstiderna och ger möjlighet till avbrott och repetitioner, som är motiverade av pedagogiska hänsyn. Utbildningsprogram framställs också i videogramform utan att etersändas. Det gäller t. ex. program för teknisk högskoleutbildning, lärarutbildning och utbildning på vårdområdet.

Program som har producerats direkt för videogram kommer till användning också i företagets informations- och försäljningsverksamhet. Videogrammen lämpar sig väl när det gäller att demonstrera en produkt eller att presentera ett varusortiment. De kan också användas för reklam.

Videogramtekniken har också utnyttjats för att ge svenskar utanför landets gränser möjlighet att ta del av Sveriges Radios programutbud. Till svenska handelsfartyg sker sålunda – sedan överenskommelse har träffats mellan upphovsmännens organisationer, Handelsflottans kultur- och fritidsråd och Sveriges Radio – regelbunden distribution av TV-program.

## 1.2 Tidigare utredningar om videogram

Videogramfrågan har i olika sammanhang behandlats i statlig utrednings- och försöksverksamhet. Redan år 1970 bildades *Svenska TV-kassett AB* av staten, Svenska kommunförbundet och Kooperativa Förbundet. Bolagets uppgifter skulle främst vara att bevaka utvecklingen på videoområdet. Verksamheten är numera avvecklad.

Inom ramen för sitt uppdrag som sakkunnig i utbildningsdepartementet redovisade Harry Schein år 1972 i boken *Inför en ny mediapolitik* det då aktuella läget i fråga om bl. a. utvecklingen av kabel-TV och videogram.

En inom utbildningsdepartementet utarbetad promemoria (Ds U 1972:9) *Smalfilmsdistribution* presenterade år 1972 ett förslag i syfte att förbättra distributionen av smalfilm. De distributionskanaler som i dag används för smalfilm kan i framtiden komma i fråga också för videogram, varför förslagen har intresse i detta sammanhang.

Departementspromemorians förslag har inte lett till några beslut. Vissa delar av förslaget har emellertid förverkligats genom att Kommunsamköp, som tillkommit på Svenska kommunförbundets initiativ, har startat distribution av film och videogram och lagt upp ett datorbaserat system för registrering och katalogisering av smalfilm även utanför utbildningsområdet.

Utredningen angående den fortsatta verksamheten med radio och television i utbildningen, TRU II, hade i uppdrag att beakta nya distributionsformer för ljud- och bildprogram, särskilt videogram. I betänkandet (SOU 1975:28) *Program för ljud och bild i utbildningen* presenterades resultaten av försöksverksamhet med videoteknik och dessutom belystes utvecklingen utomlands. Det bevakningsarbete som har utförts inom kommittén redovisas utförligt i debattboken *Vad ska vi göra med videogrammen?* (1976).

TRU-II tog i sitt betänkande också upp frågan om distribution av ljud- och bildprogram. Kommittén ansåg det angeläget med insatser för att avnämarna lättare skall kunna skaffa sig information om dels vilka ljud- och bildprogram som finns att tillgå, dels var ett önskat program finns tillgängligt. Därför förordade kommittén att frågan om ett centralt registreringssystem närmare utreds. I prop. 1975/76:110 om radio och television i utbildningsväsendet (s. 122) har min företrädare anslutit sig till kommitténs uppfattning. Riksdagen hade inga erinringar på denna punkt (UbU 1976/77:8, rskr 1976/77:46).

I juni 1974 tillsattes *utredningen* (Ju 1974:14) *om reklam i videogram* med uppgift att undersöka olika möjligheter att förbjuda reklam i videogram eller att begränsa reklaminslagen kraftigt. Ett sådant förbud skulle enligt direktiven främst vara motiverat från konsumentsynpunkt.

Samtidigt med utredningen om reklam i videogram tillsattes *massmediekoncentrationsutredningen* (Ju 1974:13) vars arbete också kan komma att få betydelse för utvecklingen på videogramområdet. Utredningen har fått till uppgift att undersöka möjligheterna att införa en lagstiftning som kan förebygga icke önskvärd företagskoncentration inom massmediebranschen.

Även *radioutredningen* (U 1974:08) har fått i uppdrag att diskutera videogramfrågan. I direktiven uppmärksammas utredningen på att en stor del av televisionens programutbud i framtiden bör kunna göras tillgängligt också i videogramform. Utredningen har fått i uppdrag att pröva olika möjligheter

att inom ramen för nu gällande lagstiftning lösa de upphovsrättsliga och ekonomiska problem som aktualiseras i samband därmed.

*Utredningen* (Ju 1976:02) om *upphovsrätt* har fått i uppdrag att göra en översyn av gällande upphovsrättslig lagstiftning. Syftet härmed är bl. a. att bättre anpassa denna lagstiftning till den tekniska och samhällseliga utvecklingen. Målet bör därvid vara att utforma lagstiftningen så att den i den praktiska tillämpningen kan fungera på ett ändamålsenligt sätt. I utredningens direktiv sägs vidare att det på vissa områden föreligger ett behov av att snabbt få till stånd nya lagregler. Detta gäller, anges det, särskilt bl. a. sådan inspelning av TV-program som sker för undervisningsverksamhet. I denna del skall de sakkunniga bedriva utredningsarbetet skyndsamt.

*Dataarkiveringskommittén*, DAK, överlämnade i november 1974 betänkandet (SOU 1974:94) *Bevara ljud och bild*. I betänkandet föreslås bl. a. en ny lag som innebär skyldighet att till offentlig arkivinstitution avlämna arkivexemplar av ljud- och bildupptagningar som görs tillgängliga för allmänheten i form av fonogram, spelfilm och videogram. Lagen kan ses som en motsvarighet till lagen om skyldighet att avlämna biblioteksexemplar av tryckta skrifter. Kommittén förordar att arkiveringen av ljud- och bildupptagningar förläggs till en central arkivinstitution, antingen befintlig eller nybildad. Kommitténs förslag har remissbehandlats och bereds f. n. i utbildningsdepartementet.

I sitt betänkande (SOU 1976:68) *Moderna arkivmedier*, behandlar DAK frågor som rör beständighet, förvaring, vård och tillhandahållande av bl. a. videogram.

Chefen för justitiedepartementet avser att inom kort begära bemyndigande att tillsätta en utredning om *en ny yttrandefrihetsgrundlag*.

### 1.3 Behovet av en särskild videogramutredning

Under den tid som utvecklingen av videogrammen har pågått har det förts en debatt om hur omfattande den framtida användningen av videogrammen kan komma att bli och hur programutbudet kan komma att se ut. Det finns i dag tekniska förutsättningar för ett massmarknadsutbud av videogram, men det är osäkert om det också kommer att finnas kommersiella förutsättningar för en sådan utveckling. Detta beror i första hand på hur intresserade de enskilda konsumenterna kommer att vara av denna typ av ljud- och bildprogram.

Det är uppenbart att videogrammen erbjuder nya möjligheter för kultur- och folkbildningsverksamheten. De kan betyda mycket för arbetet på t. ex. bibliotek och museer. De kan göra det lättare att visa kvalitetsfilm i relativt små grupper och i lokaler som inte kräver en speciellt dyrbar utrustning. Videogrammen kan också komma till användning i den kommunala informationsverksamheten. Inom folkbildningsarbetet kan videogrammen skapa engagemang och stimulera debatt. I takt med att inspelningsapparaturen förenklas ges också möjligheter till nya aktivitets- och uttrycksformer i studiearbete och opinionsbildning.

Det finns emellertid också en risk för att videogrammen – i likhet med annan ny massmedieteknik – på sikt kan få från kulturpolitisk synpunkt icke önskvärda konsekvenser. Detta kan bli fallet t. ex. om videogrammen

utvecklas till en massmarknadsvara där programmen utformas utan andra ambitioner än de kommersiella.

Någon precisering av de krav som kan ställas på stat och kommun med hänsyn till den framtida videogramutvecklingen har ännu inte gjorts.

Riksdagen har (rskr 1976/77:45) uttalat sig för en särskild utredning om videogram vid sin behandling av två motioner till 1975/76 års riksdag (mot. 1975/76:412 och 1975/76:2083). I kulturutskottets yttrande (KrU 1976/77:20) framhåller utskottet att det behövs en utredning "med uppgift att följa och studera utvecklingen på videogramområdet samt att föreslå sådana åtgärder från samhällets sida som kan behöva vidtagas för att möta och påverka denna utveckling i syfte att slå vakt om yttrandefriheten, den politiska demokratin och de kulturpolitiska strävandena".

Utskottet framhåller att det kan finnas anledning att på videogramområdet säkerställa en kvalitativt högtstående produktion och att motverka kommersialismens negativa verkningar. Vidare betonas att en decentralisering av videogramproduktionen bör eftersträvas och att det är viktigt att barnens behov blir tillgodosedda. Enligt utskottets mening är det angeläget att särskilt överväga hur barn påverkas av videogrammen.

Det är i dag svårt att förutse hur videogrammen kan komma att utvecklas i framtiden. Det gäller såväl den tekniska utvecklingen som de framtida användningsområdena för videogram. Eftersom videogrammen har möjligheter att bli en faktor med stor inverkan på vårt kulturliv är det angeläget att staten har en god bevakning av utvecklingen och en beredskap inför de krav och problem som ett intensivare och mera systematiskt utnyttjande kan leda till.

Det är möjligt att ett rikhaltigt utbud av kvalitativt högtstående videogram kommer att produceras utan statliga stödåtgärder, så som väsentligen har skett i fråga om grammofonskivor. Men utvecklingen kan också ta en annan väg så att schablonmässiga underhållningsprogram dominerar marknaden. Det är svårt att uttala sig om vilken av dessa vägar som utvecklingen kan komma att följa. Klart är dock att staten har ett ansvar för att främja mångfald och kvalitet inom kulturområdet även när det gäller nya tekniker som videogrammen. Det är därför angeläget att det nu görs en samlad prövning från bl. a. denna utgångspunkt beträffande statens insatser på videogramområdet. Denna uppgift bör anförtros en särskild kommitté.

## 2 Utredningsuppdraget

### 2.1 *Utgångspunkter*

Vid bedömningen av vilka insatser som staten bör göra på videogramområdet bör kommittén ta till utgångspunkt de mål för den statliga kulturpolitiken som riksdagen har fattat beslut om (prop. 1974:28, KrU 1974:15, rskr 1974:248). Särskild vikt måste läggas vid åtgärder för att skydda yttrandefriheten och skapa reella förutsättningar för att denna frihet skall kunna utnyttjas.

Kommittén bör överväga vilka risker det finns för att produktionen av videogram i en framtid koncentreras till ett fåtal företag. Kommittén bör

också analysera vilka konsekvenserna blir från yttrandefrihetssynpunkt om videogramproduktionen blir dominerad av kommersiella intressen. Om utredningen anser att åtgärder behöver vidtagas för att motverka negativa effekter av kommersialism och företagskoncentration bör i första hand stimulansåtgärder tillgripas. Kommittén bör således pröva om det finns anledning och möjligheter att stödja kvalitetsproduktionen av videogram och öka mångfalden av produkter. Folkrörelsernas och organisationernas intresse av att utnyttja det nya mediet bör därvid beaktas, liksom kulturarbetarnas intresse av att använda videogram som uttrycksform.

Kommittén bör uppmärksamma att det finns grupper, vilkas behov särskilt behöver beaktas om vi får en omfattande videogramproduktion. I kulturutskottets betänkande nämns barnen. Jag har tidigare nämnt den betydelse som videogrammen kan ha för sjömän och utlandssvenskar. Handikapputredningen har i sitt betänkande (SOU 1976:20) Kultur åt alla tagit upp frågan om hur Sveriges Radios programmaterial skall kunna användas av olika handikappgrupper i form av videogram.

Möjligheterna till ett mera allmänt utnyttjande av videogrammen påverkas av de komplicerade upphovsrättsliga reglerna på detta område. Dessa frågor bör självfallet lösas med utgångspunkt i de direktiv som gäller för den nu arbetande utredningen om upphovsrätt.

Kommittén bör samråda med den utredning om en ny yttrandefrihetsgrundlag som chefen för justitiedepartementet planerar att tillsätta inom kort. Jag vill i detta sammanhang också erinra om riksdagens uttalanden i videogramfrågan, vilka jag tidigare berört.

## 2.2 Kartläggning av videogramutvecklingen

Utredningsarbetet bör inledas med en kartläggning av såväl den svenska som den internationella utvecklingen på videogramområdet. En sådan kartläggning är nödvändig för den diskussion som kommittén skall föra om statens insatser. Den kan dessutom vara av värde för den allmänna debatten i mediefrågorna. Kartläggningen bör omfatta den tekniska utvecklingen på videogramområdet. Den är nödvändig för dels bedömning av videogrammens användbarhet, dels beslut om inköp av videoapparat under de närmaste åren inom utbildnings- och kulturområdet. Kartläggningen bör också belysa möjligheterna att åstadkomma en önskvärd teknisk standardisering. Konsekvenserna från konsumentensynpunkt av olika tekniska system bör analyseras ingående.

Kartläggningsarbetet bör också belysa hur produktionen av videoprogram utvecklas. Det är inte endast programmets karaktär och kvalitet som är av intresse utan också vem som svarar för produktionen. Det är av betydelse för de principiella bedömningarna att kunna ge en bild av eventuella koncentrationstendenser på marknaden och samarbetsformer mellan videoföretag och andra massmedieföretag.

Den kartläggning av utvecklingen på videogramområdet som kommittén skall svara för kan behöva följas av en bevakning av utvecklingen även efter det att det här aktuella utredningsarbetet är slutfört. Kommittén bör därför pröva om och i så fall hur detta bör ske.

### 2.3 *Distribution av videogram*

Om videogrammen kommer att slå igenom som en massmarknadsvara kommer de program som främst är avsedda för enskilt bruk sannolikt att distribueras och saluföras på samma sätt som böcker eller grammofonskivor. Det är viktigt att det finns en effektiv distributionsapparat för olika kulturprodukter. Distributionsfrågorna har också på senare tid blivit uppmärksammade i kulturpolitiken. Jag vill erinra om att regeringen nyligen har lagt fram förslag för riksdagen om bokhandelsstöd (prop. 1976/77:81) och att statens kulturråd utreder bl. a. distribution av fonogram.

När det gäller videogram som skall lånas eller köpas in för gruppvisningar är det naturligt att utnyttja samma kanaler som används för distribution av smalfilm. Många ljud- och bildprogram kommer troligtvis att förekomma på både smalfilm och videogram.

Den nuvarande distributionen av smalfilm – och därmed också videogram – sker via ett stort antal fristående distributörer. Någon samordning dem emellan finns inte. Därför är det t. ex. mycket svårt att få en allsidig information om vilka filmer och program som finns tillgängliga.

Kommittén bör undersöka om det finns behov av en samlad registrering av ljud- och bildprogram och om så är fallet föreslå formerna för denna samt vilket eller vilka organ som bör ha ansvaret för uppgiften. Kommittén bör också pröva om det är ändamålsenligt att överlåta också andra uppgifter – t. ex. viss information eller vissa moment i katalogframställningen – på det eller de organ som får hand om registreringen. Vidare bör kommittén lägga fram förslag om hur verksamheten skulle kunna finansieras.

Diskussionen om vilka uppgifter som lämpligen bör anförtros centrala organ bör föras i nära kontakt med Svenska kommunförbundet, Svenska filminstitutet, statens kulturråd, barnfilmrådet, folkrorelserna, distributionsföretagen och Sveriges Radio. Därvid bör behovet av effektiv information om program som riktar sig till barn särskilt uppmärksammas. Kommittén bör också beakta vad som kommer fram vid den fortsatta beredningen av frågan om arkivering av ljud- och bildmaterial i samband med behandlingen av DAK:s betänkande *Bevara ljud och bild*.

En effektiv distributionsapparat är otänkbar utan organ som är verksamma också lokalt och regionalt. Biblioteken och de lokala och regionala AV-centralerna spelar här den viktigaste rollen. Dessa institutioners arbete styrs inte av statliga regler eller statlig bidragsgivning. Det är närmast en uppgift för de lokala och regionala organen på kulturområdet att bestämma hur denna del av videogramdistributionen skall skötas. Kommittén måste emellertid vid utarbetandet av sina förslag beträffande den centrala organisationen beakta behovet av ett samspel med lokala och regionala institutioner. Det bör också vara möjligt för kommittén att studera vilken roll biblioteken kan spela i videogramdistributionen. Ett sådant studium har betydelse för kommunernas utveckling av biblioteksverksamheten.

## 2.4 Televisionen och videogrammen

Produktionen av svenska program som framställs enbart för videogram kommer under de närmaste åren sannolikt inte att få någon större omfattning. Däremot har en användning av Sveriges Radios program också i videogramform omedelbar aktualitet. De tillkommande kostnaderna för kopior, distribution, ersättning till medverkande och produktionspersonal bör kunna bli relativt låga, när det gäller program som redan har sänts i etern. Ett stort antal av de utbildningsprogram, filmer, teaterpjäser, konserter, barnprogram och underhållningsprogram som har producerats för television kan utan större tekniska svårigheter utnyttjas i form av videogram. Om TV-programmen kan tillföras videomarknaden får man redan från början ett konkurrenskraftigt utbud av videogram som har god kvalitet.

Det finns också som jag redan har berört ett från många håll uttalat intresse för ett friare utnyttjande av Sveriges Radios programmaterial. Inom Sveriges Radio pågår sedan en tid ett utredningsarbete i syfte att klargöra företagets roll för den nya situation som har uppstått. För att TV-programmen skall kunna marknadsföras som videogram fordras särskilda överenskommelser med dem som har upphovsrätt till programmen.

Direktiven till radioutredningen fäster, som jag tidigare redovisat, uppmärksamheten på att en stor del av televisionens programutbud i framtiden bör kunna göras tillgängligt i videogramform. Utredningen har därför haft i uppdrag att pröva olika möjligheter att inom ramen för nu gällande lagstiftning lösa de upphovsrättsliga och ekonomiska problem som följer av att producerade program distribueras i nya former.

Enligt vad jag inhämtat kommer radioutredningen, som avser att lämna sitt betänkande i vår, att redovisa de olika avtal rörande upphovsrätten till TV-program som nu föreligger samt problem som finns då det gäller att utnyttja programmen för videogramproduktion och -distribution. Av redovisningen framgår att avtalsförhandlingar måste inledas med ett stort antal upphovsrättsinnehavare för att möjliggöra distribution av programmen i nya former inom ramen för nu gällande lagstiftning.

Videogramfrågan berörs också av utredningen om upphovsrätt. Som jag tidigare har nämnt är ett av motiven för den översyn av lagstiftningen som utredningen skall göra en strävan efter att förenkla förhandlings- och ersättningsformerna. Det gäller här komplicerade uppgörelser bl. a. på grund av det i regel stora antalet upphovsmän vid TV-produktioner.

Arbetet inom utredningen om upphovsrätt bör komma att underlätta utnyttjandet av TV-program för distribution som videogram. De problem som uppstår rörande upphovsmäns och andra medverkandes rättigheter i samband med videogramproduktion ankommer det i första hand på denna utredning att lösa. Kommittén bör dock eftersträva ett nära samarbete med utredningen om upphovsrätt.

För att undvika onödigt dröjsmål bör det vara möjligt för Sveriges Radio att söka få till stånd överläggningar med upphovsmannaorganisationerna beträffande rättigheterna innan utredningsarbetet beträffande videogramfrågorna är avslutat. Det är min förhoppning att Sveriges Radio – med hänsyn till den betydelse som förhandlingsresultatet kan få för den framtida utvecklingen – genomför sådana förhandlingar i nära kontakt med utredningarna om upphovsrätt respektive videogram.

Det är emellertid inte bara de upphovsrättsliga problemen som ur Sveriges Radios synvinkel gör videogramfrågan komplicerad. Det blir också fråga om principiella avvägningar när det gäller att bestämma om programmen undantagslöst skall kunna distribueras som videogram, till vilket pris programmen skall saluföras och hur marknadsföring och distribution skall ske.

Beslut i dessa avseenden kan inte fattas enbart utifrån företagsekonomiska synpunkter. Man måste också ta i vid mening kulturpolitiska och utbildningspolitiska hänsyn. De principiella frågor som aktualiseras när videogramtekniken används i en större skala bör därför tas upp till debatt också utanför programföretaget. Det är därför naturligt att kommittén diskuterar Sveriges Radios roll på videogramområdet.

Jag vill erinra om att radioutredningen i sitt yttrande till kulturutskottet över motioner i videogramfrågan har uttryckt stor tveksamhet inför tanken att Sveriges Radio själv skulle använda de etersända programmen för att producera och distribuera videogram i större skala i kommersiellt syfte. Företaget skulle därigenom med speciella konkurrensmässiga förutsättningar utvidga sin verksamhet till ett nytt medieområde. Detta skulle enligt utredningen innebära problem för den ordinarie programverksamhetens integritet. Utredningen anser att mycket talar för att ett organ vid sidan av Sveriges Radio får hand om distribution i kommersiellt syfte av videogram och fonogram.

Med hänsyn till den delvis internationella karaktär som videogrammarknaden har diskuterar man sedan någon tid inom ramen för olika internationella organisationer skilda rättighetsfrågor i anknytning till videogram. Syftet härmed är bl. a. att om möjligt nå fram till en enhetlig internationell uppfattning framför allt i sådana frågor som har betydelse för distribution och användning av videogram. Kommittén bör därför noga följa den internationella diskussionen på detta område.



## Bilaga 2 Sekretariat, experter, skrivelser och studieresor

### 1 Sekretariat och experter

#### *Sekretariat*

- Svärd, Stig, studiesekreterare, sekreterare (fr. o. m. 1977-04-27) Farsta  
Hallenberg, Ingemar, studieinstruktör, bitr. sekreterare (fr. o. m. 1977-11-01)  
Ingarö  
Hederström, Christer, byrådirektör, expert (fr. o. m. 1977-10-06) Uppsala  
Lindencrona Birgitta, fil. lic. bitr. sekreterare (fr. o. m. 1977-11-16 t. o. m.  
1980-03-31) Stockholm  
Nordangård, Magnus, redaktör, bitr. sekreterare (fr. o. m. 1980-04-01) Jön-  
köping  
Östman, Bertil, universitetslektor, expert (fr. o. m. 1979-01-29) Kumla

Inom sekretariatet har vidare tjänstgjort:

- Holmer, Christina, kontorist (fr. o. m. 1980-01-14) Kista  
Svensson, Agneta, kontorist (fr. o. m. 1980-05-01) Stockholm  
Victorin, Britta, kontorist (fr. o. m. 1977-09-05 t. o. m. 1979-12-31)  
Stockholm

#### *Experter som regelbundet deltagit i utredningens sammanträden*

- Bergman, Lars, direktör (fr. o. m. 1977-06-13 t. o. m. 1978-10-06) Djursholm  
Böttiger, Marie, jur. kand. (fr. o. m. 1978-05-16) Halmstad  
Lindencrona, Birgitta, fil. lic. (fr. o. m. 1980-03-01) Stockholm  
Holmstrand, Ingrid, hovrättsassessor (fr. o. m. 1978-09-01) Stockholm  
Olsson, Agne Henry, hovrättsassessor (fr. o. m. 1977-06-03) Stockholm

#### *Övriga experter*

- Allerstrand, Sven, byrådirektör (fr. o. m. 1980-06-13) Täby  
Arlinger, Stig, docent, (fr. o. m. 1978-03-13) Kimstad  
Bergold, Jan Olov, utredningssekreterare (fr. o. m. 1978-10-16) Solna  
Bolander, Lars, socialchef (fr. o. m. 1979-05-01) Norrköping  
Edwall, Börje, ombudsman (fr. o. m. 1980-06-01) Farsta  
Edwall, Ingvar, studiekonsulent (fr. o. m. 1978-03-13) Leksand

Eklindh, Kenneth, skolkonsulent (fr. o. m. 1978-03-13) Stockholm  
 Elmhorn, Kerstin, avdelningsdirektör (fr. o. m. 1977-09-15 t. o. m. 1980-01-31) Stockholm  
 Fransson, Arne, rektor (fr. o. m. 1978-03-13) Hägersten  
 Gustavsson, Sture, redaktör (fr. o. m. 1978-03-13) Tyresö  
 Hellsten, Bertil, redaktör (fr. o. m. 1980-09-01) Vallentuna  
 Hjort, Jan, avdelningsdirektör (fr. o. m. 1980-03-24) Stockholm  
 Jacobson, Brita, apotekare (fr. o. m. 1978-07-01) Karlskrona  
 Liljeros, Kerstin, fil. kand., med. kand. (fr. o. m. 1977-09-15 t. o. m. 1978-08-18) Stockholm  
 Lundström, Beata, informationssekreterare (fr. o. m. 1978-02-15) Stockholm  
 Mattsson, Bengt-Olof, departementssekreterare (fr. o. m. 1979-04-10) Stockholm  
 Nordstrand, Jon Erik, förste bibliotekarie (fr. o. m. 1980-06-13) Linköping  
 Pettersson, Rune, fil. dr. (fr. o. m. 1981-03-01) Stockholm  
 Preisler, Gunilla, doktorand (fr. o. m. 1978-03-13) Bjärred  
 Svanberg, Lars, redaktör (fr. o. m. 1977-06-03) Stockholm  
 Söderlind, Olof, förbundsdirektör (fr. o. m. 1978-03-13) Lidingö  
 Wahlström, Victor, ombudsman (fr. o. m. 1979-04-10) Bromma

## 2 Skrivelser

### *Remissyttranden*

- Den 27 september 1977 angående radioutredningens betänkande Radio och TV 1978-1985 (SOU 1977:19).
- Den 20 juni 1978 angående skrivelse från Folkets Husföreningarnas Riksorganisation och Föreningen Folkets Hus upa Nynäshamn om anslag till lokal videoverkstad i Nynäshamn.
- Den 26 september 1978 angående barnkulturgruppens rapport Barnen och kulturen.
- Den 14 augusti 1979 angående medlemsförslag i nordiska rådet A 522/k om nordiskt samarbete angående produktion och distribution av videokassetter.
- Den 21 september 1979 angående promemorian Den svenska filmpolitiken (Ds U 1979:5).
- Den 8 oktober 1979 angående Nordisk Ministerråd/Sekretariatet for nordisk kulturellt samarbejdes betänkande Nordisk barnekulturrapport (NU A 1978:10).
- Den 25 oktober 1979 angående kulturrådets rapport Fonogrammen i kulturpolitiken (1979:1).
- Den 13 november 1979 angående medlemsförslag i nordiska rådet om nordiskt samarbete inom videogramområdet samt inom tillämpningen av den nya informationsteknologin, A 563/k.
- Den 14 januari 1980 angående yttrandefrihetsutredningens betänkande Grundlagsskyddad yttrandefrihet (SOU 1979:49).
- Den 14 april 1980 angående betänkandet, Nordisk radio och television via satellit (NU A 1979:4).

- Den 4 februari 1981 angående uppslagsverkskommitténs betänkande, Mot bättre vetande, (SOU 1980:26).
- Den 4 februari 1981 angående läromedelsmarknadsutredningens betänkande, Läromedlen i skolan (SOU:15)
- Den 5 februari 1981 angående promemorian rörande Våldet i videogram m. m. (Ds Ju 1980:14).
- Den 11 mars 1981 angående massmediekoncentrationsutredningens betänkande, Massmediekoncentration (SOU 1980:28).
- Den 6 maj 1981 angående ansökan om statsbidrag till filmvisning i nya former från dels VIDEO-NU kulturförening, dels Sveriges film- och videamatörer.

### *Viktigare inkommande skrivelser*

- Frikyrkliga Gymnasiströrelsen, Frälsningsarméns Scoutförbund, Frälsningsarméns Ungdom, Jugoslaviska Riksförbundet i Sverige, Svenska Frisksportförbundet, Svenska Missionsförbundets Ungdom/SMU, Sveriges Elevers Centralorganisation:* Uppmaning om utredning om möjligheterna för Sverige att helt avstå från videospelartekniken.
- Kulturrådet:* Förslag rörande bildkonstnärernas behov.
- Organisationer och enskilda:* 50 skrivelser om våldet i videogrammen.
- SCAND-VIDEO AB, Borås:* Gemensamt branschuttalande från konferens i januari 1981 om "Videofilmen i centrum".
- Svenska Finlands Folktingsfullmäktige:* Skrivelse om finlandssvenskarna som språklig minoritet.
- Uttalande från ungdomsorganisationernas mediakonferens i maj 1981.
- Sveriges Författarförbund:* Skrivelse om videogramutredningens arbete.
- Sveriges Radio-koncernens SIF-klubb:* Skrivelse om upphovsrättsavtal avseende tillsvidareanställda upphovsmän.
- Utlandssvenskarnas förening:* Förslag till undersökning om möjligheter att till svenska kolonier i utlandet skicka program från Sveriges Radio i kasset.

## 3 Studieresor

Utredningen besökte 1977 videoverkstäderna i Nynäshamn och Södertälje och 1979 Sveriges Dövas Riksförbunds videostudio i Leksand. I april 1979 besökte utredningen Nederländerna för att studera videouvecklingen där.

För utredningens räkning har ledamöter, sekreterare och/eller experter gjort studiebesök i Storbritannien 1977 och 1979, Frankrike 1978 och 1980, Danmark 1978 och 1980, Wien 1978 (symposium anordnat av European Centre of Social Welfare Research and Training) och 1980 (symposium anordnat av Unesco), USA och Canada 1978, Liège 1978 (seminarium anordnat av Europarådet), Berlin 1979 (Funkausstellung), Utrecht 1980 (seminarium anordnat av European Centre for Social Welfare Research and Training) samt Finland 1980 (seminarium anordnat av Riksförbundet Finska Föreningar i Sverige).

Därutöver har representanter för utredningen medverkat i ett flertal konferenser på olika platser i Sverige.



## Bilaga 3 Speciella användningsområden för videaskivan

### 1 Videoskivans marknader

Man kan urskilja två avgränsade marknader för videaskivan. Den ena är en massmarknad med främst underhållning för konsumenter och där konkurrerar skivan med inspelade videokassetter. Skivans främsta fördel är att den blir billigare än kassetten. Likaså kan skivspelaren bli billigare än kassettspelaren. Skivan är också lättare än ett band och ger högre kvalitet. Egenskaper som stillbildvisning och enkel möjlighet att snabbt nå varje önskad del av programmet finns hos vissa skivsystem, men har sannolikt mindre värde på denna marknad. De tre videoskivsystemen, det optiska och de båda kapacitiva, har därmed ungefär samma fördelar på konsumentmarknaden.

Den andra marknaden för skivsystemen är den institutionella, t. ex. inom utbildning och industri. Där är andra egenskaper värdefulla – främst skivans unika egenskap att vara ett medium som kan kombinera uttrycksmöjligheter från film, stillbilder, böcker, ljudupptagningar m. m.

### 2 Programtyper på videoskiva

Den mest näralliggande programtypen på videoskiva är vanliga "filmprogram" av den typ som också kan distribueras på film eller videokassett. Programmen består av ett antal bilder som visas i följd. Ett sådant program brukar kallas *linjärt*.

Alla vanliga filmer, TV-program m. m. hänför sig till den kategorin. Redan här bjuder skivan ett antal fördelar framför alternativet: skivan är mindre och i regel oömmare än film och videokassett och den är billigare i framtällning, åtminstone när det gäller stora upplagor. Ekonomiska erfarenheter från den begränsade produktion, som hittills gjorts, visar att kostnaden för distribution på skiva och band blir lika stora för en upplaga någonstans mellan 100 och 1 000 exemplar. Över den storleken blir skivan billigare.

Program, som inte är avsedda att ses rätt igenom i en följd, kan kallas *icke linjära* program. Sådana kan ha stillbilder blandade i innehållet eller också kan avsnitten vara fristående så att de kan ses i godtycklig ordning. Videoskivans främsta företrädan ligger i dess förmåga till icke linjära pro-

gram. För underhållningsbruk utnyttjar man därmed inte hela dess potentiella kapacitet.

Icke linjära medier är inte något nytt. Ett vanligt uppslagsverk i bokform är ett exempel på ett sådant. Man läser inte ett uppslagsverk linjärt från pärm till pärm, utan bara de delar och i den ordning som är av intresse. Det unika med skivan ligger i möjligheten att kombinera olika presentationssätt till en helt ny medieform.

På skivan kan man aktivt blanda rörliga bilder, ljud, stillbilder och text. Skivan kan dessutom innehålla information om hur olika delar av den skall länkas samman och ge en sammanhållen information i något ämne. Ännu större möjligheter att effektivisera åtkomsten får man om man ansluter en extern dator för styrning av skivan.

Skivans innehåll kan komma från flera källor. Rörliga avsnitt kan komma från filmer, videoband, datorer m. m. Stillbilder kan komma från fotografier, mikrofilm, overheadbilder, boksidor, tidningar, datorutskrifter m. m.

### 3 De olika skivsystemens användbarhet

RCA:s kapacitiva skiva arbetar med spår, som styr avkännaren mekaniskt. För att ge stillbild eller återgivning med avvikande hastighet (t. ex. för sökning i programmet) måste avkännaren "halka" över från ett spår till nästa. Det för med sig högt slitage.

Det kapacitiva VHD-systemet ger mindre slitageproblem tack vare att styrningen av avkännaren inte sker mekaniskt. Avkännaren vilar med mycket större yta mot skivan och den behöver heller inte bryta sig ut från några spår, eftersom skivytan är helt plan. Ändå får man ett visst slitage, eftersom avkänningen inte är kontaktlös. Livslängden för en skiva anges till 10 000 timmar eller lika många spelningar. Detta är förmodligen ett högst teoretiskt värde, men det enda som står till buds. Vid återgivning av stillbild står avkännaren stilla på samma bildspår medan skivan roterar. Man får alltså slitage på just det avsnitt man studerar. Om man återger samma stillbild under 11 minuter har man uppnått 10 000 spelningar på det aktuella avsnittet, och skivan skulle därmed börja visa slitskador.

Den optiska skivan har ingen av dessa begränsningar, och den kan därmed reservationslöst anses lämpad för icke linjära program. Följande resonemang om videoskivan bygger därför på den optiska tekniken.

### 4 Alternativ till skivan

Stillbilder kan återges från såväl film som videoband, men inte lika enkelt som från videoskivan. Framst tar det mycket längre tid att få fram en viss bild. Filmen är långsammast, medan videobandet är något snabbare – snabast är dock skivan. Väntetiden för att få fram en godtycklig bild från skivan är högst 5 sekunder.

På film kan man i princip betrakta en stillbild hur länge som helst. Film-materialet är dock inte lika arkivbeständigt som videoskivan förmodas vara.

Videoband tillåter inte obegränsad återgivning av stillbild – slitaget på bandet blir för högt. De vanliga videokassettspelarna begränsar automatiskt stillbildåtergivning till 5–10 minuter för att slitaget inte skall bli störande.

Det finns tekniska lösningar för att åstadkomma obegränsad återgivnings-tid också för videokassetten, samtidigt som man då också minskar den effektiva söktiden. Om man för över en bild i ett elektroniskt minne behöver bandet blott återge stillbilden under mycket kort tid, och det kan därefter frigöras medan bilden kvarstår. Om användaren samtidigt "beställer" en ny bild från någon annan del av bandet kan bandspelaren söka upp den medan användaren betraktar föregående bild från minnet. Ett sådant system är realistiskt men blir dyrare och klumpigare än ett skivsystem.

Bildkvaliteten blir väsentligt högre hos ett skivsystem än hos något av de kassettsbandsystem vi har i dag. Detta är speciellt viktigt om man vill återge text, som är den mest kritiska typ av bild, som kan hanteras i TV-systemet. Om textens små detaljer inte återges tillräckligt tydligt måste man dela upp textmängden i mindre delar med sämre överblick och större utrymmesbehov som följd.

På skivan finns två individuella ljudkanaler. Vissa videokassettspelare arbetar också med två ljudkanaler för stereoljud, men separationen mellan kanalerna är i regel tämligen dålig. Ljudet läcker över från den ena kanalen till den andra och man kan därför inte ha helt olika information på dem. Skivans båda ljudkanaler är bättre isolerade från varandra och tillåter t. ex. olika språk eller kommentarer på skilda kunskapsmässiga nivåer.

## 5 Sök- och styrmetoder

Sökning efter bilder och avsnitt på skivan kan ske på flera sätt. Den enklaste metoden kommer till användning i den spelare som sålts av Magnavision i USA. Man kan i den snabbspela skivan så att dess innehåll snabbt bläddrar förbi på bildskärmen. När man funnit det avsnitt man är intresserad av stoppar man sökningen manuellt. En mer avancerad metod används i den konsumentspelare Pioneer marknadsfört. På den kan man adressera en given bild med ett 5-siffrigt nummer, och spelaren söker själv upp rätt avsnitt och återger det. Praktiskt kan skivan utföras så att första bilden innehåller en innehållsförteckning med adresser till varje avsnitt. Avsnitten kan bestå av stillbilder eller rörliga bilder. Hänvisningar kan ges i slutet av varje avsnitt så att användaren kan välja vad han vill fortsätta att ta del av. På så sätt kan skivan själv initiera ett antal vägar genom programmet. Det kan också ingå frågor i skivans innehåll. Frågorna kan vara försedda med ett antal svarsalternativ, och för varje alternativ kan ges en adress, som användaren slår in. Beroende på svaret kan programmet på skivan då ange att det var rätt och gå vidare, eller att det var fel och t. ex. repetera avsnittet eller gå till en grundligare förklaring än den som getts tidigare. På så sätt kan man bygga upp ett interaktivt system. Användaren tar del av programmets utformning och styrs ändå av intentionerna bakom programmet.

Skivans innerspår (de första spårerna) är reserverade för annat ändamål än bilduppteckning. Där kan man lägga datainformation för olika ändamål.

För att utnyttja informationen måste spelaren vara utrustad med en datorenhet. I sin enklaste form kan man utnyttja den till att t. ex. ge textinformation om skivans innehåll, antingen på en separat textskärm eller blandat i den vanliga TV-bilden från skivan. När skivan börjar spelas förs informationen över från den till datorns minne, och finns därefter tillgänglig så länge skivan används. I skivans innerspår ryms 1 024 byte, eller ungefär lika många tecken. I praktiken har denna möjlighet bara utnyttjats i institutionella spelare.

I textutrymmet på skivan kan man också lägga annat innehåll. Man kan t. ex. lägga in ett litet datorprogram, som kan överföras till spelarens dator. Det datorprogrammet kan sedan styra spelningen. Man kan t. ex. i början av skivan låta användaren välja mellan ett antal alternativ, och datorprogrammet tar sedan hand om i vilken ordning skivans olika avsnitt skall presenteras. Styrprogrammet kan också få skivan att återge delar av innehållet i slow motion eller som stillbild under förutbestämd tid. Frågor som ingår i programmet kan besvaras i klartext på ett tangentbord i stället för med koder och siffror. Om användaren svarar med ett ord kan datorn jämföra det med de svarsalternativ som finns i dess minne, tolka det och styra skivan vidare utifrån de alternativ som finns inprogrammerade. Styrprogrammets storlek är dock begränsat av den ringa informationsmängd, 1 024 byte, som ryms i skivans innerspår. Informationsmängden kan ökas genom att man lägger ytterligare data i själva videosignalen, på ungefär samma sätt som i text-TV (bildnumren finns redan inlagda på det viset).

Om man vill bygga ut systemet ytterligare kan man ansluta en yttre dator och förse den med program från t. ex. ett skivminne. Man kan då t. ex. tillåta fler och mer komplicerade svarsalternativ vid frågor i programmen. Samtidigt, som datorn styr skivans återgivning, kan den också ta över en del uppgifter från den. Att lagra text på videoskiva innebär ett ganska dåligt utnyttjande av dess kapacitet. Text kan lagras mera effektivt i digital form i ett dataminne. Den text, som skall förekomma i ett skivprogram, kan därför i stället lagras i datorprogrammet och presenteras på de ställen i programmet där den behövs. Texten kan antingen blandas i de vanliga bilderna från skivan eller återges på en separat bildskärm. Datorn kan också bidra med diagram och liknande, som då kan förändras på ett sätt som är omöjligt för skivans bilder.

Om en dator ingår i systemet kan man också utnyttja bildskärmen (vare sig man använder en gemensam eller två separata) som "tangentbord" eller organ för återmatning av information. Skärmen förses i sådana fall med ett elektriskt ledande, genomskinligt skikt, som gör kontakt när man tar på det. Om en fråga t. ex. består i att ange vilket av ett antal föremål som skall väljas, kan användaren vidröra skärmen på den plats där föremålet visas, och på så sätt ge en signal som tolkas av datorn. Man kan också visa en bild av knappsatsen på en räknedosa och få hela anläggningen att fungera som en sådan genom att användaren trycker på "knapparna". Det går också att bygga ut den tekniken så att skärmen visar ett vanligt tangentbord, som man kan skriva svar på. Man behöver därmed inte något yttre tangentbord. Datorn och skivan kan tillsammans bygga upp ett adaptivt tangentbord, som i varje situation är anpassat till uppgiften.

Till varje skiva kan man ha flera olika styrprogram. På så sätt kan en



och samma skiva användas för olika ändamål, t. ex. för utbildning på olika nivåer.

När skivspelaren återger stillbild får man inget ljud från skivan. Om sådant är önskvärt kan man använda en kassettspelare, som startas vid stillbildvisning. Kassettspelaren kan styras automatiskt och synkroniseras med skivan så att den alltid startar med rätt ljud vid varje bild, även om man spelar skivans avsnitt i godtycklig följd. Sökningen till ett visst avsnitt kommer dock att ta ganska lång tid i ett sådant system, eftersom bandet måste spolas till rätt avsnitt.

## 6 Produktionskostnader

Kostnaden för ett videogram består grovt av två delar: Dels kostnaden för reproduktionen, dels kostnaden för programmet. För den produktion man nu har i USA av optiska videoskivor räknar man med en engångskostnad (master-kostnad) av \$ 1 500–2 000 samt \$ 10–20 per skiva.

Det innebär att den tekniska framställningskostnaden för själva skivan ligger runt \$ 35 för en upplaga om 100 ex., vilket sjunker till \$ 15 för upplagor större än 10 000. Man har hittills haft stora produktionsproblem med produktionsutfall, som åtminstone tidvis varit blott 35–40 %. Nu anser man sig ha övervunnit de värsta barnsjukdomarna, och ny tillverkningsteknik har också introducerats, bl. a. av 3M och Pioneer. Produktionsutfall på ca 80 % skall enligt uppgift ha uppnåtts av Pioneer i Japan. Philips har byggt en skivfabrik i Blackthorn, England, som främst skall förse Storbritannien med skivor. Där anger man produktionskostnaden till £ 3,50 per skiva vid upplagor större än 1 000. Summan motsvarar ungefär \$ 8 och innebär en sänkning av kostnaden med 33 % jämfört med billigaste alternativ i den amerikanska produktionen.

Om man skall utnyttja skivan till fullo med stillbilder, datorstyrning osv., blir emellertid programkostnaderna betydande. Produktionen av enklast möjliga utbildningsprogram kan kosta från \$ 5 000<sup>1</sup> och uppåt. Ett mycket avancerat program kan komma att kosta upp till \$ 700 000 eller mer. Uppåt är det av naturliga skäl svårt att sätta någon gräns. I den höga programkostnaden ingår då datorprogram och stillbilder.

Med utgångspunkt i de skisserade kostnaderna kan vi räkna ut mellan vilka ungefärliga gränser kostnaderna i USA ligger för skivproduktion vid olika upplagor. Det bör då observeras att priserna bygger på den mycket begränsade skivproduktion, som hittills genomförts.

Upplaga	Kostnad per skiva (\$)	
	Teknisk framställning	Totalt
1	1 500–2 000	6 500–700 000
10	160– 220	660– 70 000
100	25– 40	75– 7 000
1 000	12– 22	17– 700
10 000	10– 20	11– 90
100 000	10– 20	10– 27
1 000 000	10– 20	10– 20

<sup>1</sup> Kalba K.K.: "Reproduction, Distribution and Utilization Costs for Programmable Videodisc Technology". Cambridge, MA Kalba Bowen Associates, Nov. 1979.

I Sverige har Philips angett några uppskattningar av framtida produktionskostnader. Grundkostnaden för ett 30-minutersprogram (en skivside) anges till 10 000 kr, och kostnaden per skiva därutöver 40 kr.

Med den utgångspunkten kan vi konstruera en tabell med priser som kan komma att gälla i Sverige.

Upplaga	Kostnad per skiva, teknisk framställning (kr)
1	10 040
10	1 040
100	140
1 000	50
10 000	41
100 000	40

## 7 Spelare för olika ändamål

Det är emellertid inte bara programkostnaderna som blir höga när man skall utnyttja skivteknikens fördelar. De spelare, som måste användas, blir också dyrare i takt med att man inför datorstyrning och liknande i allt högre grad. Den optiska skivspelaren kostar ca \$ 750 i konsumentmodell, och det priset flerfaldigas för institutionella modeller med fler möjligheter. Discovision erbjuder i USA en institutionell spelare till ett pris av ungefär \$ 2 000–3 000.

Konsumentspelaren från Magnavox ger möjlighet till stillbild, slow motion fram- och baklänges, snabb återgivning framlänges, stereofoniskt ljud och snabbsökning fram- och baklänges. Pioneer har marknadsfört en spelare med ungefär samma pris men som dessutom inkluderar automatisk sökning efter ett givet bildnummer.

De institutionella spelarna skiljer sig framför allt från konsumentvarianterna genom en inbyggd mikrodator, som kan styra programmet. Dessutom kan de samarbeta med en yttre dator så att man bygga upp avancerade system av olika slag.

## 8 Program för konsumenter

De ursprungliga planerna för videaskivan var att göra den till ett nytt massmedium. Innehållet i de programkataloger, som finns över videaskivor i USA, visar att utbudet till övervägande delen består av tidigare producerade spelfilmer.

På längre sikt kommer säkert specialgjorda program för skivan. Det kan dels vara "breda" program av samma karaktär som spelfilmer eller TV-program, dels sådana som är för "smala" att sändas i TV eller visas på biograf. Den senare typen av program kan spridas även på videokassett, och i ännu mindre upplagor än på skiva.

Programtyperna av båda slagen kan innehålla såväl underhållning som informations- och utbildningsprogram. Gemensamt är att de riktar sig till en stor konsumentmarknad. Massmarknaden kan dels vara ekonomiskt lönsam som sådan, dels kan den skapa möjlighet till massframställning av tekniken så att även skivprogram för utbildning och professionellt bruk kan tas fram till rimliga priser.

## 9 Några skivprojekt i USA

Den första videoskiva, som producerades för individuell och interaktiv inläring, ingick i projektet "The Development of Living Things", som gjordes av Wicat Inc. på uppdrag av McGraw-Hill. Skivan är tänkt att kunna användas på en vanlig konsumentspelare. Den innehåller 2,5 minuter rörliga bilder i en introduktion, 26,5 minuter sekvenser av rörliga bilder, 600 stillbilder, som tillsammans tar upp plats motsvarande 20 sekunder, samt 40 sekunder startinstruktioner.

Varje stillbild är försedd med ett automatiskt stoppmärke. Spelaren stannar därför och återger stillbild, när den kommer dit. Stillbilderna återger text, diagram, fotografier, mikroskopbilder etc. Dessutom innehåller de frågor om innehållet man sett, svar på frågorna, sammanfattningar och innehållsangivelser så att man kan orientera sig på skivan.

För ännu mer effektiv användning av skivan ämnar Wicat bygga ut systemet med en mikrodator och separat bildskärm, med alternativ möjlighet att lägga in datortexten i den ordinarie bildskärmen. Datorn skall framför allt användas till att ge en mer flexibel styrning genom materialet. Man får då också möjlighet att låta skivans användare ge svar på frågorna direkt till datorn, som därefter styr skivan efter hans kunskapsnivå.

Brigham Young University, i Utah, har arbetat med ett projekt för undervisning i spanska språket. Man arbetar med videoskivspelare och dator. Till grund för skivan har man haft en mexikansk långfilm på 90 minuter. Den har redigerats ned till en längd av 26 minuter, som tillsammans med 138 stillbilder har överförts till skivan. Stillbilderna överbryggar de bortklippta delarna i handlingen. Till detta kommer 45 minuter av filmens dialog på kassettband, som styrs automatiskt av skivan så att varje stillbild beledsagas av rätt ljudavsnitt. Både skivan och kassetten har två ljudkanaler: På ena kanalen återges originaljudet på spanska, och på den andra en översatt engelsk dialog.

Användaren kan när som helst avbryta skivan med en stoppknapp. En skärm, som kopplas till datorn, visar då en lista över möjligheter att välja mellan. Eleven kan välja repetition med ljudet på spanska eller engelska, att få information om filmens estetiska, kulturella eller historiska aspekter, att få en ordlista på skärmen eller en utskrift av den spanska dialogen. Dessutom kan användaren svara på frågor, som ger honom möjlighet att bedöma hur mycket av dialogen han uppfattat korrekt osv. Det ges 23 svarsmöjligheter varje gång skivan stoppas.

## 10 Tänkbara programtyper

Ännu är skivtekniken tämligen oprövad. Antalet genomförda skivproduktioner utöver enkla linjära program är inte så stort. I vårt land förbereder f. n. Kulturarvet i Falun ett praktiskt försök i vilket videoskivan ingår som en väsentlig beståndsdel. Kulturarvet är en institution, som arbetar med vård och dokumentation av kulturhistoriskt material, i huvudsak ägt av hembygdsföreningarna i Kopparbergs län. Man avser att bygga upp ett datorstyrt arkivsystem för föremålsfotografier. Systemet skall bestå av ett antal videoskivspelare och en central styrdator, som placeras i Göteborg. Varje användare når datorn genom telefonnätet, och datorn styr skivspelaren till önskad bild. I försökets första fas skall man lägga in några hundra stillbilder på en försöksskiva, som Philips framställer. Den skivan beräknas vara klar under hösten 1981. Inom något år räknar man med att ta fram en egen skiva, som fylls med mellan 70 000 och 90 000 bilder, i färg och svartvitt.

Fördelen med arkivering på skiva är att man dels kan ha flera uppsättningar av bildarkivet till ringa kostnad, dels att man undviker slitage av bildkopiorna samt att man med datorns hjälp får ett utomordentligt effektivt söksystem för bilderna.

Eftersom videoskivspelare ännu praktiskt taget inte finns i landet finns ej heller så många praktiska projekt. Däremot finns det många tänkbara användningsområden där skivtekniken ger avsevärda fördelar.

Man har länge diskuterat utgivning av ett nytt, stort svenskt uppslagsverk. Genom att ge ut det på videoskiva skulle man kunna skära ned distributionskostnaderna drastiskt. En skivside rymmer 45 000 stillbilder. En TV-bild motsvarar dock inte helt en sida i en bok. TV-bilden rymmer mindre information om den skall göras lättläst. En grov uppskattning ger vid handen att en sida i ett uppslagsverk med fin text skulle motsvara ungefär 6 TV-bilder. En stor nationalencyklopedi på 30 band om vardera 1 000 sidor skulle därmed rymmas på 2 skivor (fyra sidor) med en sammanlagd teknisk produktionskostnad om ett par hundra kronor. Den låga "tryckkostnaden" medför att man relativt enkelt och billigt kan byta ut och komplettera föråldrade uppgifter på ett helt annat sätt än vad som är möjligt i konventionella uppslagsböcker.

Kostnaden att producera verket för distribution på skiva kan däremot bli högre än motsvarande för bokproduktion, eftersom man måste använda en delvis annorlunda teknik. Om man dessutom vill utnyttja alla de specialfunktioner videoskivan är mäktig skulle produktionskostnaderna höjas ytterligare, samtidigt som verket skulle bli värdefullare och mera lätthanterligt.

Ett uppslagsverk på videoskiva skulle kunna innehålla rörliga bilder, blandade med textsidor. Man skulle kunna söka ett ord direkt från ett tangentbord och inte behöva "bläddra" fram önskad sida. Vidare skulle man kunna ha automatiska hänvisningar i texten. Hänvisningarna skulle dessutom kunna göras selektiva för vissa ämnesområden så att skivan i sig innehåller "studieplaner" inom olika ämnen. Med en yttre dator kan den användningen ökas. Genom att förse den yttre datorn med olika styrprogram kan skivan fungera vid programmerade studier, och om man byter datorprogram kan man använda skivan inom många olika ämnesområden.

Det är idag omöjligt att framställa ett ornitologiskt lexikon där man dels visar text om fåglar, dels visar hur de flyger och rör sig samt dessutom återger deras läten på ljudspåret. Det enda realistiska alternativet till videoskivan för en sådan applikation vore någon form av dataminne, där motsvarande information lagrades som datatecken. När det gäller att enbart lagra text kan ett sådant minne bli mer ekonomiskt än en videoskiva. Bilder med gråtoner och i färg, liksom ljud, blir däremot enklare att lagra på skiva. Uppspelningsapparaturen för en videoskiva är dessutom billigare än en dator med tillräcklig kapacitet.

Biltillverkarna skulle kunna använda videoskivan som en kombination av verkstadshandbok, med rörliga bilder, och reservdelskatalog.

Dessa exempel visar på nya former av läro- och lagringsmedel, och troligt är att man inom utbildning och industri kan dra den största nyttan av skivan som en kombination av AV-hjälpmiddel, programmerad undervisning och läro-, hand- och uppslagsbok.



## Bilaga 4 Lagutkast

### 1 Utkast till lag om trådsändning av innehållet i videogram från bibliotek

1 § Trådsändning av innehållet i videogram från bibliotek får äga rum i lokalt begränsade rundradiosändningar (biblioteksvideo).

I denna lag förstås med *videogram* anordning, på vilken finns upptagning avsedd att återges i form av rörliga bilder, med eller utan ljud, genom teknik, som i något skede utnyttjar elektroniska signaler,

*trådsändning* och *rundradiosändning* detsamma som i radiolagen (1966:755).

2 § Biblioteksvideo får inte sändas utan tillstånd av regeringen eller den myndighet som regeringen bestämmer.

3 § Tillstånd att sända biblioteksvideo får ges till kommun.

4 § Tillstånd att sända biblioteksvideo får inte meddelas innan sökanden har anmält vem som har utsetts till programutgivare enligt lagen (1981: ) om ansvarighet vid sändning av biblioteksvideo.

Tillstånd till sändning av biblioteksvideo får meddelas endast om sökanden visar att ägaren eller brukaren av den centralantennanläggning, som skall brukas för sändningen, skriftligen har förpliktat sig att upplåta anläggningen till sådan sändningsverksamhet som sker med stöd av denna lag. Tillstånd skall meddelas under villkor att den angivna förpliktelsen gäller.

5 § Tillstånd skall förenas med de villkor som krävs för sändningen. Villkoren kan avse från vilket eller vilka bibliotek sändningarna skall ske, placeringen av det eller de centralantennsystem som skall användas, hur många och vilka kanaler som skall utnyttjas.

6 § För biblioteksvideo gäller inte 6 och 7 §§ radiolagen (1966:755).

7 § Kommunen får inte mot vederlag medge kommersiell reklam i biblioteksvideo. Kommunen får inte heller sända reklam som avser egen kommersiell verksamhet.

8 § Tillstånd att sända biblioteksvideo får återkallas om

1. den kommun som har fått tillståndet bryter mot denna lag eller mot villkor som avses i 4 § andra stycket eller 5 § eller

2. program sänds trots att varken behörig programutgivare eller ersättare för programutgivare enligt lagen (1981: ) om ansvarighet vid sändning av biblioteksvideo finns eller trots att anmälan om vem som är utsedd till programutgivare eller ersättare inte har gjorts.

9 § Den som bryter mot villkor som avses i 5 § döms till böter.

## 2 Utkast till lag om ansvarighet vid trådsändning av innehållet i videogram från bibliotek (biblioteksvideo)

1 § Denna lag gäller yttrandefriheten i televisionsprogram som sänds med stöd av lagen (1981: ) om trådsändning av innehållet i videogram från bibliotek (biblioteksvideo).

Föreskrifterna i 2 §, 5 § andra stycket, 7 § första, tredje och fjärde styckena samt 8–9a §§ radioansvarighetslagen (1966:756) är tillämpliga på televisionsprogram som anges i första stycket. Därvid skall vad som sägs om radioprogram, programföretag och radioansvarighetslagen i stället avse program som anges i första stycket, kommun som har tillstånd att sända biblioteksvideo samt denna lag. I frågor som inte behandlas i de angivna föreskrifterna i radioansvarighetslagen eller i denna lag gäller vad som föreskrivs i annan författning.

2 § Kommun, som avser att sända biblioteksvideo, skall för programverksamheten utse en programutgivare med uppgift att förebygga yttrandefrihetsbrott. Ingenting får sändas mot programutgivarens vilja.

Programutgivaren skall vara myndig och ha hemvist i Sverige. Han får inte vara i konkurstillstånd. Upphör den som är utsedd till programutgivare att vara behörig eller upphör hans uppdrag, skall kommun omedelbart utse en ny programutgivare.

Kommunen skall till regeringen eller den myndighet, som prövar frågor om tillstånd att sända biblioteksvideo, anmäla vem som är programutgivare.

3 § Kommunen får utse en person såsom tillfällig ersättare att tjänstgöra i stället för programutgivaren under viss angiven tid. Kommunen skall till regeringen eller den myndighet som leder verksamheten anmäla vem som är ersättare och för vilken tid han har utsetts.

I övrigt gäller föreskrifterna i 2 § första och andra styckena i fråga om ersättare.

4 § Den som är anmäld som programutgivare är ansvarig för yttrandefrihetsbrott i televisionsprogram som sänds av kommunen. Den som är anmäld som ersättare för programutgivare är dock ansvarig för program som sänds under tid för vilken han är utsedd.

Är den som är anmäld som programutgivare eller ersättare inte behörig eller har uppdraget som programutgivare eller ersättare upphört, vilar det ansvar för yttrandefrihetsbrott som programutgivaren eller ersättaren skulle ha burit i stället på den som är ställföreträdare för kommunen.

Ansvar för yttrandefrihetsbrott i televisionsprogram eller för medverkan till sådant brott får inte ådömas annan än den som är ansvarig enligt första eller andra stycket.



**5 §** För skada på grund av yttrandefrihetsbrott i televisionsprogram svarar den som enligt 4 § är ansvarig för brottet.

Kommunen är skyldig att jämte den för brottet ansvarige ersätta skadan.

Skadeståndsskyldighet får inte åläggas annan än den som är ansvarig för skadan enligt första eller andra stycket.

**6 §** Den som enligt 4 § är ansvarig för innehållet i televisionsprogram skall anses ha haft kännedom om innehållet att ha medgett att programmet sändes.

**7 §** Kommunen skall ombesörja att förteckning förs över videogram som sänds i televisionsprogram enligt denna lag och säkerställa att ett exemplar av videogrammet bevaras minst sex månader från sändningen. Rätt att hos den som bevarar videogrammet taga del av detta och få utskrift av vad som yttrats i videogrammet har

1. justitiekanslern,

2. enskild, om han anser att yttrandefrihetsbrott mot honom har begåtts i programmet eller att han har lidit skada på grund av yttrandefrihetsbrott i programmet och det ej är uppenbart att han inte berörs av programmet på sådant sätt att han kan vara målsägande.

**8 §** Den som uppsåtligen eller av oaktsamhet underlåter att fullgöra skyldighet enligt 7 § att ombesörja förteckning över utsända videogram eller att säkerställa att ett exemplar av detta bevaras eller att tillhandahålla videogrammet skall dömas till böter eller fängelse i högst ett år.

I mål om ansvar för brott som avses i första stycket är justitiekanslern åklagare.

Följdändring i lagen (1977:1035) om ansvar på tryckfrihetsförordningens område för brott mot tystnadsplikt.

**1 §** Den som på sätt som avses i 7 kap. 3 § första stycket 3 tryckfrihetsförordningen uppsåtligen åsidosätter tystnadsplikt får fällas till ansvar därför endast om fråga är om tystnadsplikt som

1. föreskrives i 3 kap. 3 § tryckfrihetsförordningen, 9 § radioansvarighetslagen, 1 § lagen (1978:480) om ansvarighet i försöksverksamhet med närradio eller i 1 § lagen (1981: ) om ansvarighet vid trådsändning av innehållet i videogram från bibliotek (biblioteksvideo).

2. avser sådant . . . . som ej är tillgängligt för envar.

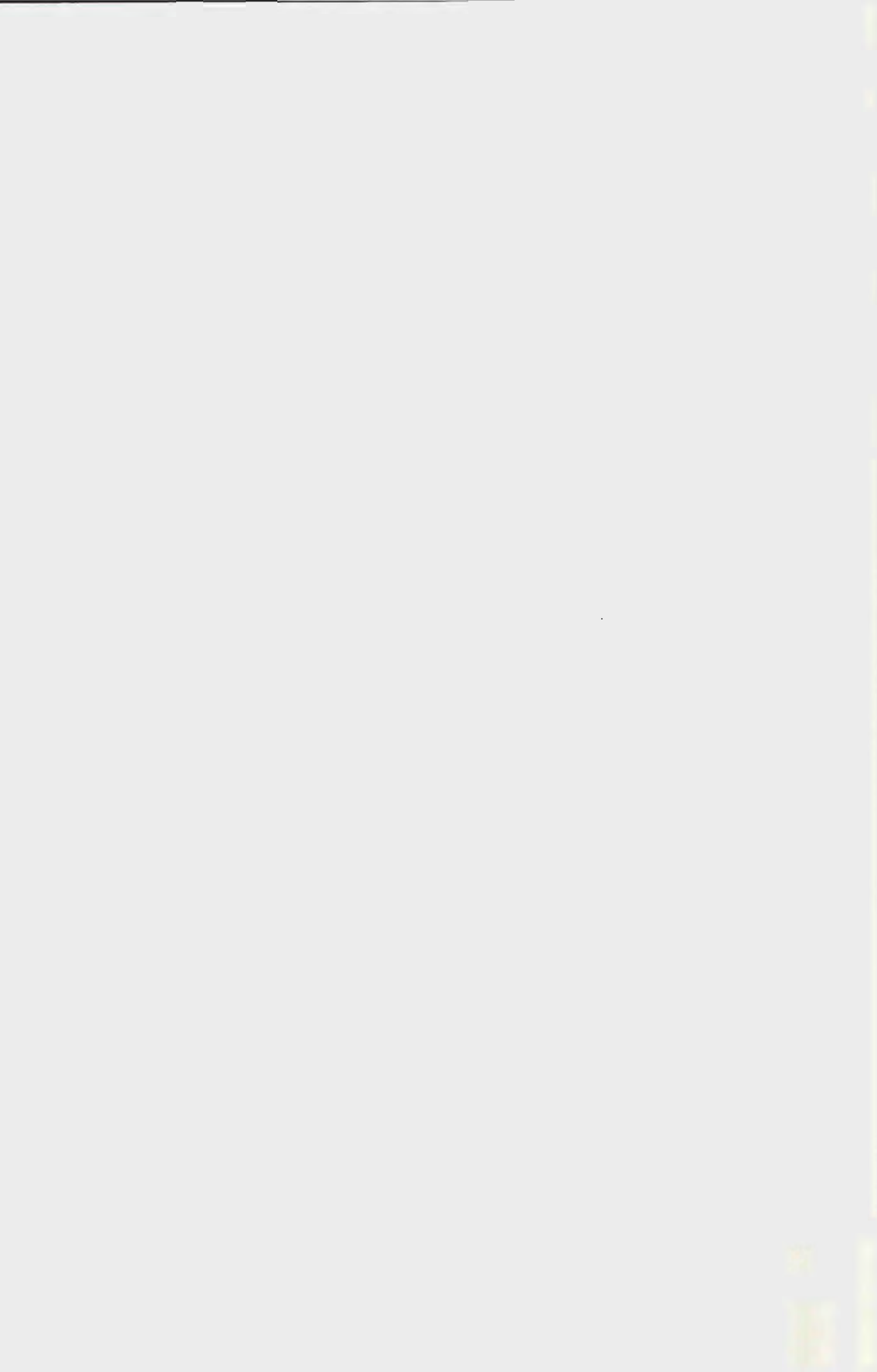

## Bilaga 5 Centralt register för bildprogram – Kostnadsberäkning

Beräkning av registerhållarens årliga kostnader i 1980 års priser.

### Personalkostnader

(inkl. LKP, lönerna beräknade på högsta lönegrad.)

1 tjänst F10–15 (handläggare)	130 000 kr	
2 tjänster F2–5 (operatörer)	200 000 kr	= 330 000 kr

### Datakostnader

#### a) Planering och utrustning (Initialkostnader)

Programutveckling (avskrives på 10 år)	300 000 kr	= 30 000 kr
Inköp 2 terminaler (modem, bildskärmar, knappsatser och skrivare)	26 000 kr	
Anslutningsavgift till servicebyrå (inkl. instruktion)	4 000 kr	
Anslutningsavgifter Televerket	5 600 kr	
	<hr/>	
Engångskostnad (avskrives på 5 år)	35 600 kr	= 7 100 kr

#### b) Drift

Datalagring: (inkl. fältnamn och index)

årsgenomsnitt efter t. ex.

år 1	(10 Mb)	32 600 kr	ack. kostn.	
år 5	(50 Mb)	130 000 kr	perioden	
år 10	(100 Mb)	259 000 kr		= 144 000 kr
			10	

Uppdatering:

23 500 poster/år à 1,50 kr	35 300 kr
Systemutnyttjande:	
100 000 transaktioner/år à 43 öre	43 000 kr
Linjekostnad för 2 terminaler servicebyrå	5 000 kr

(forts.)

Utgifter för uttag för tryckproduktion (kataloger, kort, listutskriften mikrofiches etc.)	<u>1 000 kr</u>
Driftkostnad hos servicebyrån	228 300 kr
	efter 20 % rabatt = 182 600 kr
Kostnad till Televerket (linjer och modem, etc.)	10 400 kr
Oförutsedda utgifter	<u>50 000 kr</u>
Summa årskostnad (avrundat)	= 610 000 kr

I beräkningen ovan har ej tagits hänsyn till eventuella avgiftsinräkter och i förekommande fall ej heller mervärdesskatt.

## Bilaga 6 Teknisk ordlista

- analog* används inom elektroniken för att beteckna motsatsen till digital. En analog bandspelare arbetar t. ex. med spänningar som är analoga med, varierar i takt med, det ljud man vill uppteckna.
- bandbredd* hos en elektronisk utrustning anger inom hur stort frekvensområde utrustningen arbetar. En ljudbandspelare kan ha bandbredden 20 kHz, och en videobandspelare 5 MHz.
- Beta* namn på det videokassettsystem som Sony utvecklat och marknadsför.
- bildelement* den minsta del som kan återges i en bild. Ju fler bildelement bilden byggs upp av, desto detaljrikare och skarpare uppfattas den.
- bildrör* i en TV-mottagare består av ett lufttomt glasrör. I dess bakre del finns en anordning som avger elektronstrålar. Den främre delen av röret är utformad som en skärm. När elektronerna når skärmens baksida lyser den upp. Genom att styra strålarna över skärmen kan man bygga upp en bild.
- bit*, *Binary digiT*, minsta enheten i ett binärt datorsystem, dvs. datorsystem som arbetar med 2 som bas. Alla digitala datorer arbetar internt så. En bit kan vara antingen en etta eller en nolla.
- brusreducering* i bandspelare eller andra liknande signalsystem arbetar genom att dölja det brus som alltid uppstår, så att örat inte uppfattar det.
- byte* (uttal: bajt) datorterm som anger 8 bit. De flesta små datorer organiserar sitt dataflöde i grupper om 8, dvs. i byte.
- delbild* är en ofullständig TV-bild med halva antalet linjer mot det normala. En TV-bild består av två delbilder. Uppdelningen i två delbilder görs för att minska flimret. Bildfrekvensen i det europeiska TV-systemet är 25 Hz. Genom att man visar två delbilder på varje fullständig bild höjs flimmerfrekvensen till 50 Hz, och det uppfattas mindre störande av ögat.
- digital* beskriven med siffror. En digital bandspelare arbetar t. ex. med sifferföljder som beskriver ögonblicksvärdena på de ljud man vill uppteckna.
- CCD*, *Charge Coupled Device*, elektronisk krets, bestående av en integrerad halvledarkrets, som omvandlar en optisk bild till TV-signaler.
- CED*, *Capacitive Electronic Disc*, namn på RCA:s videoskiva. Arbetar med kapacitiv avkänning och styrning i spår. Systemet kallas Selecta Vision.
- CVC*, *Compact Video Cassette*, namn på videokassettsystem som tillverkas av Funai. Säljs också av Canon. Kassetten är obetydligt större än en kompaktkassett för ljud och rymmer en halv timmes program.
- fiberoptik* tunna fibrer av glas som leder ljus. På ljuset kan en mängd information moduleras så att ljuset bär informationen genom fibern. Överföringskapaciteten kan bli oerhörd. På sikt kan glasfibrer ersätta stora delar av de kopparkabelnät vi har i dag.
- halvledare* en speciell grupp grundämnen som är lämpade att bygga transistorer, integrerade kretsar och liknande av. Halvledare är även en sammanfattande benämning på dessa komponenter.

- halvledarminne* ett digitalt minne som byggs upp av halvledarkomponenter.
- helical scan* spiralavsökning eller snedspåravsökning. Metod att förlägga inspelningsspåren på ett videoband. Bandet läggs snett runt en roterande trumma. På trumman finns ett magnethuvud som skriver ett diagonalt spår över bandet. Genom att bandet dras runt trumman får man flera spår, tätt efter varandra. Varje spår innehåller en delbild.
- integrerad krets* en uppsättning halvledarkomponenter som framställts ur ett och samma kiselstycke. På ett kiselstycke med en yta av någon mm<sup>2</sup> kan man rymma tiotusentals transistorfunktioner. Komplicerade elektroniska kretsar kan därmed göras mycket små.
- kamerarör* elektronisk komponent, bestående av ett lufttomt glasrör med diverse elektroder, som omvandlar en optisk bild till TV-signaler.
- kapacitans* elektrisk storhet som anger förmåga att lagra elektrisk laddning.
- katodstrålerör* vanligaste komponent för återgivning av TV-bilder. Se bildrör.
- kompatibilitet* utbytarhet. Två videokassettspelare sägs vara kompatibla om man kan spela in ett program på den ena och med fullgott resultat spela upp det på den andra. Kompatibiliteten förutsätter dels mekanisk utbytarhet, kassetten skall mekaniskt ha samma mått etc., dels elektrisk, det magnetiska mönstret skall tolkas på i detalj samma sätt.
- laser* artificiell ljuskälla som utmärks av att ljusvågorna består av en enda frekvens och att alla vågor ligger i fas, dvs. kommer i exakt samma "takt".
- laser disc* namn på den optiska videoskivan.
- LVR, Longitudinal Video Recording*, ett sätt lagra videosignaler på band som parallella spår över bandets bredd. Bl. a. BASF och Toshiba har arbetat med sådana system på försöksstadiet.
- MDR, Magnetic Disc Recorder*, ett system för inspelning av video på magnetiska skivor. Omtalat i mitten av 1970-talet, men sattes aldrig i produktion.
- nipkowskiva* system för avsökning av optiska bilder för omvandling till TV-signaler. Bestod av en rund skiva med hål som ordnats utefter en spirallinje genom vilka bilden avsöktes. Användes i TV-teknikens barndom och gav mycket grova bilder.
- NTSC, National Television System Committee*, namn på det organ som utvecklade USA:s färg-TV-system. Numera namn på själva systemet.
- optisk ledare* se fiberoptik.
- PAL, Phase Alternation Line*, namn på det färg-TV-system som används i stora delar av Västeuropa och bl. a. i vårt land.
- SECAM, Sequential Couleur a Memoir*, namn på det färg-TV-system som bl. a. används i Frankrike och Östeuropa.
- skrivhastighet* hos ett videobandsystem är hastigheten mellan band och magnethuvud. Genom att magnethuvudet sitter på en roterande trumma i de flesta bandsystem blir skrivhastigheten mångfalt högre än bandhastigheten.
- snedspåravsökning* och
- spiralspåravsökning* se helical scan.
- SVR, Super Video Recorder*, Grundigs namn på sin variant av Philips VCR med 4 timmars speltid.
- TeD*, bildat av Telefunken och Decca, namn på ett mekaniskt videoskivsystem som utvecklades av AEG-Telefunken och Decca och som såldes i ringa omfattning i mitten på 1970-talet.
- transversell uppteckning* och
- tvärspåruppteckning* används i professionella 2 tums videobandspelare. Magnethuvudena sitter på en trumma som roterar vinkelrätt mot bandets kant och skriver spår som står likt pinnarna i en kam på bandet.
- U-matic* namn på ett halvprofessionellt videokassettsystem som utvecklades av Sony. Kassetten rymmer 1 timmes program med högre kvalitet än hemvideosystemen.

- VCR, Video Cassette Recorder*, namn på Philips videokassettsystem som såldes fram till 1980. Gav en timmes speltid; tre timmar i en långspelande variant. VCR betecknar också videokassettspelare över huvud taget i utomeuropeiskt språkbruk.
- VCR LP*, långspelande variant av Philips VCR-system. Tre timmars speltid.
- VHD, Video High Density Disc*, videoskivsystem som utvecklats av JVC, dotterföretag i Matsushitakoncernen. Systemet arbetar med kapacitiv avkänning och spårlös styrning.
- VHS, Video Home System*, videokassettsystem som ett flertal japanska och europeiska tillverkare ställt sig bakom. Dominerar f. n. marknaden i hela världen. Kassetten rymmer 4 timmars program.
- vidikon* typ av kamerarör som används i flertalet TV-kameror i dag. Av vidikonerna finns ett flertal utföranden som av tillverkarna benämns Plumbicon, Saticon etc.
- VLP, Video Long Play*, namn på den optiska videoskivan. (Laser Vision)
- video*, lat. jag ser, grundordet i uttryck som videospelare, videoband etc.
- videotrumma* roterande fäste för magnetiska videohuvuden i videobandspelare. Se skrivhastighet.
- V 2000* namn på Philips och Grundigs videokassettsystem som tog över efter VCR. Kassetten ger två gånger 4 timmars speltid.

#### Mått

- Hz* (Hertz) enhet för frekvens. En Hz är en svängning per sekund.
- kHz* ett tusen Hz.
- MHz* en miljon Hz.
- GHz* en miljard Hz.
- $\mu\text{m}$  mikrometer, en miljondels meter, eller tusendels millimeter.
- Mbit* miljoner bit.
- Gbit* miljarder bit.

# Statens offentliga utredningar 1981

## Kronologisk förteckning

---

1. HS 90: Hälsorisker. S.
2. HS 90: Ohälsa och vårdutnyttjande. S.
3. HS 90: Hälso- och sjukvård i internationellt perspektiv. S.
4. HS 90: Utgångspunkter och riktlinjer för det fortsatta arbetet. S.
5. Ny arbetstidslag. A.
6. Översyn av lagen om församlingsstyrelse. Kn.
7. Lag om vård av missbrukare i vissa fall. S.
8. Översyn av sjölagen 1. Ju.
9. Enhetligt huvudmannaskap för högskolan. U.
10. Datateknik i verkstadsindustrin. I.
11. Datateknik i processindustrin. I.
12. Inrikesflyget under 1980-talet. K.
13. Närradio. U.
14. Reformerat kyrkomöte, kyrklig lagstiftning m. m. Kn.
15. Grundlagsfrågor. Ju.
16. Film och TV i barnens värld. U.
17. Industrins datorisering. A.
18. Minskat tobaksbruk. S.
19. Översyn av radiolagen. U.
20. Omprövning av samvetsklausulen. Kn.
21. Internationellt patentsamarbete III. H.
22. Sjukersättningsfrågor. S.
23. Tekniska hjälpmedel för handikappade. U.
24. Socialförsäkringens datorer. S.
25. Bra daghem för små barn. S.
26. Omsorger om vissa handikappade. S.
27. Omsorger om vissa handikappade. Sammanfattning, lagförslag, specialmotiveringar. S.
28. Turism och friluftsliv. Det centrala myndighetsansvaret. Jo.
29. Forskningens framtid. U.
30. Forskarutbildningens meritvärde. U.
31. Avtalsvillkor mellan näringsidkare. Ju.
32. Fluor i kariesförebyggande syfte. S.
33. Effekter av investeringar utomlands. I.
34. Fristående skolor för skolpliktiga elever. U.
35. Sjukresor. S.
36. Begravningsverksamheten. Kn.
37. Företags obestånd II. B.
38. Om hets mot folkgrupp. A.
39. Svensk krigsmaterielexport. H.
40. Prisreglering mot inflation? H.
41. Prisreglering mot inflation? Bilagor 1-6. H.
42. Prisreglering mot inflation? Bilagor 7-12. H.
43. De internationella investeringarnas effekter. I.
44. Löntagarna och kapitaltillväxten. Slutrapport. E.
45. Nya medier - text-TV, teledata. U.
46. Ändringar i förvaltningslagen. Ju.
47. Hyresgästinflytande på målning och tapetsering. Bo.
48. Telubaffären. Ju.
49. Den svenska psalmboken. Band 1. Kn.
50. Den svenska psalmboken. Band 2. Kn.
51. Den svenska psalmboken. Band 3. Kn.
52. Den svenska psalmboken. Band 4. Kn.
53. Stockholms kommunala styrelse. Kn.
54. Kooperativa företag. I.
55. Video. U.

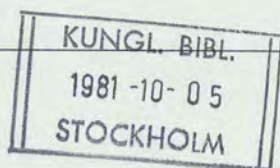



# Statens offentliga utredningar 1981

## Systematisk förteckning

---

### Justitiedepartementet

Översyn av sjölagen 1. [8]  
Grundlagsfrågor. [15]  
Avtalsvillkor mellan näringsidkare. [31]  
Ändringar i förvaltningslagen. [46]  
Telubaffären. [48]

### Socialdepartementet

Hälsa- och sjukvård inför 90-talet. 1. Hälsorisker. [1] 2. Ohälsa och vårdutnyttjande. [2] 3. Hälsa- och sjukvård i internationellt perspektiv. [3] 4. Utgångspunkter och riktlinjer för det fortsatta arbetet. [4]  
Lag om vård av missbrukare i vissa fall. [7]  
Minskat tobaksbruk. [18]  
Sjukersättningsfrågor. [22]  
Socialförsäkringens datorer. [24]  
Bra daghem för små barn. [25]  
Omsorgskommittén. 1. Omsorger om vissa handikappade. [26]  
2. Omsorger om vissa handikappade. Sammanfattning, lagförslag, specialmotiveringar. [27]  
Fluor i kariesförebyggande syfte. [32]  
Sjukresor. [35]

### Kommunikationsdepartementet

Inrikesflyget under 1980-talet. [12]

### Ekonomidepartementet

Löntagarna och kapitaltillväxten. Slutrapport. [44]

### Budgetdepartementet

Företags obestånd II. [37]

### Utbildningsdepartementet

Enhetligt huvudmannaskap för högskolan. [9]  
Närradio. [13]  
Film och TV i barnens värld. [16]  
Översyn av radiolagen. [19]  
Tekniska hjälpmedel för handikappade. [23]  
Utredningen om forskningens och forskarutbildningens situation. 1. Forskningens framtid. [29] 2. Forskarutbildningens meritvärde. [30]  
Fristående skolor för skolpliktiga elever. [34]  
Nya medier – text-TV, teledata. [45]  
Video. [55]

### Jordbruksdepartementet

Turism och friluftsliv. Det centrala myndighetsansvaret. [28]

### Handelsdepartementet

Internationellt patentsamarbete III. [21]  
Svensk krigsmaterielexport. [39]  
Prisregleringskommittén. 1. Prisreglering mot inflation? [40] 2. Prisreglering mot inflation? Bilagor 1–6. [41] 3. Prisreglering mot inflation? Bilagor 7–12. [42]

### Arbetsmarknadsdepartementet

Ny arbetstidslag. [5]  
Industrins datorisering. [17]  
Om hets mot folkgrupp. [38]

### Bostadsdepartementet

Hyresgästinflytande på målning och tapetsering. [47]

### Industridepartementet

Data- och elektronikkommittén. 1. Datateknik i verkstadsindustrin. [10] 2. Datateknik i processindustrin. [11]  
Direktinvesteringskommittén. 1. Effekter av investeringar utomlands. [33] 2. De internationella investeringarnas effekter. [43]  
Kooperativa företag. [54]

### Kommundepartementet

Översyn av lagen om församlingsstyrelse. [6]  
Reformerat kyrkomöte, kyrklig lagstiftning m. m. [14]  
Omprövning av samvetsklausulen. [20]  
Begravningsverksamheten. [36]  
1969 års psalmkommitté. 1. Den svenska psalmboken. Band 1. [49] 2. Den svenska psalmboken. Band 2. [50] 3. Den svenska psalmboken. Band 3. [51] 4. Den svenska psalmboken. Band 4. [52]  
Stockholms kommunala styrelse. [53]

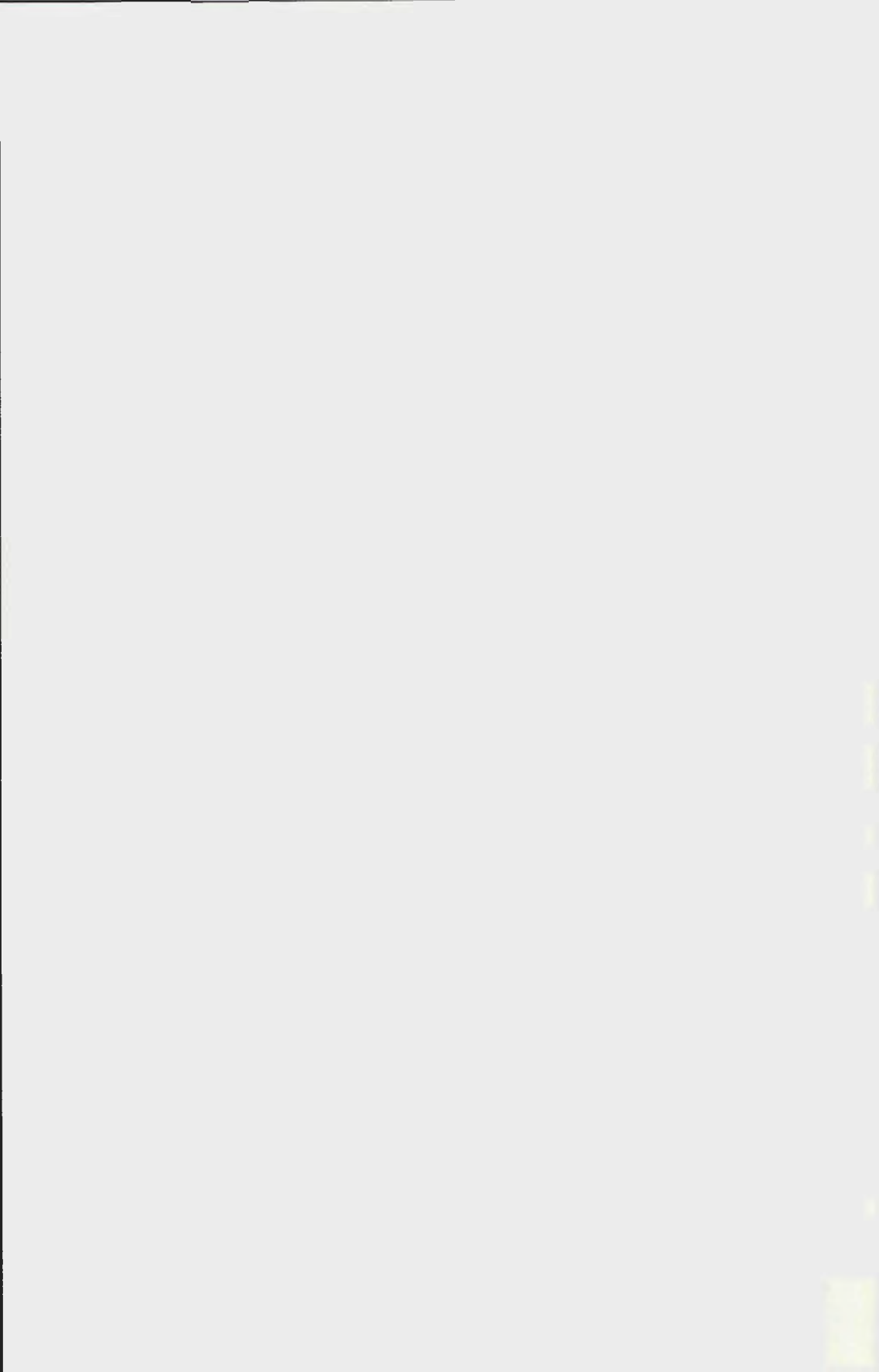





**Allmänna Förlaget**  
Allmänna Förlaget

ISBN 91-38-06345-X  
ISSN 0375-250X