

NOUVEAU FIORINO.

**DÉCOUVREZ UN UTILITAIRE QUI N'A PAS PEUR
DE PRENDRE DES TARTES, DES RÂTEAUX, DES
TÔLES, DES PAINS, DES PARPAINGS...**

6 VERSIONS

DIESEL ET ESSENCE

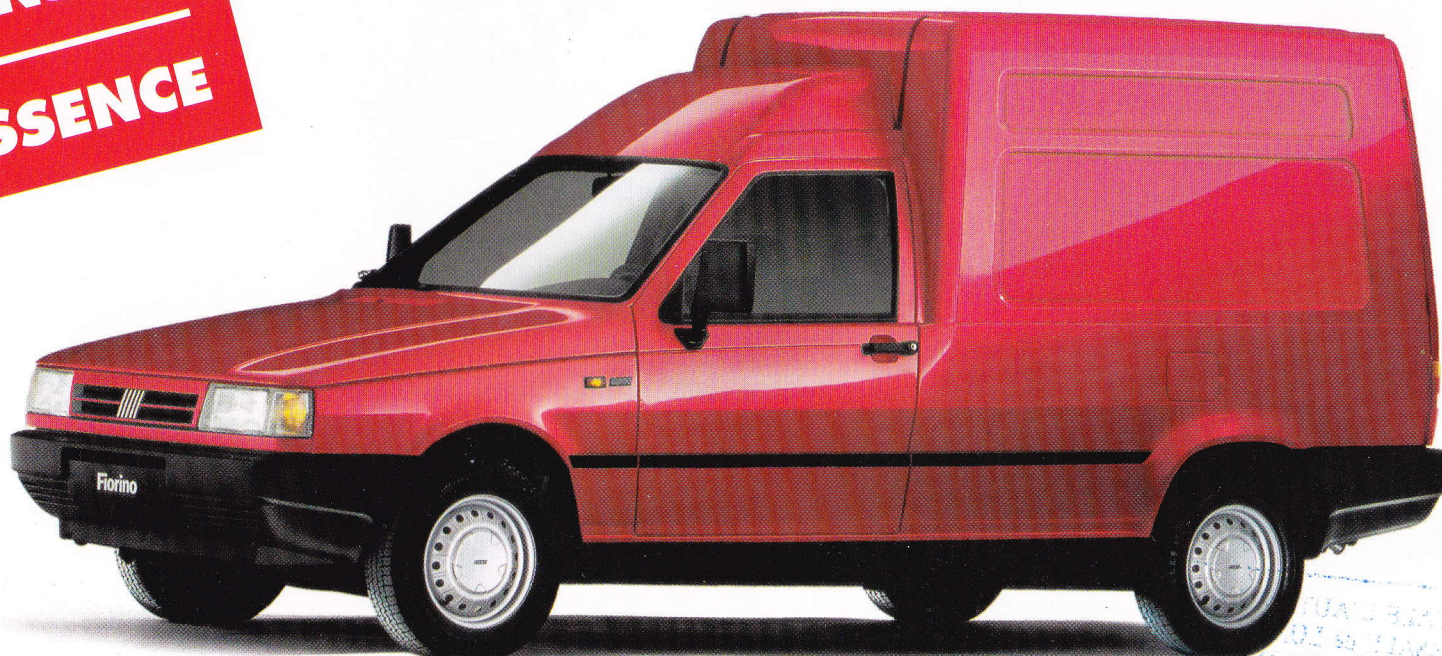

FIAT

véhicules utilitaires

POUR LE TRANSPORT DE MARCHANDISES :

NOUVEAU FIORINO FOURGON



- Charge utile : 620 kg.
- Volume utile : 3,2 m³.

Un record !

- Dimensions intérieures utiles :

Longueur : 1780 mm.

Largeur maxi : 1350 mm.

Hauteur : 1370 mm.

Ecartement entre passage de roues : 1090 mm, ce qui permet le chargement d'Europalettes préemballées.

- Le confort et la sécurité d'une berline.
- 2 motorisations fiables et économiques : 1.7 Diesel et 1.4 i.e. Essence.

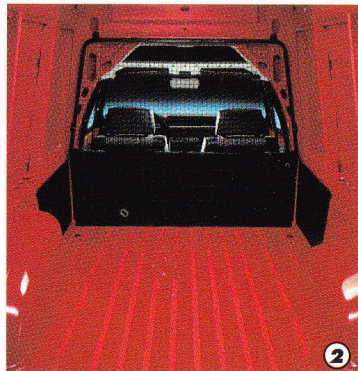

1 - Volet supérieur arrière ouvrant « Maxitop » (option).

2 - Un volume et une charge utiles exceptionnels.

3 - Porte latérale à rideau coulissant (option) :
une grande première dans ce segment !

Toutes les charges utiles précisées s'entendent chauffeur compris.

F O N C T I O N N A L I T E - A C C E S S I B I L I T E

LE VÉHICULE UTILITAIRE DE **TOUS** LES PROFESSIONNELLS :

NOUVEAU FIORINO

A chaque métier, chaque profession ses exigences particulières.

C'est pour mieux répondre à celles-ci que Fiat a fait développer sur son Nouveau Fiorino de nombreux aménagements personnalisés :



- Cellules isothermes sur base Pick-up en versions froid positif ou négatif.
- Conteneurs isothermes sur base Fourgon en versions froid positif ou négatif.
- Equipement bâche coulissante sur base Pick-up.
- Divers aménagements et équipements spécifiques intérieurs pour faire de votre véhicule utilitaire l'outil dont vous avez vraiment besoin (plancher coulissant, transport de vêtements, kit atelier, kit rangement fixe ou coulissant, adaptation pour transport de personnes à mobilité réduite sur les versions Panorama).

Aménager, agencer, personnaliser ou encore transformer votre Nouveau Fiorino en atelier, magasin ou véhicule de distribution : le réseau Fiat est à votre disposition pour créer l'outil qui vous assurera rentabilité, performance et qualité.



1 - Nouveau Fiorino Pick-up équipé de la bâche coulissante.

2 - Conteneur isotherme sur version Fourgon (volume utile : 1,25 m³).

3 - Cellule frigorifique sur base Pick-up (volume utile : 2,50 m³).

4 - Equipement plancher coulissant pour des chargements plus faciles.

5 - Kit de rangement coulissant (plusieurs aménagements sont possibles).

6 - Kit transport de vêtements.

POUR LE TRANSPORT DE MARCHANDISES :

NOUVEAU FIORINO PICK-UP



- Charge utile : 650 kg.
- Surface utile : 2,4 m².
- Dimensions utiles :
Longueur maxi : 1780 mm.
Largeur maxi : 1350 mm.
Largeur entre passage de roues : 1090 mm.
- Ridelle arrière rabattable avec poignée centrale à tiroir pouvant supporter, en position ouverte, jusqu'à 150 kg de charge.
- Brides de fixation pour le transport d'objets longs.
- Un agrément de conduite incomparable.
- 2 motorisations fiables et économiques :
1.7 Diesel et 1.4 i.e. Essence.



1 - Rétroviseurs de grande dimension :
plus de visibilité, plus de sécurité.

2 - Le confort d'une berline :
un habitacle vaste et bien équipé.

3 - Porte-échelles (option).

R O B U S T E S S E - F I A B I L I T E - S E C U R I T E -

POUR LE TRANSPORT DE PERSONNES OU LE TRANSPORT MIXTE :

NOUVEAU FIORINO PANORAMA

POUR UNE UTILISATION PRIVÉE/LOISIRS

- Le confort et l'agrément d'une berline :
5 vraies places,
jusqu'à 220 kg de charge utile,
jusqu'à 1,7 m³ de volume utile.
- Un équipement très complet :
 - Vitres teintées, coulissantes à l'AR.
 - Ceintures de sécurité à enrrouleur, réglables en hauteur à l'AV.
 - Montre digitale...
- Une large gamme d'options pour un véhicule sur mesure :
Direction assistée, volet supérieur ouvrant « Maxitop », appuis-tête AR...

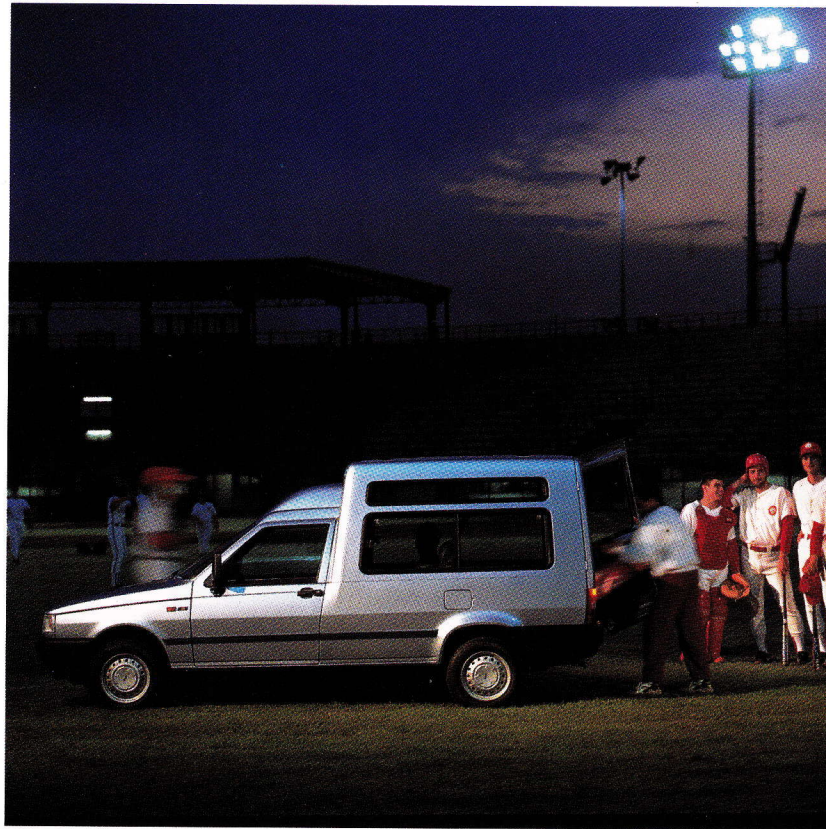

POUR UNE UTILISATION PROFESSIONNELLE

- Volume utile : 3,2 m³
(banquette arrière rabattue).
- Charge utile : jusqu'à 570 kg.
- Brides de fixation de la charge sur le plateau de chargement.
- Une polyvalence hors pair.
- Une fonctionnalité identique à la version Fourgon.
- La robustesse et fiabilité d'un véhicule utilitaire.

Nouveau Fiorino Panorama :
2 motorisations écologiques,
1.7 Diesel et 1.4 i.e. Essence.



1



2



3



4

- 1 - Vaste intérieur modulable.
- 2 - Siège passager basculant pour un accès aisé aux places arrière (appuis-tête AR en option).
- 3 - Vitres latérales coulissantes teintées.
- 4 - Banquette AR rabattue : 3,2 m³ de volume utile.

C O N F O R T E T A G R E M E N T - H A B I T A B I L I T É

Nouveau Fiorino Fourgon

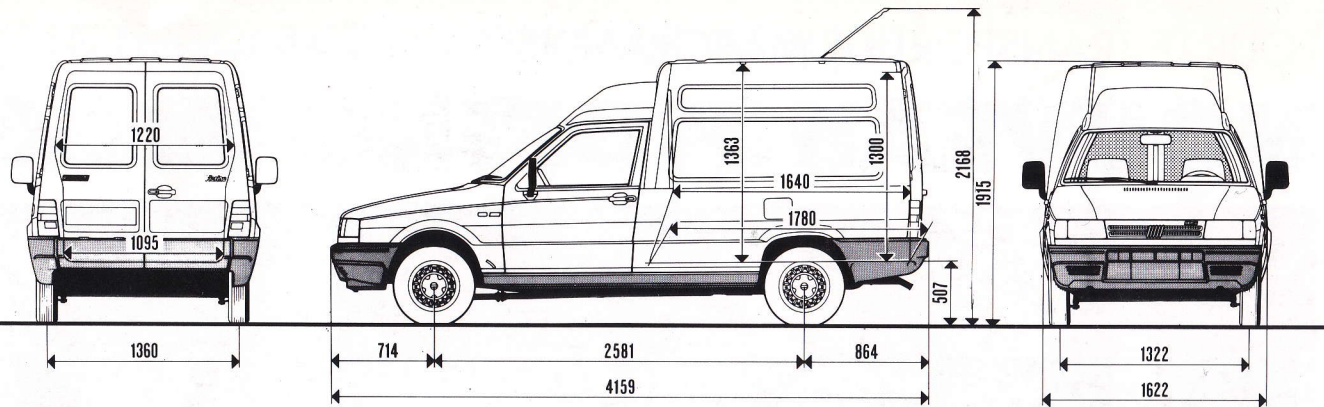

Nouveau Fiorino Pick-Up

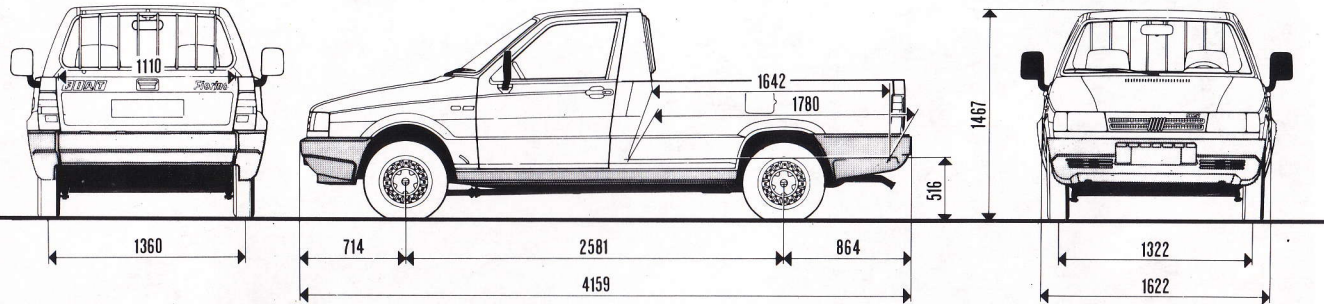

Nouveau Fiorino Panorama

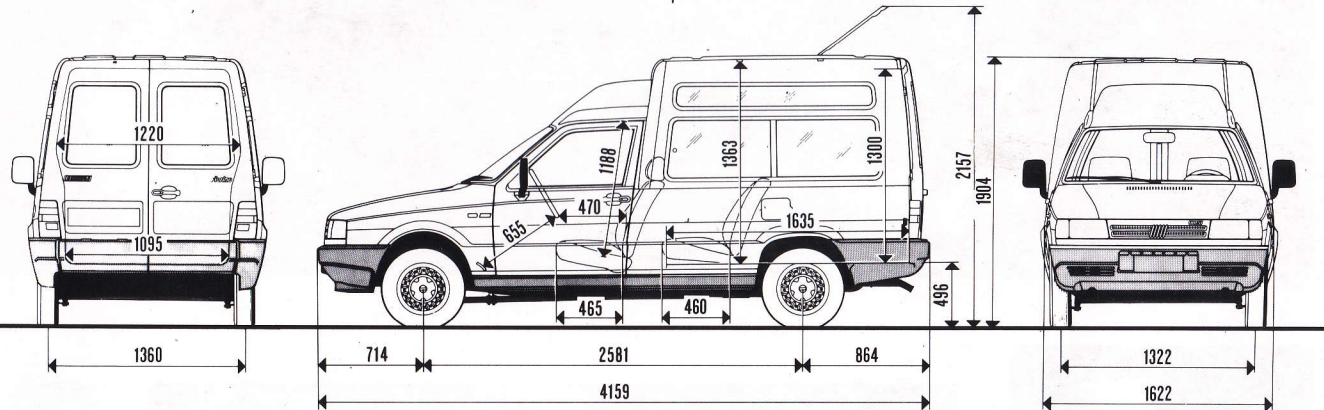

CONTINENTALE D'AUTOMOBILES
 SUCCURSALE de LUXEUIL
 S.A.R.L. au capital de 50.000 Francs
 RCS STRASBOURG B 392 301 065 00026
 4 Bis. rue de Verdun - B.P. 45
 F-67002 LUXEUIL-LES-BAINS CEDEX
 Tél. 81 40 13 14 Fax 81 91 69 17



véhicules utilitaires

Dans le souci d'améliorer constamment ses produits, Fiat se réserve le droit de modifier, à tout moment et sans préavis les prix, les teintes, les matériaux, l'équipement et les caractéristiques techniques de ses véhicules ou de mettre fin à la production de certains modèles.