

**FIAT**

TABLE

# **Fiat 1979.**

## **Technologie et service.**

Fidèle à sa politique de qualité et d'innovation, Fiat vous propose aujourd'hui une gamme de véhicules riche en nouveautés et en perfectionnements. Des véhicules avec une fiabilité et une robustesse encore accrues. Une garantie totale de 12 mois, pièces et main-d'œuvre, kilométrage illimité, s'applique à chacun d'eux. Et le réseau Fiat, à travers toute la France, met à votre service sa compétence et son efficacité. Pour que votre plaisir de posséder une Fiat se confirme au fil des années.

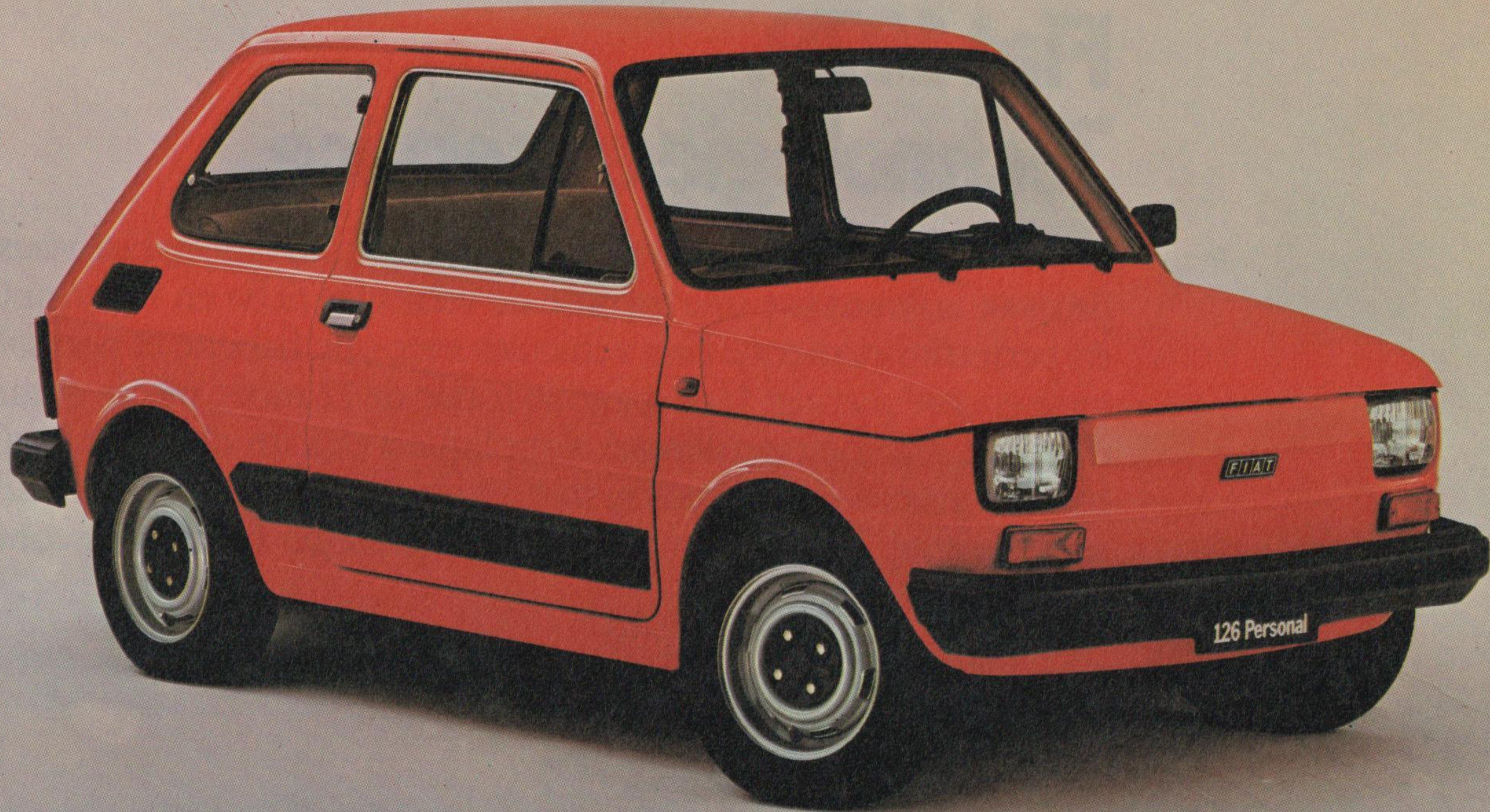

# Fiat 126. La voiture de ville idéale.

Une voiture unique en son genre, parfaitement adaptée à la circulation urbaine, qui se faufile partout, se gare n'importe où, transporte gaiement 4 personnes... et coûte si peu à l'usage! Techniquement, c'est une automobile complète et moderne, avec une suspension à 4 roues indépendantes, une boîte 4 vitesses, une finition soignée. Trois versions : 126 Berline, 126 Personal avec intérieur "tout moquetté" et 126 Personal "toit ouvrant".

Fiat 126 - 652 cc - 4 CV.

Consommation : vitesses stabilisées à 90 km/h : 6,10 l, parcours urbain : 7,3 l.

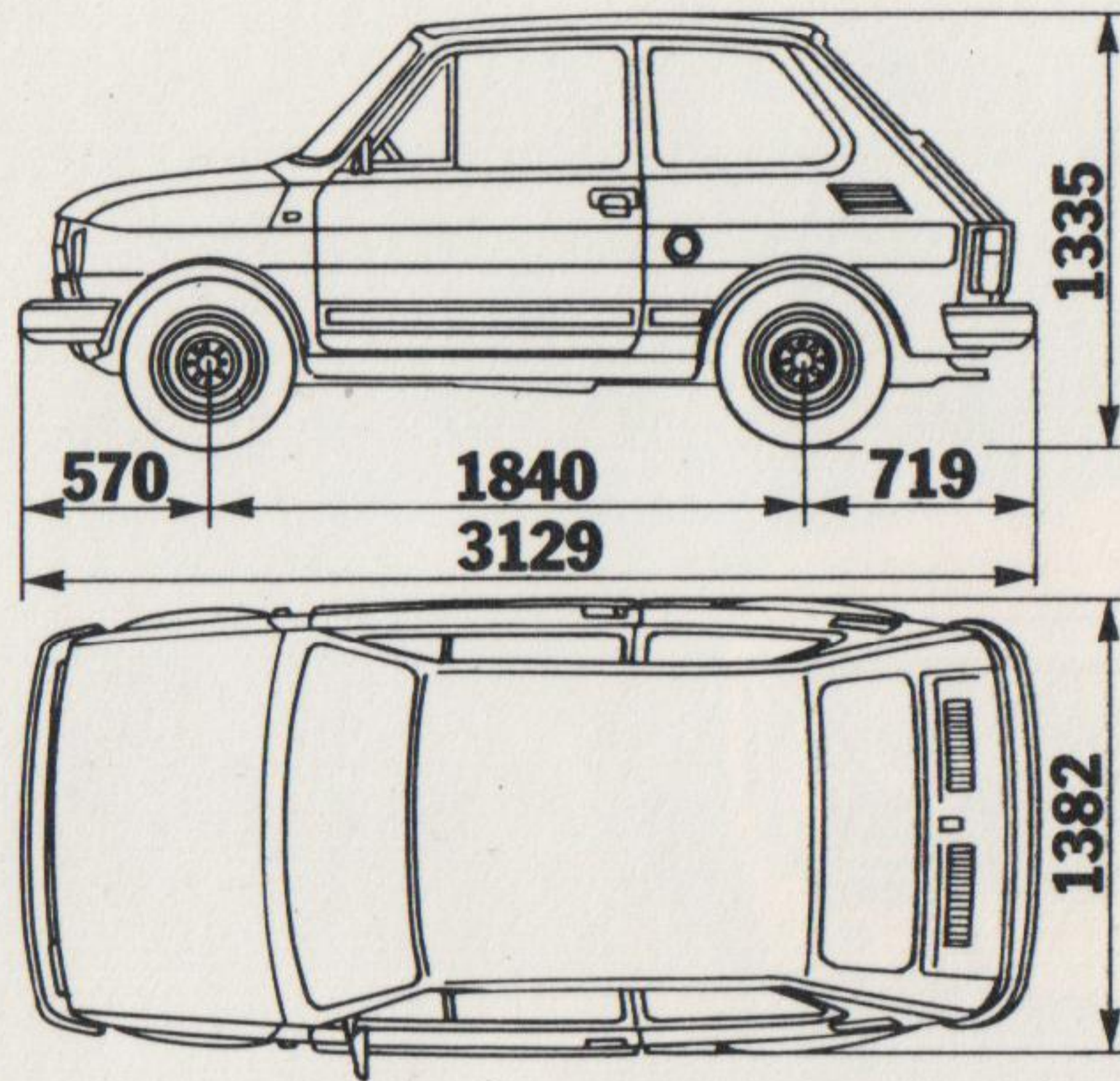



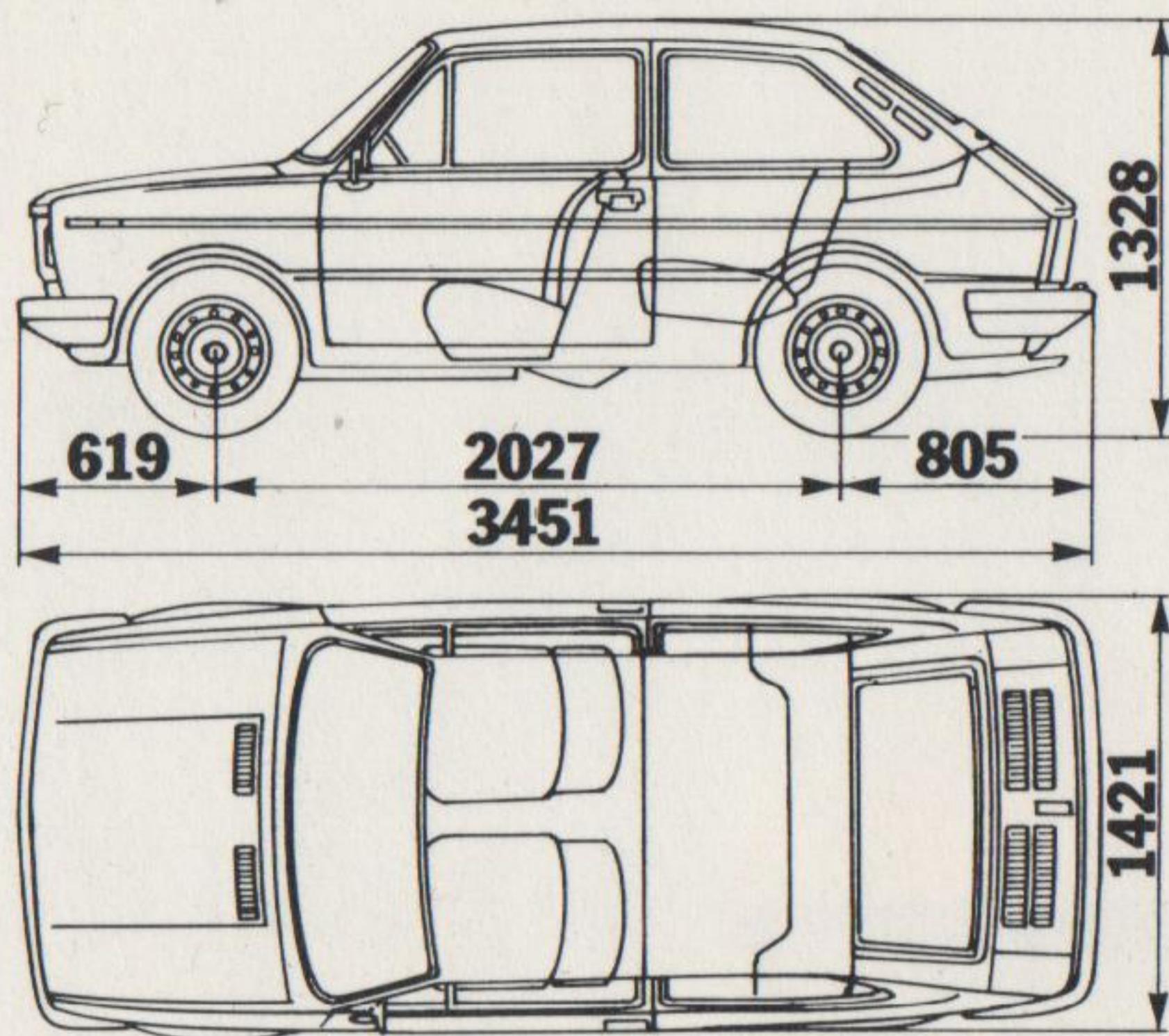

# Fiat 133. Spacieuse et économique.

Dérivée de la célèbre Fiat 850, la Fiat 133 s'est taillée une réputation flatteuse d'économie, de fiabilité et de confort. Economie et fiabilité avec son moteur très peu gourmand et d'une robustesse légendaire. Confort avec ses 4 vraies places, sa suspension à 4 roues indépendantes, son insonorisation et sa finition élégante. Souple et maniable, la 133 est aussi à l'aise en ville que sur la route.

Fiat 133 Berline Luxe - 843 cc - 5 CV.

Consommation : vitesses stabilisées à 90 km/h : 5,8 l, parcours urbain : 9,8 l.





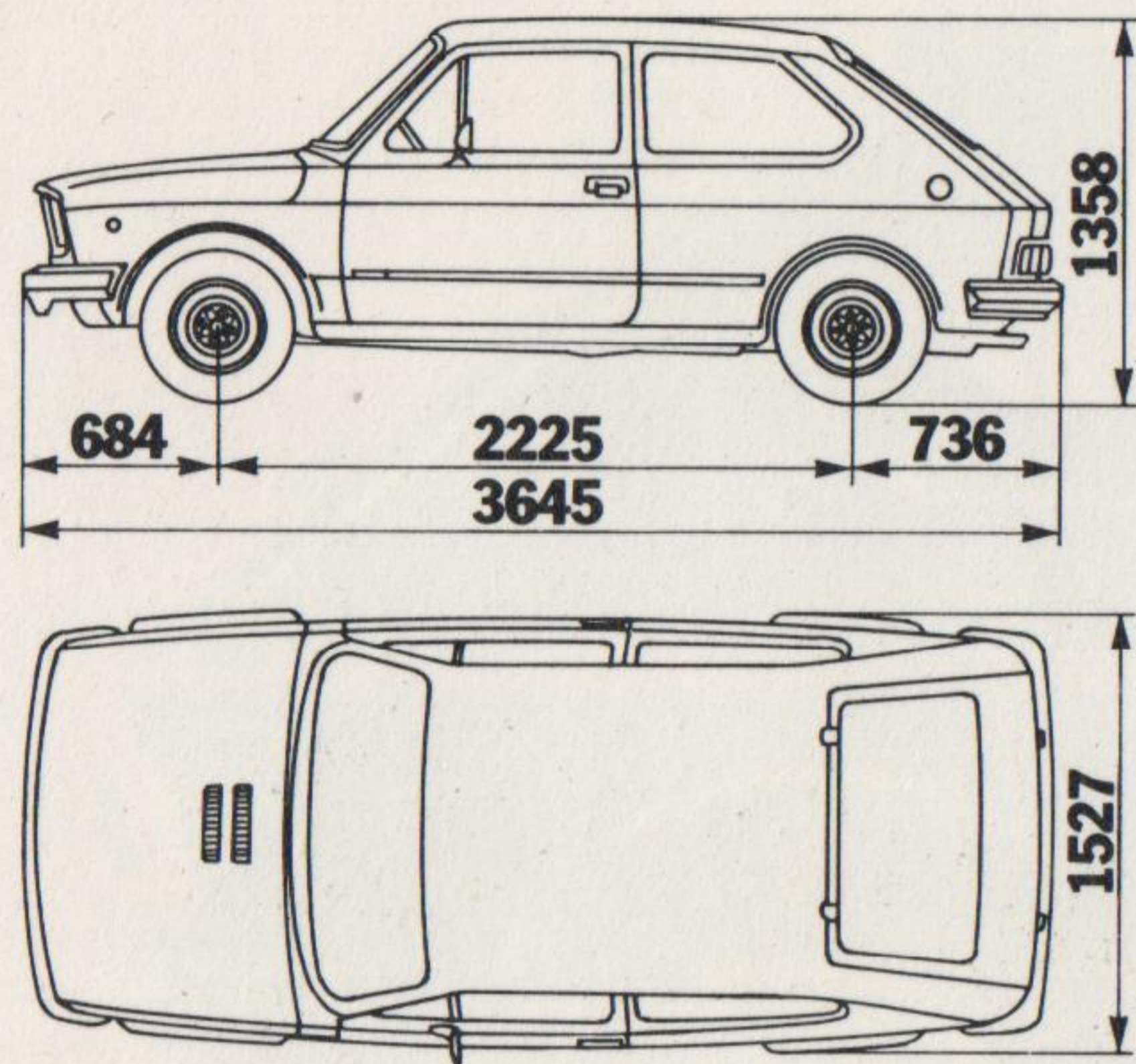

# Fiat Brava. Tout pour plaire.

Voiture la plus vendue en Europe dans sa catégorie, la Brava vous offre le choix : 2, 3 ou 4 portes, moteur 900 cc ou 1050 cc, finition L ou CL. Chacun des modèles possède les caractéristiques de base qui font depuis des années le succès de la 127 : mécanique d'une robustesse éprouvée, tenue de route et sécurité qu'apporte la traction avant associée à une suspension à 4 roues indépendantes, espace et confort (5 places homologuées), équipement très complet, finition soignée. Plaisante à regarder, la Brava est en plus excitante à conduire.

Fiat Brava - 903 ou 1049 cc - 4, 5 et 6 CV.

Consommation - Brava 903 : vitesses stabilisées à 90 km/h : 5,8 l, à 120 km/h : 7,9 l, parcours urbain : 8,4 l.

Brava 1050 : vitesses stabilisées à 90 km/h : 6,6 l, à 120 km/h : 9,2 l, parcours urbain : 8,9 l.

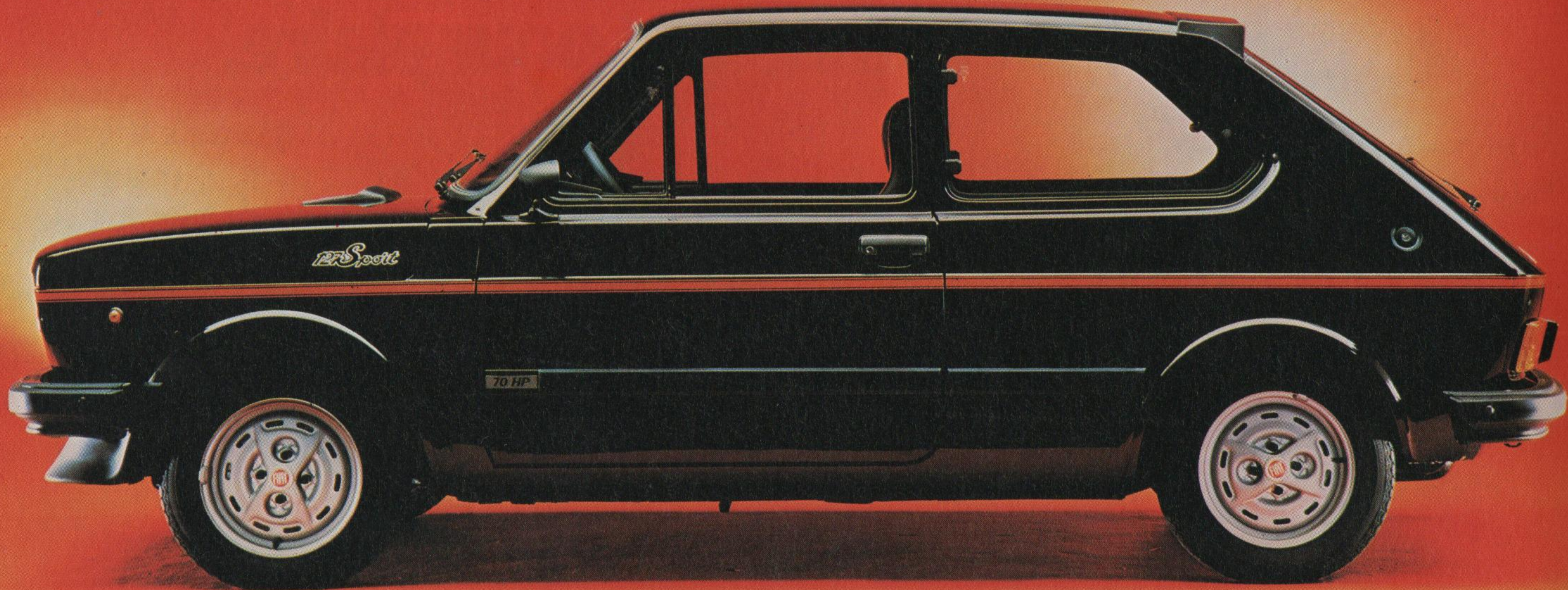

# Fiat Brava Sport. 70 chevaux sous le capot.

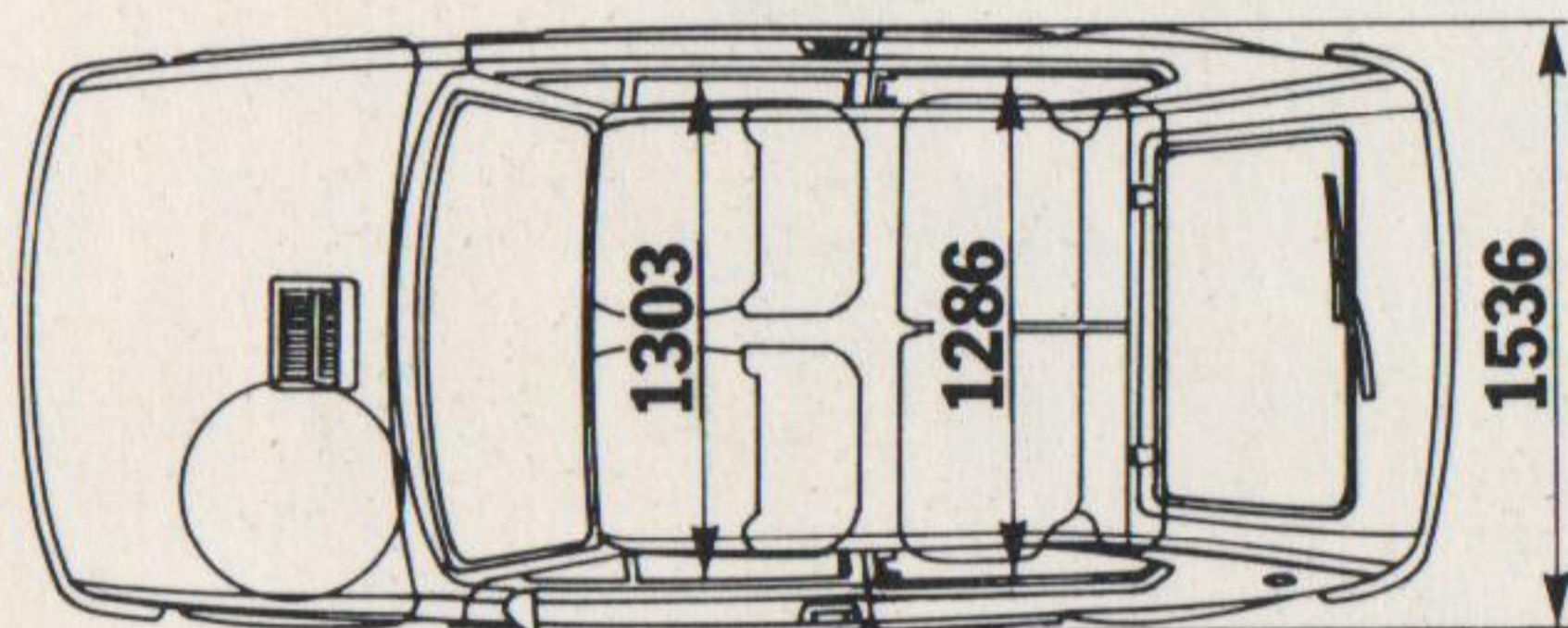
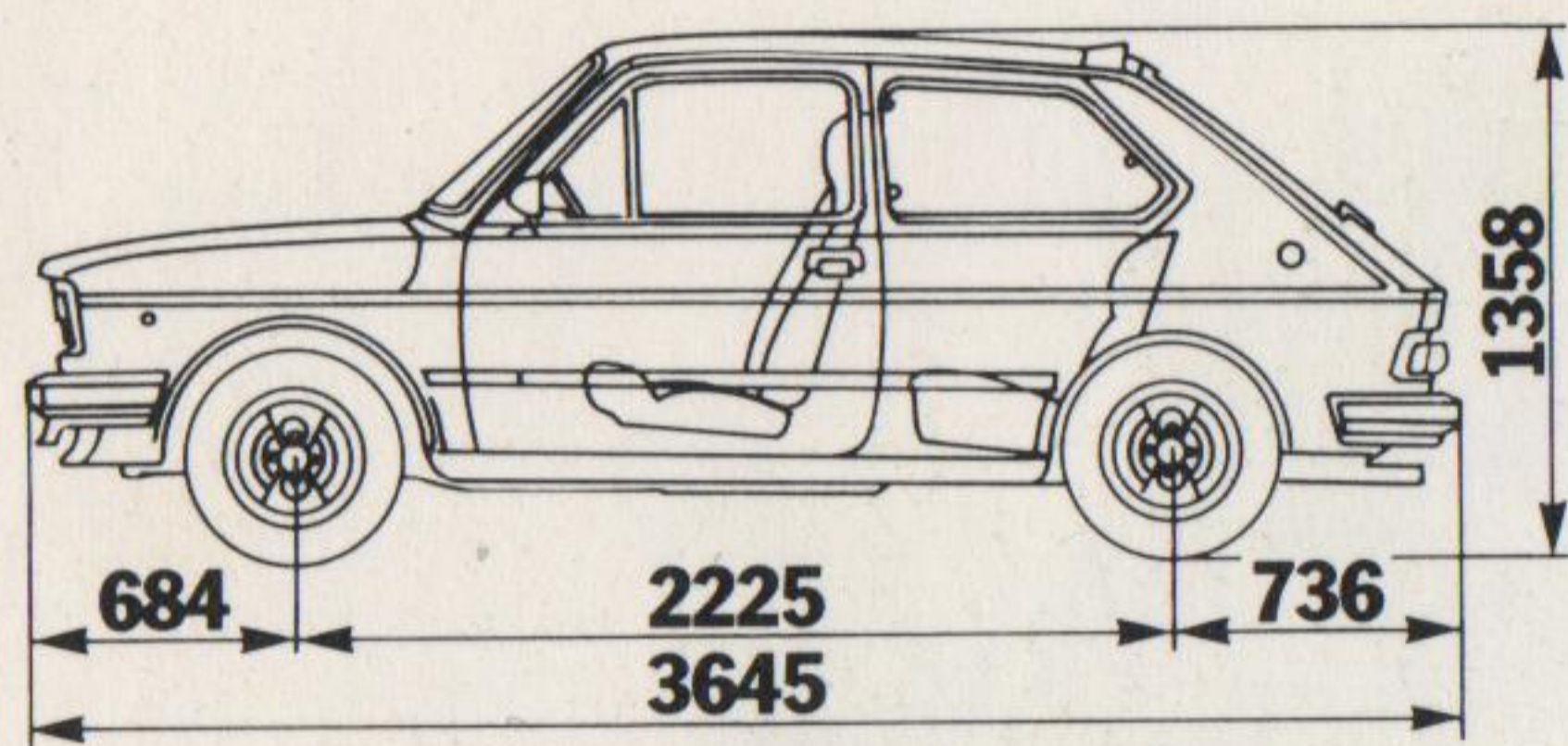

La Brava Sport ravira tous ceux qui ne se contentent pas de la voiture de "Monsieur Tout le Monde". Ses 70 chevaux lui donnent des accélérations franches et lui permettent d'atteindre allègrement 160 km/h. Quant à l'équipement, il est aussi exceptionnel que la mécanique, tant sur le plan de la sécurité que du confort : pas moins de 70 équipements spéciaux, qui font de la Brava Sport l'une des voitures les plus séduisantes que l'on puisse rencontrer.

Fiat Brava Sport - 1049 cc - 6 CV.

Consommation : vitesses stabilisées à 90 km/h : 7,16 l, à 120 km/h : 9,63 l, parcours urbain : 10,14 l.



# Fiat 128. La 6 CV trapue.

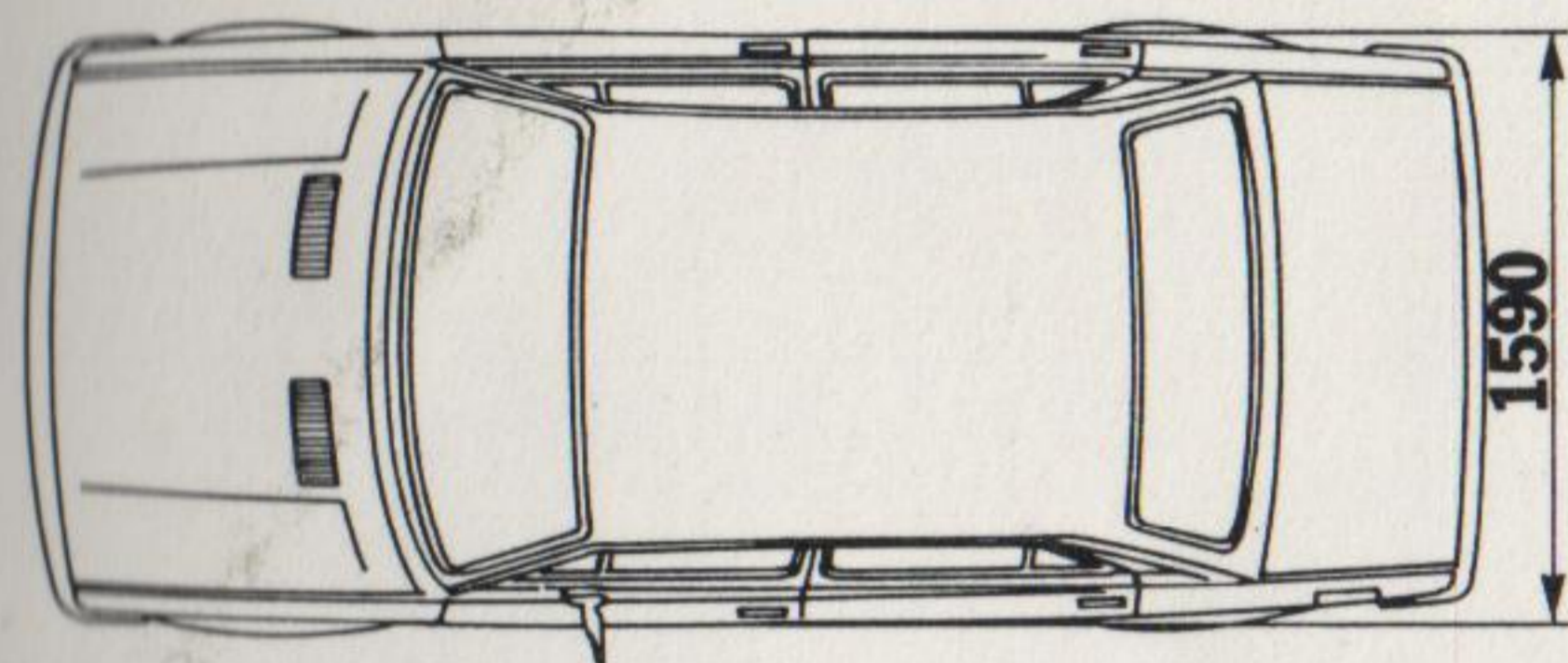
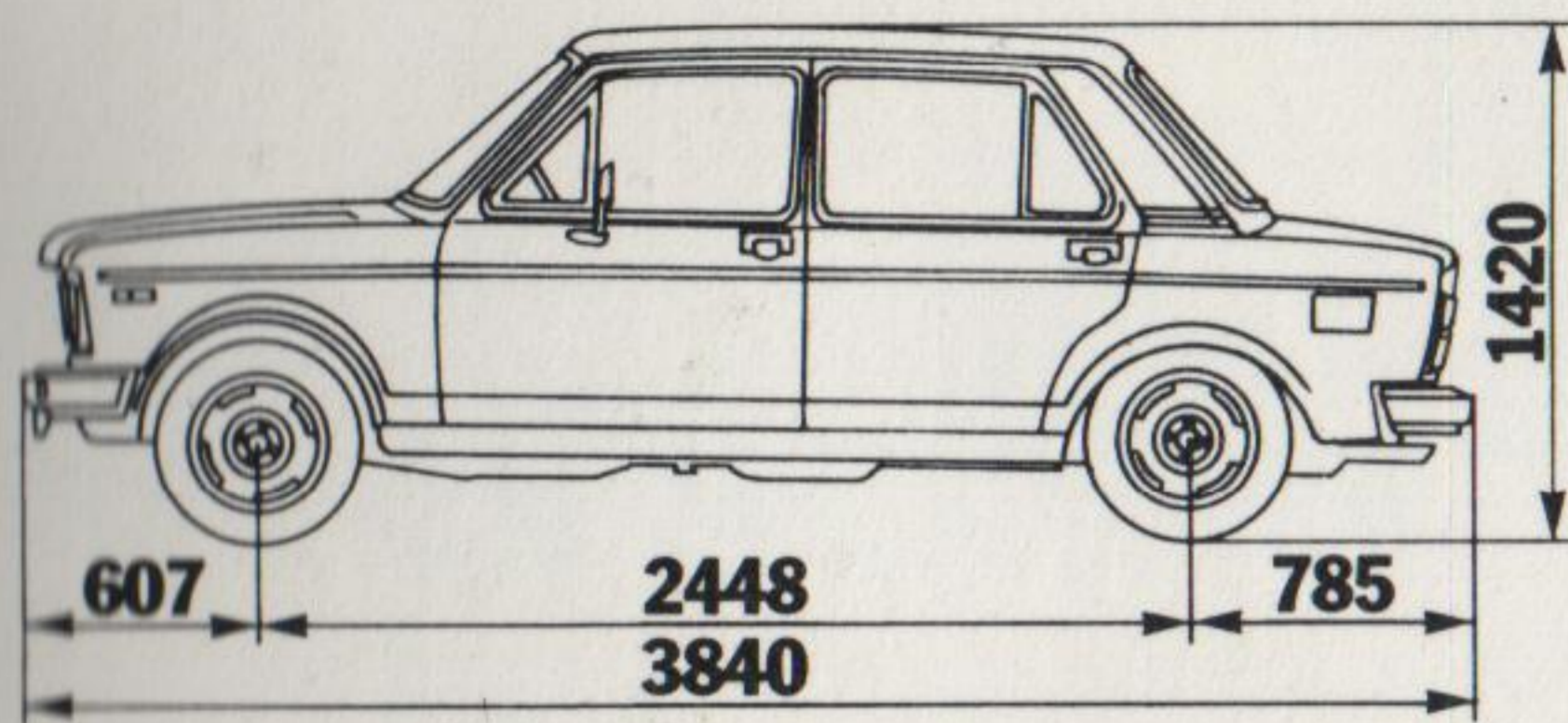

Sous son allure compacte, la 128 offre un espace intérieur très important. C'est également une voiture très sûre (traction avant, suspension à 4 roues indépendantes) avec un équipement complet (pare-brise feuilleté, appuis-tête, lave-glacé électrique). Le moteur souple et nerveux permet des allures soutenues, sa robustesse est bien connue.

Fiat 128 - 1116 cc - 6 CV.

Consommation : vitesses stabilisées à 90 km/h : 6,3 l, à 120 km/h : 8,8 l, parcours urbain : 9,2 l.

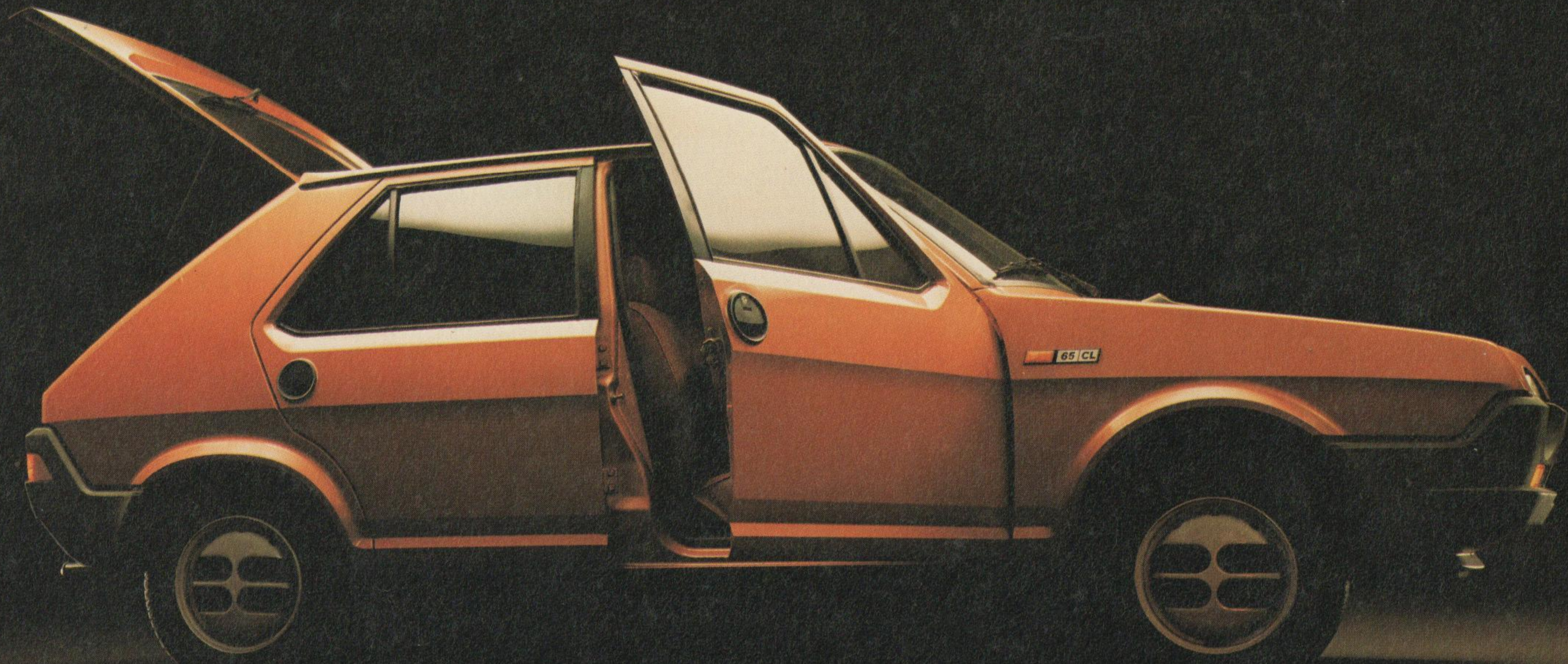

**La Ritmo.**  
**Sa ligne traduit**  
**son avance technique.**

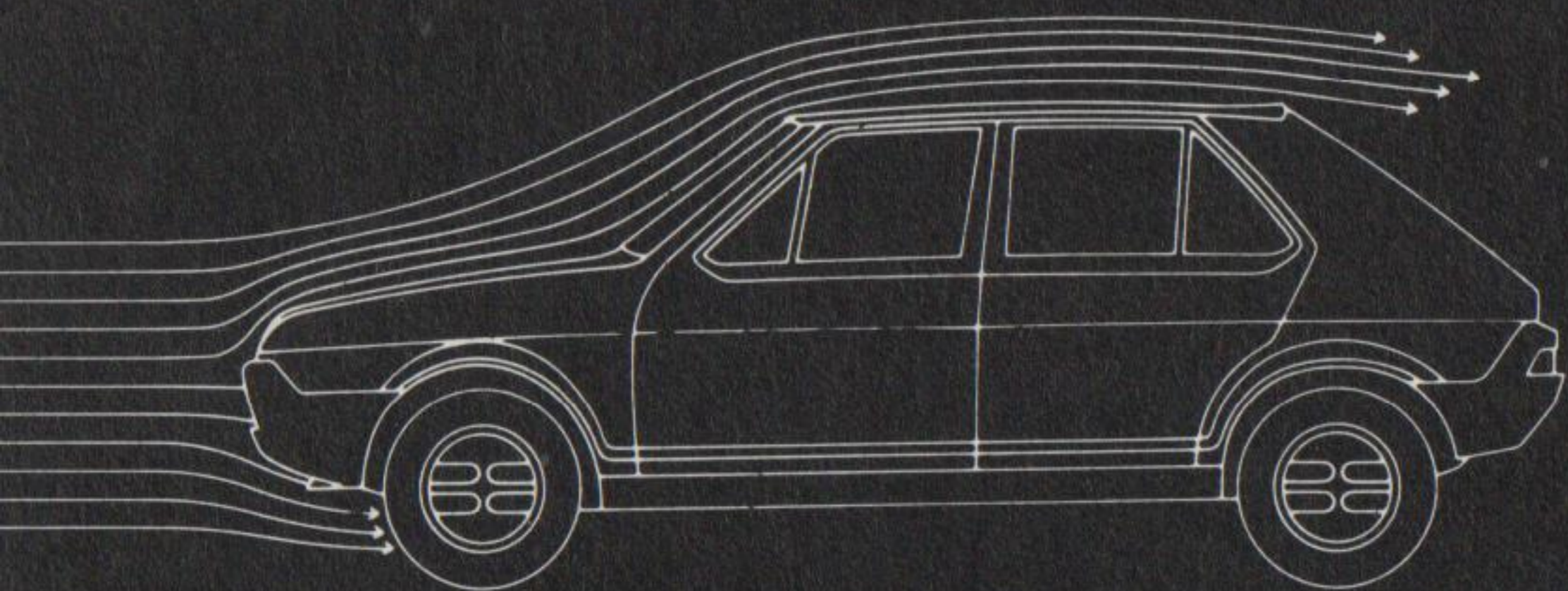

**Une ligne profilée  
qui améliore  
la consommation  
et les performances.**

Moins vous offrez de résistance à l'air, moins vous dépensez d'énergie... et plus vous allez vite. La Ritmo répond parfaitement à ce concept.

Regardez-la. Sa ligne profilée lui permet d'entrer plus aisément dans l'atmosphère. Et par la même occasion de dépenser moins de carburant.

Cette performance n'est pas le fait du hasard. Mais le fruit de cinq années de patientes recherches et de nombreux tests en soufflerie.

Aujourd'hui, la Ritmo peut afficher une consommation de 7,09 litres à une vitesse constante

de 90 km/h, parcourir le km départ-arrêté en 36,1 s et atteindre une vitesse de pointe de 150 km/h (modèle 1300).

L'aérodynamisme de la Ritmo se répercute aussi sur sa tenue de route. Parfaite en toutes circonstances. A pleine vitesse comme par fort vent latéral.

La plus moderne des

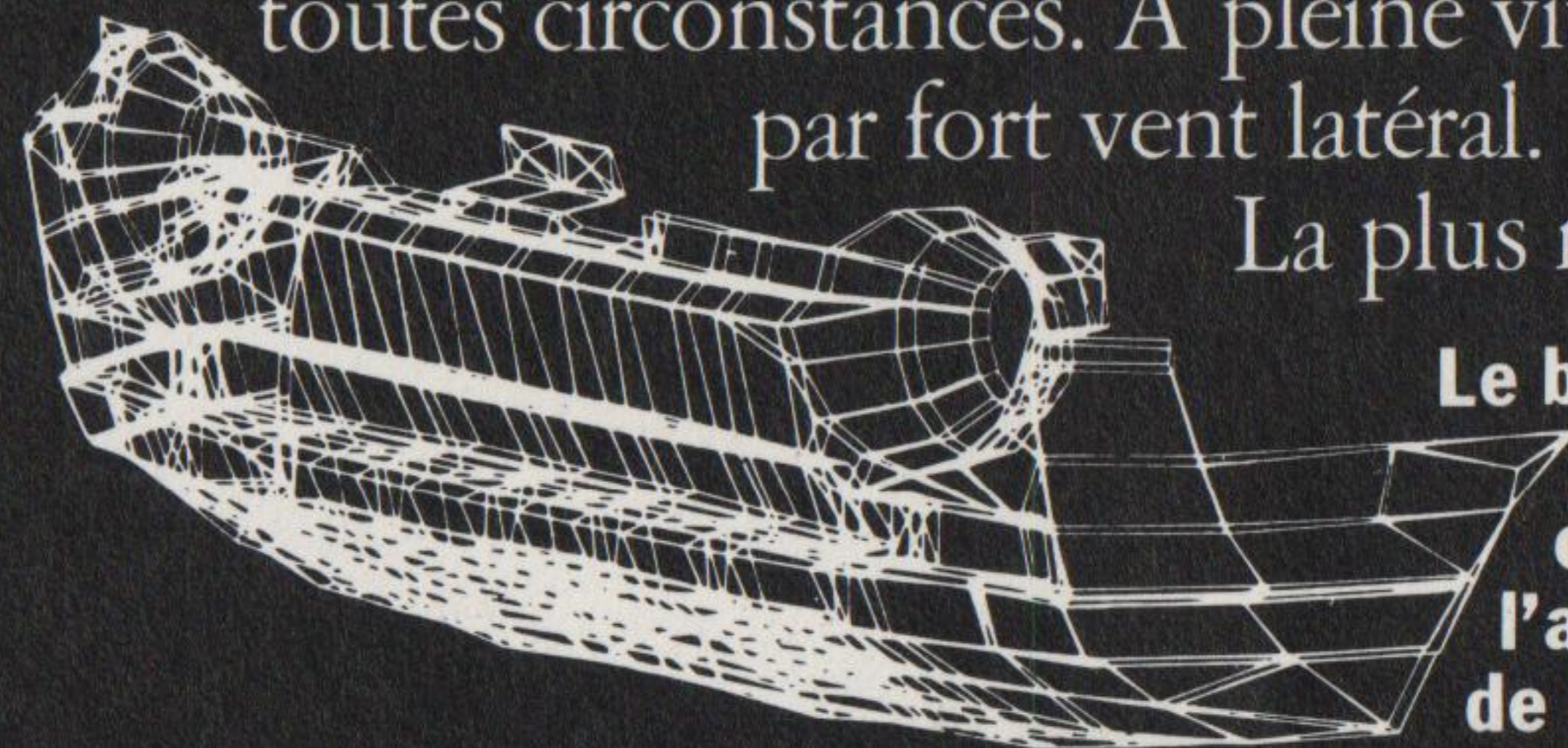

**Le bouclier anti-chocs  
étudié à l'aide d'un  
ordinateur, optimise  
l'aérodynamisme  
de la Ritmo.**

tractions avant, la Ritmo vous procure un merveilleux sentiment de sécurité. En ville et dans les manœuvres de parking, la carrosserie est bien abritée derrière ses boucliers antichocs construits



dans un matériau nouveau très résistant.

Les solutions retenues pour abaisser le niveau du bruit à l'intérieur et la voiture ont fait, elles aussi, l'objet d'années de recherche. Par exemple, le laser a été utilisé pour définir le spectre sonore du moteur. Le résultat? Beaucoup de décibels en moins. Et un silence de marche inégalé pour une voiture de ce type.

En concevant la Ritmo, Fiat a voulu atteindre la perfection.

Ou tout au moins essayer de s'en approcher le plus possible. Mais vous

**La 5<sup>e</sup> vitesse réduit la consommation et économise votre moteur (1300 et 1500).**



**82 % d'espace pour les passagers. Habitabilité remarquable pour une voiture aussi compacte.**

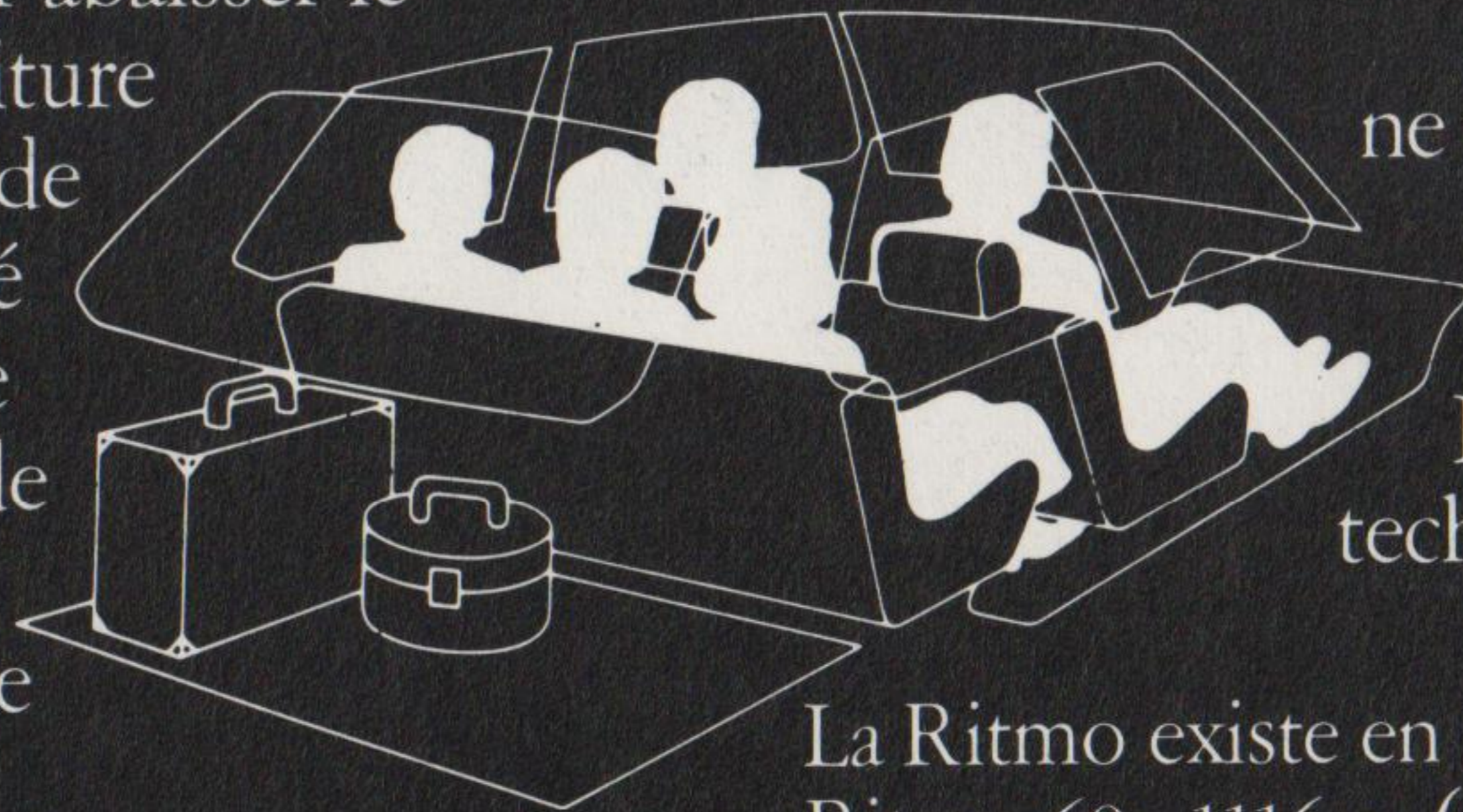

ne vous rendrez réellement compte des qualités de cette voiture qu'après l'avoir essayée. Lorsque vous aurez oublié la technique.

La Ritmo existe en 3 modèles avec 6 versions :  
Ritmo 60 - 1116 cc (4 vitesses) - 6 CV. Ritmo 65 - 1301 cc (5 vitesses) - 6 CV. Ritmo 75 - 1498 cc (5 vitesses) - 7 CV. (boîte automatique) - 8 CV.

*Consommation - Ritmo 60 : vitesses stabilisées à 90 km/h : 7,14 l, à 120 km/h : 9,38 l, parcours urbain : 9,51 l.*

*Ritmo 65 : vitesses stabilisées à 90 km/h : 7,09 l, à 120 km/h : 8,75 l, parcours urbain : 9,99 l.*

*Ritmo 75 (5 vitesses) : vitesses stabilisées à 90 km/h : 6,47 l, à 120 km/h : 8,59 l, parcours urbain : 10,72 l.*



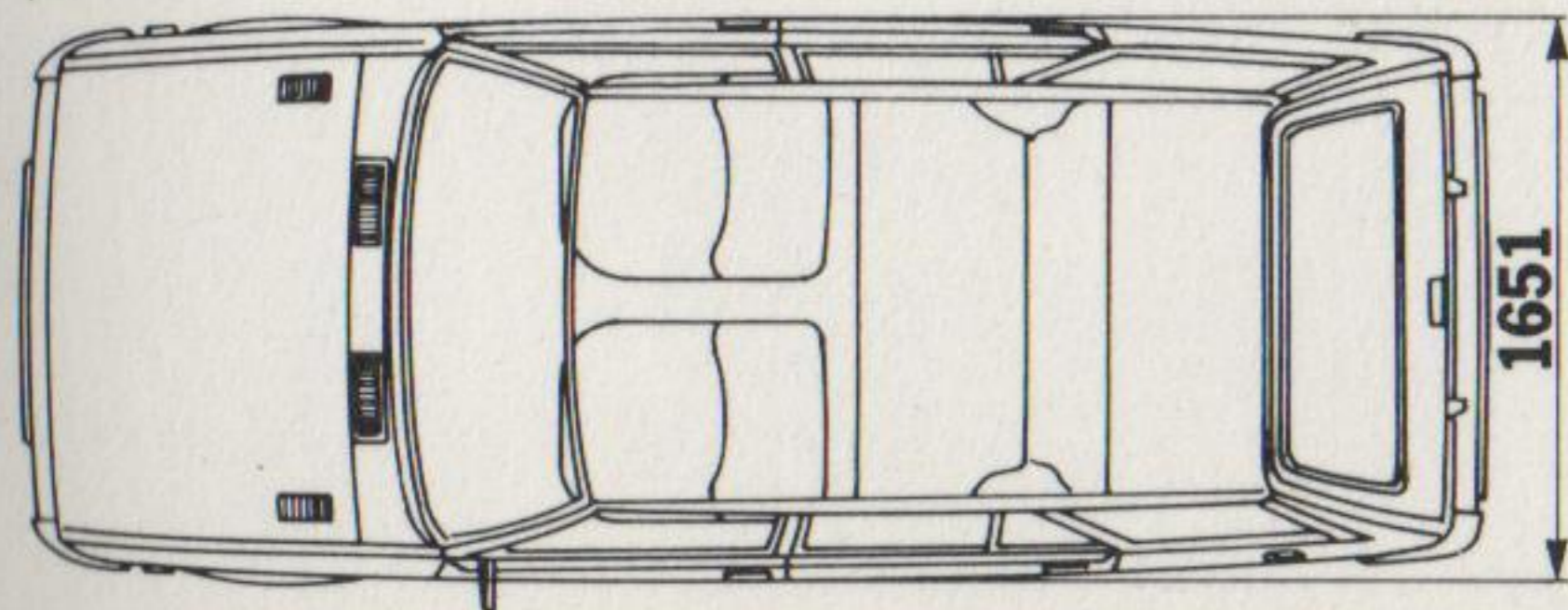
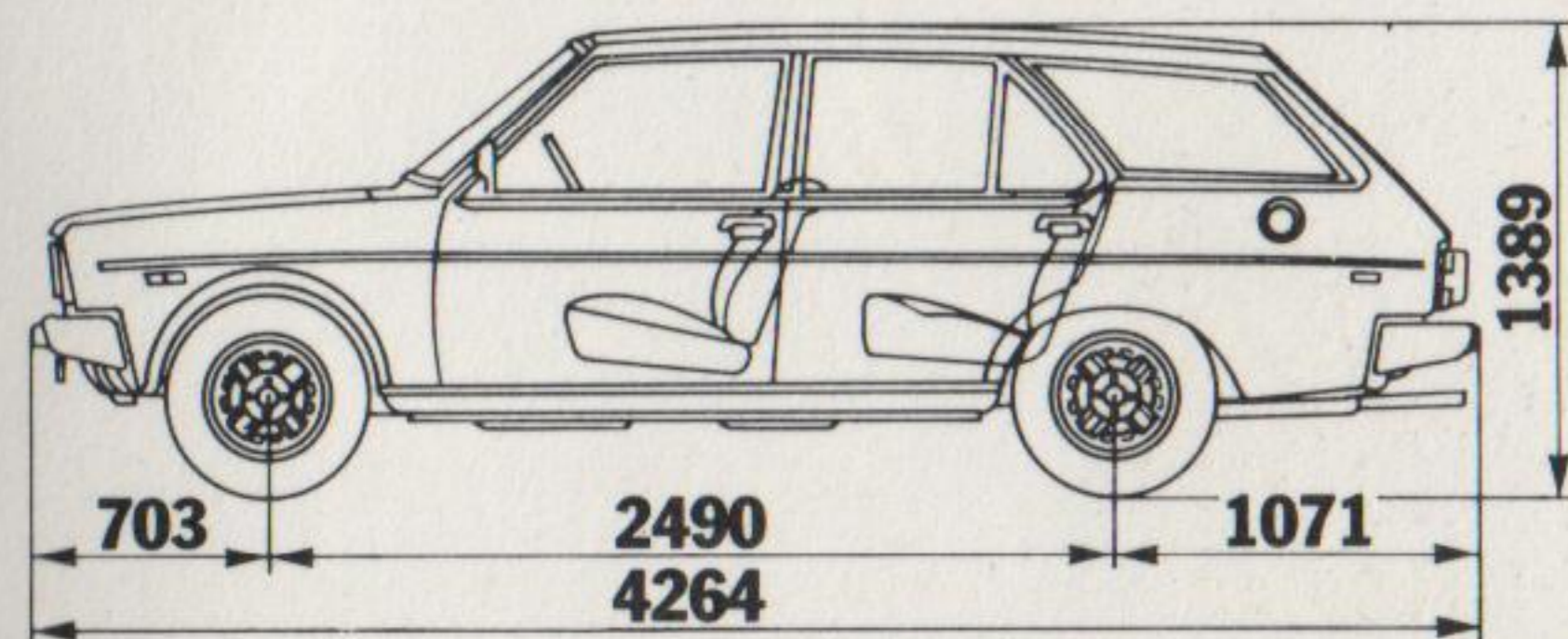
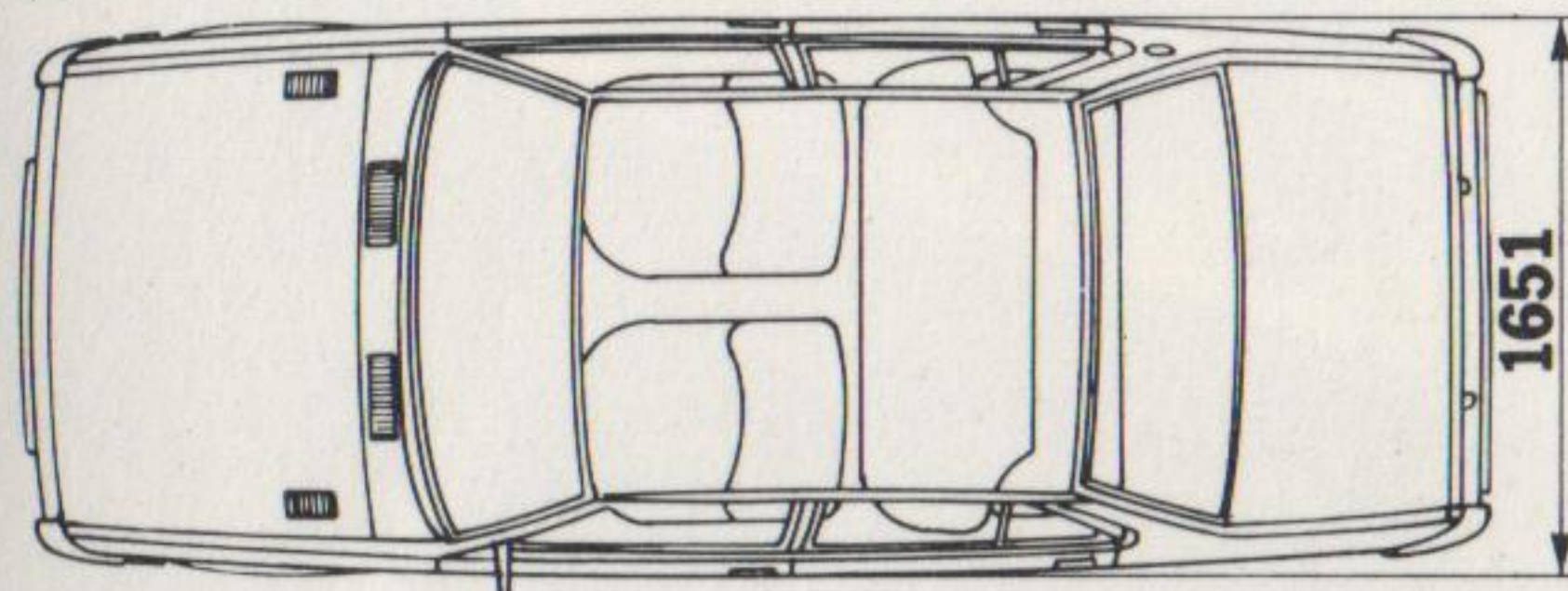
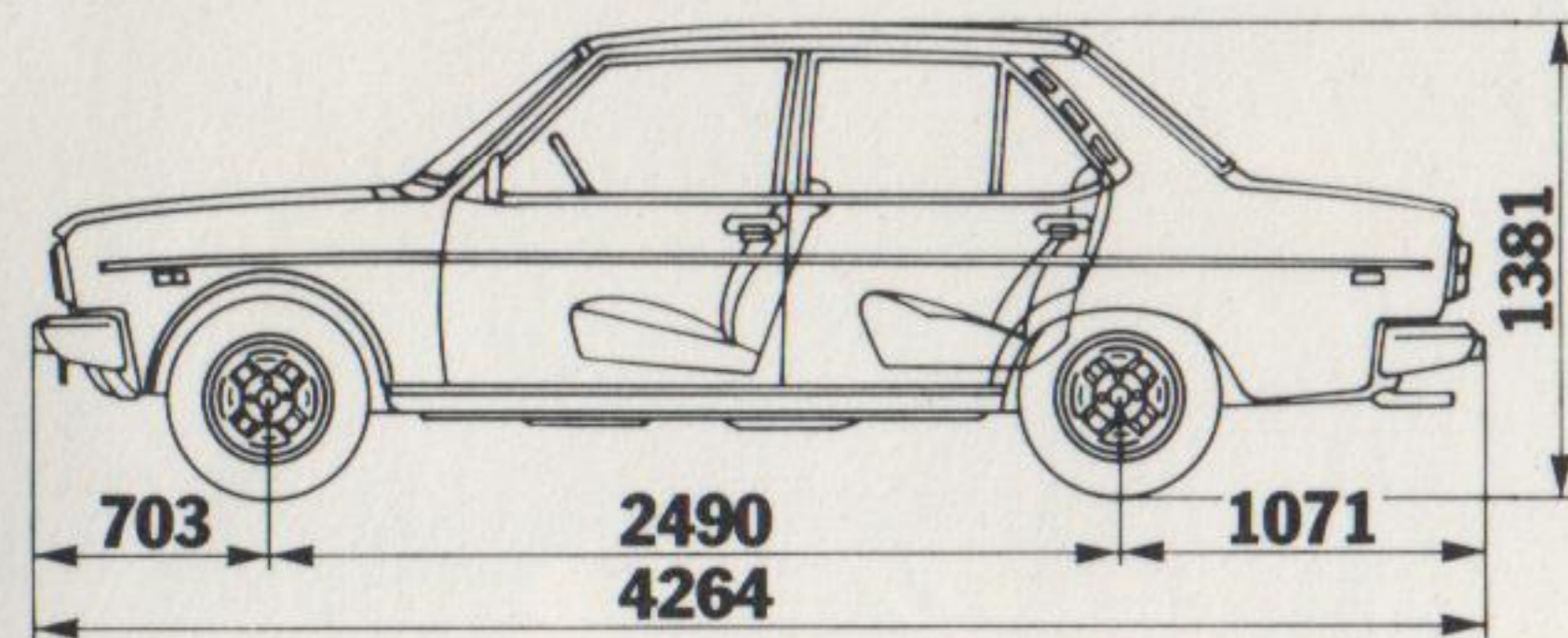

# Fiat 131 Mirafiori. Confort et robustesse.

Les nouvelles 131 Mirafiori ont encore gagné en fiabilité et en agrément. Proposées en 2 ou 4 portes ou en version break "Panorama", elles offrent également le choix entre deux moteurs, 1300 ou 1600 cc. Routières parfaites, elles sont très spacieuses, soigneusement insonorisées et équipées. Du point de vue de la sécurité, tant active que passive, elles comptent parmi les voitures les plus élaborées du marché.

Fiat 131 Mirafiori - 1297 ou 1585 cc - 7 ou 9 CV.

Consommation - 131 1300 : vitesses stabilisées à 90 km/h : 7,3 l, à 120 km/h : 10,2 l, parcours urbain : 11 l.

131 Panorama 1300 : vitesses stabilisées à 90 km/h : 7,27 l, à 120 km/h : 9,77 l, parcours urbain : 10,72 l.

131 1600 : vitesses stabilisées à 90 km/h : 6,7 l, à 120 km/h : 8,9 l, parcours urbain : 11,7 l. 131 Panorama

1600 (5 vitesses) : vitesses stabilisées à 90 km/h : 6,70 l, à 120 km/h : 8,86 l, parcours urbain : 11,3 l.



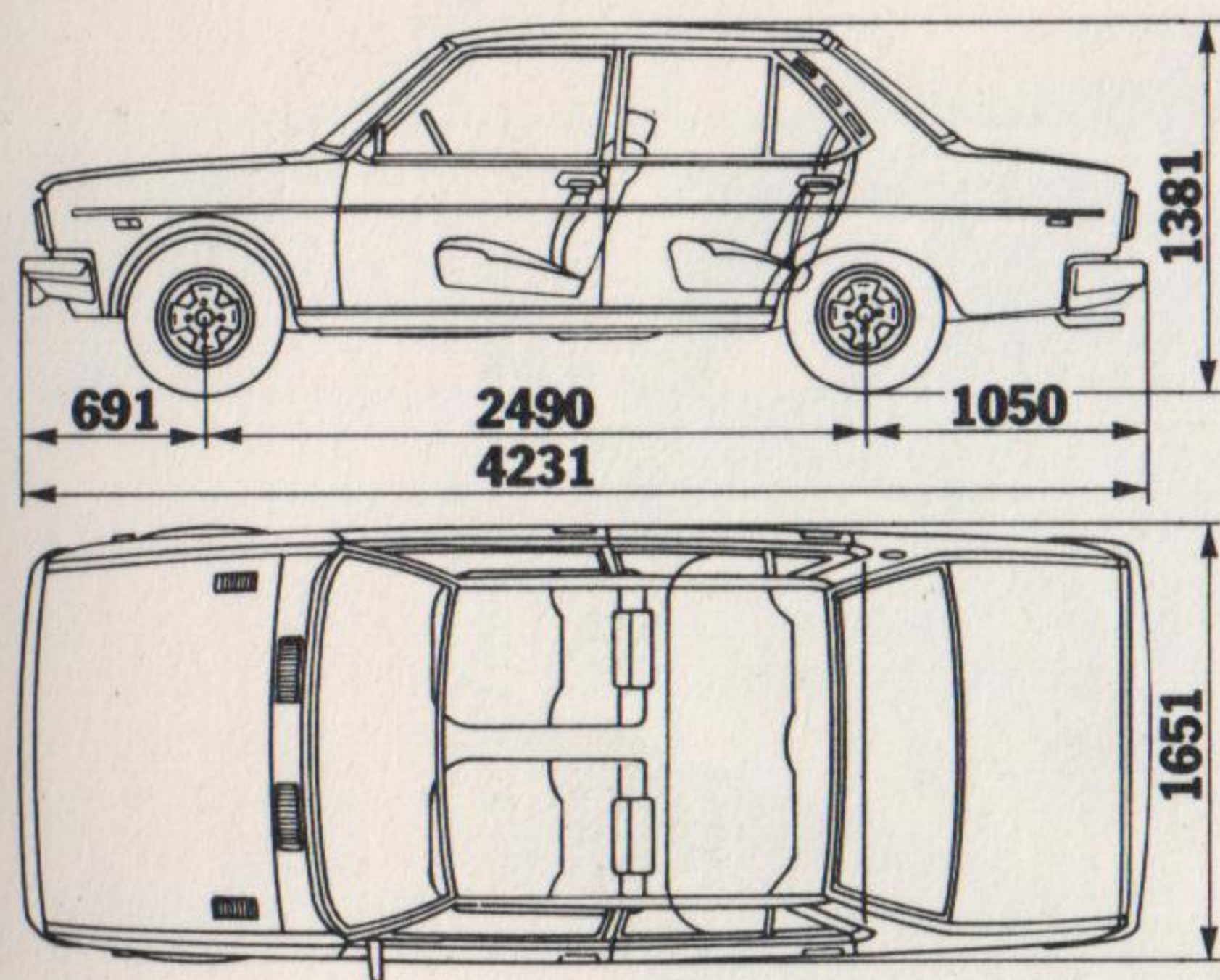

# Fiat 131 Supermirafiori. Luxe et performances.

Le moteur à double arbre à cames en tête de la Supermirafiori en fait une berline brillante, capable d'accélération très vives et de vitesses soutenues. Le luxe de sa finition est également exceptionnel. La Supermirafiori prend place dans une catégorie tout à fait à part. Un examen détaillé et un essai s'imposent.

Fiat 131 Supermirafiori - 1297 ou 1585 cc - 7 ou 9 CV - Version boîte automatique.

Consommation - 131 Supermirafiori 1300 (5 vitesses) : vitesses stabilisées à 90 km/h : 6,7 l, à 120 km/h : 9,1 l, parcours urbain : 11,3 l. 131 Supermirafiori 1600 (5 vitesses) : vitesses stabilisées à 90 km/h : 7 l, à 120 km/h : 9,2 l, parcours urbain : 11,9 l. 131 Supermirafiori 1600 (boîte automatique) : vitesses stabilisées à 90 km/h : 8,1 l, à 120 km/h : 10,8 l, parcours urbain : 11 l.



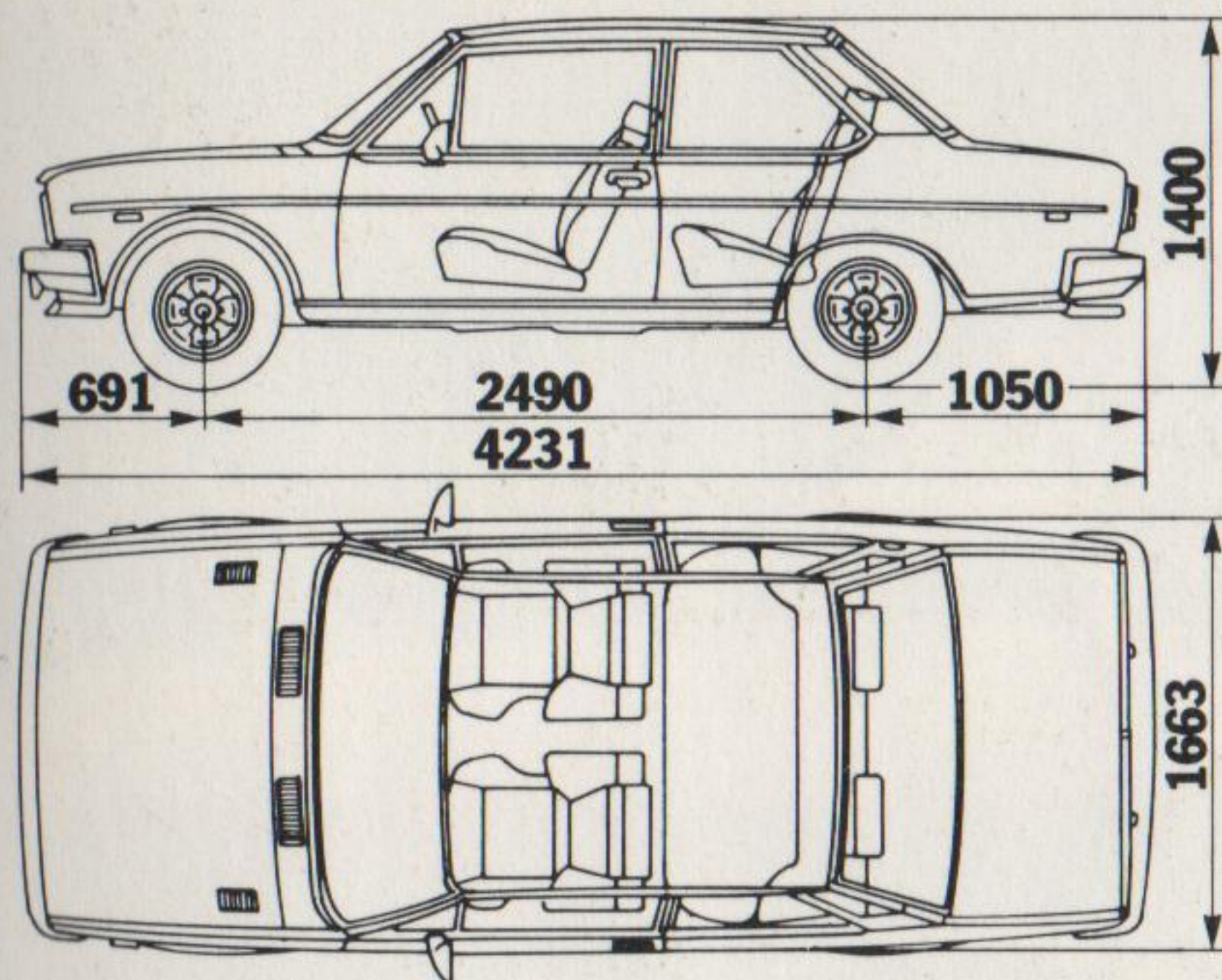

# Fiat 131 Racing. La Berline sportive.

Avec la 131 Racing, vous pénétrez dans le monde des berlines sportives. Le moteur est un 2 litres à double arbre à cames en tête (115 chevaux DIN). Le résultat : des performances étonnantes. Tenue de route, freinage et suspension sont adaptés au tempérament de la voiture. L'habitacle, soigné dans son moindre détail, et l'équipement contribuent à faire de la 131 Racing une voiture de connaisseurs.

Fiat 131 Racing - 1995 cc - 11 CV.

Consommation : vitesses stabilisées à 90 km/h : 8,5 l, à 120 km/h : 10,75 l, parcours urbain : 12,9 l.

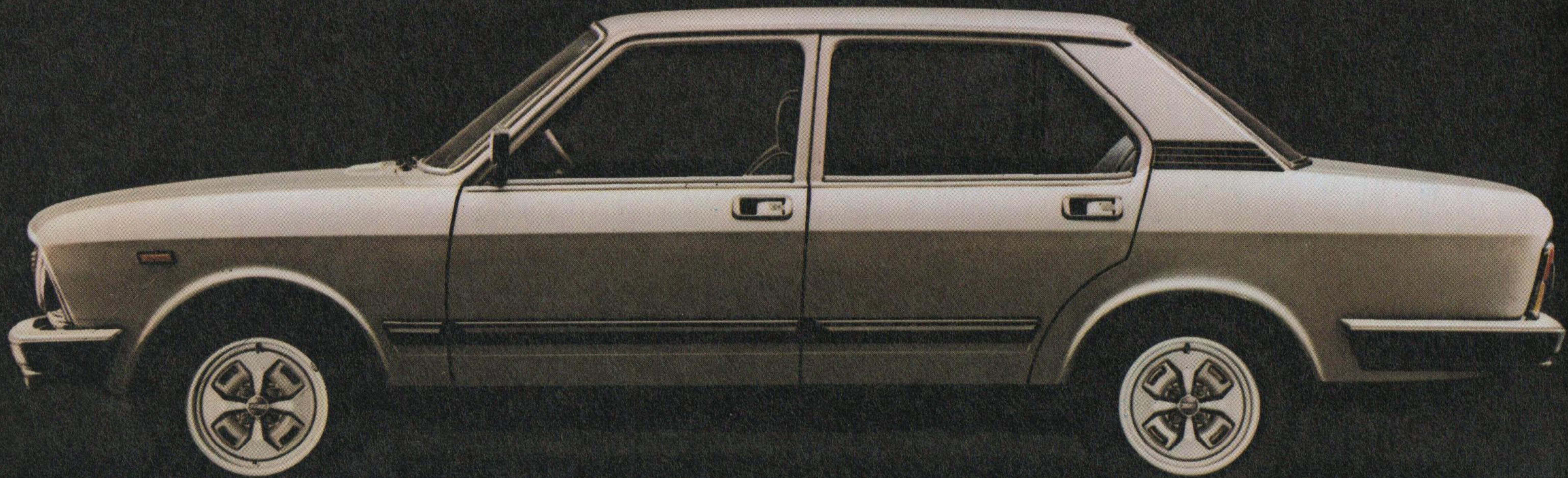



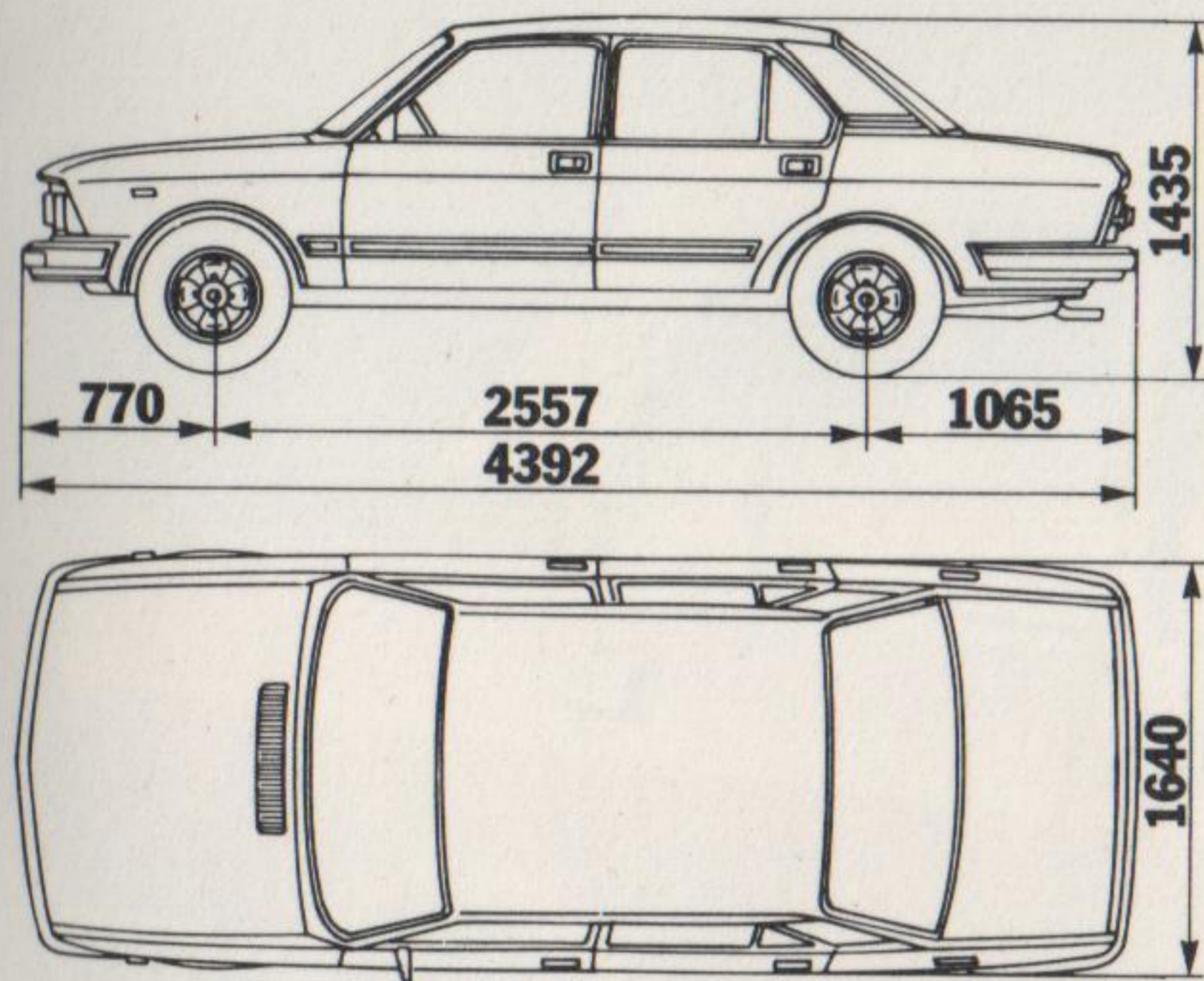

# Fiat 132 "2000"

## Une routière de grand standing.

La Fiat "2000" s'adresse à un public exigeant, qui apprécie une belle mécanique habillée de luxe. Le trait caractéristique de la "2000", c'est son confort total : sièges moelleux et profonds, silence de marche, richesse de l'équipement. Mais la "2000" est en même temps une berline puissante, souple, rapide, faite pour les grands voyages, les grands bagages et les longues jambes. Boîte 5 vitesses ou automatique, direction assistée.

Fiat 132 "2000" - 1995 cc - 11 CV. Modèle avec moteur 1600 cc.

Consommation - Fiat 132 "2000" (5 vitesses) : vitesses stabilisées à 90 km/h : 8,4 l, à 120 km/h : 10,7 l, parcours urbain : 13,9 l. Fiat 132 "1600" (5 vitesses) : vitesses stabilisées à 90 km/h : 7 l, à 120 km/h : 9,3 l, parcours urbain : 11,6 l. Fiat 132 "2000" (boîte automatique) : vitesses stabilisées à 90 km/h : 9,2 l, à 120 km/h : 11,6 l, parcours urbain : 13,1 l.



# Les Diesel Fiat .

Dernière heure – Les Diesel Fiat berlines et break sont arrivés.  
Renseignez-vous chez votre concessionnaire. Diesel Fiat : le brio, pas le bruit.

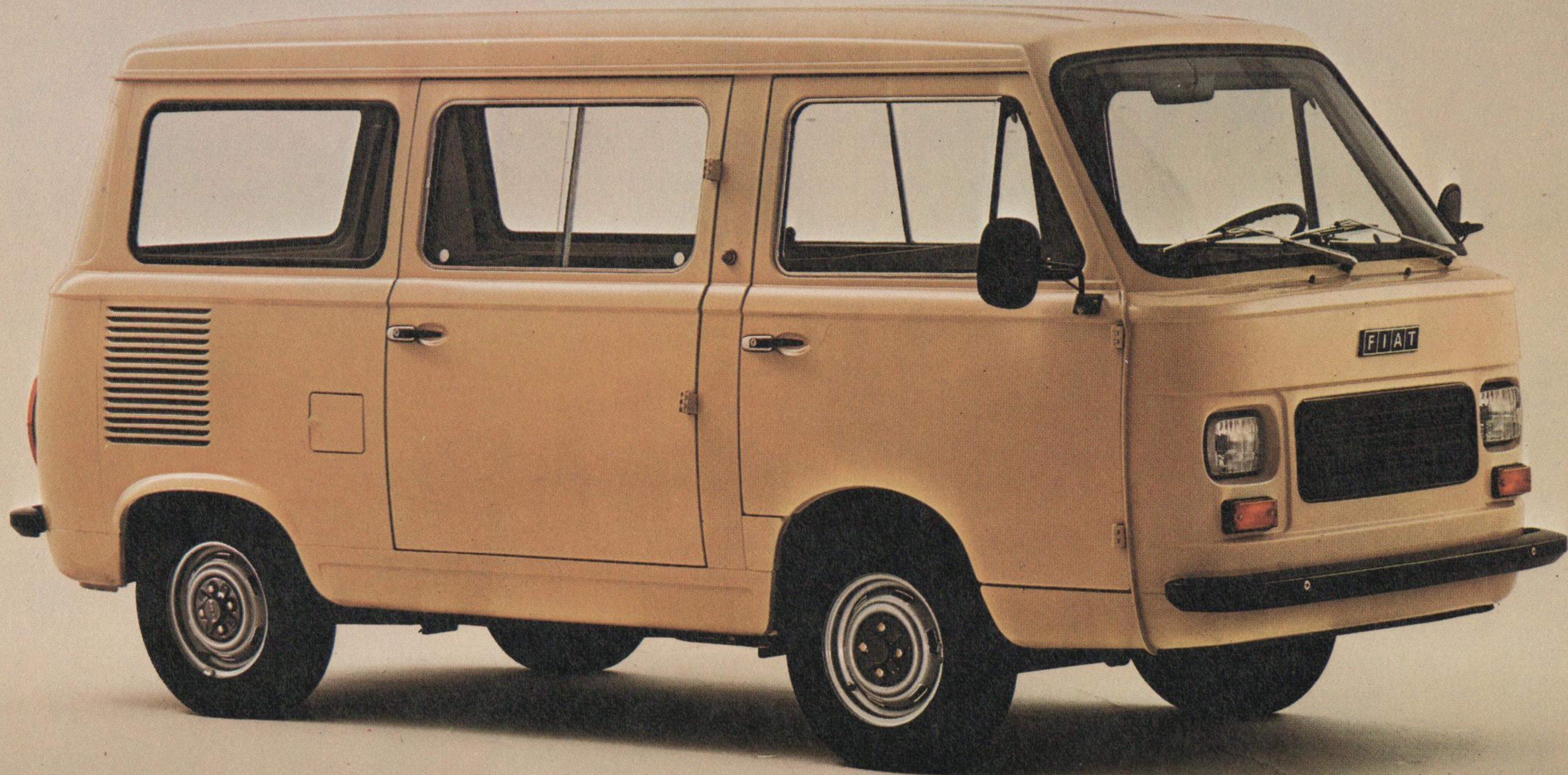

# Fiat 900 T Mixte. Sept jours sur sept.

Le 900 T est un fourgon mixte, offrant 8 places confortables et tout l'agrément d'un véhicule de tourisme : moteur vif et souple, suspension à 4 roues indépendantes, direction légère, freinage efficace. C'est le véhicule idéal pour transporter des ouvriers sur le chantier, assurer la navette hôtel-aéroport... ou partir en week-end avec toute sa famille.

Fiat 900 T Mixte - 903 cc - 5 CV.

Consommation : vitesses stabilisées à 90 km/h : 8,9 l parcours urbain : 11,4 l.

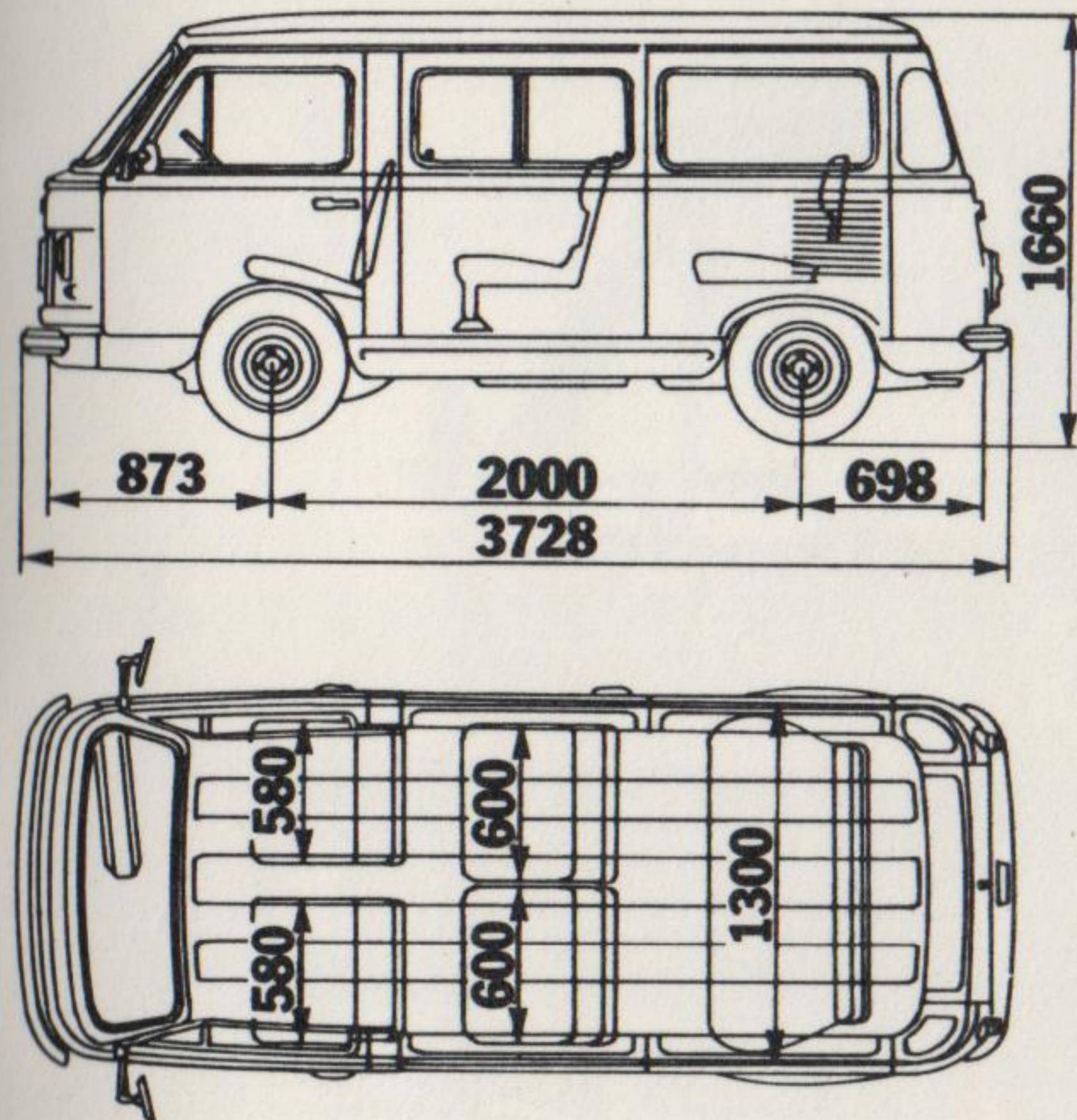



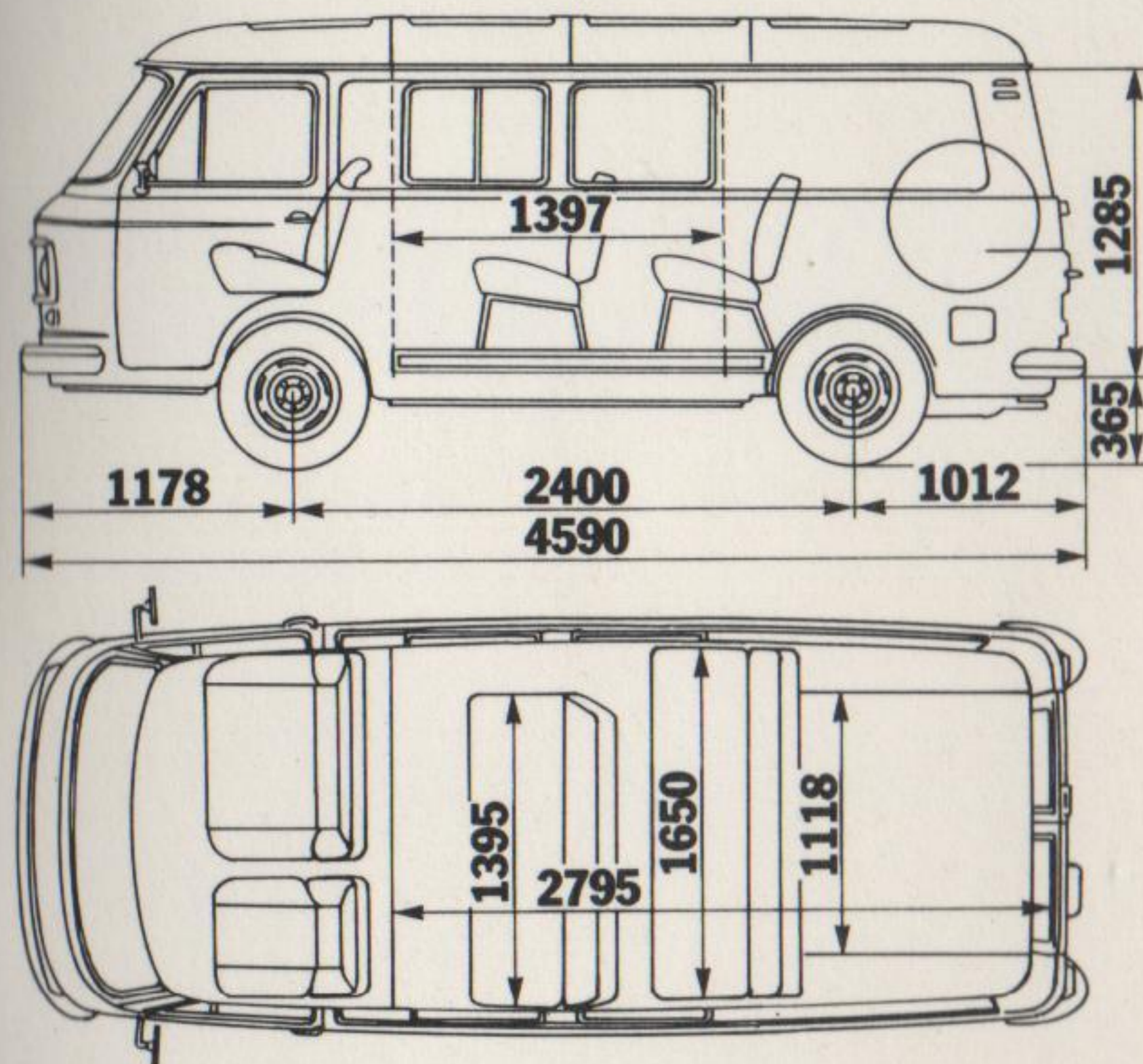

# Fiat 238 E Mixte. Mini-camion... ou minibus.

Qu'il s'agisse de transporter une tonne de marchandises ou 9 personnes avec de nombreux bagages, le 238 E Mixte répond aux besoins les plus divers. Son moteur de 1438 cc lui assure une puissance très appréciable (52 ch DIN) et d'excellentes reprises, ce qui le rend agréable à conduire en ville. Dans sa nouvelle version, il a encore gagné en robustesse et en sécurité : nouvel embrayage, différentiel renforcé, plus grande efficacité du freinage. Un véhicule qui joint l'utile à l'agréable.

Fiat 238 E Mixte - 1438 cc - 8 CV.

Consommation : vitesses stabilisées à 90 km/h : 10,5 l, parcours urbain : 13,3 l.

*Fiat Automobiles S.A. - Société Anonyme au capital social  
de 60 000 000 francs, régie par les articles 118 à 150 de la loi  
sur les sociétés commerciales - R.C. Paris B 305 493 173*

*Les descriptions et illustrations du présent document sont fournies à titre  
simplement indicatif et sans engagement.*