

**FIAT STILO
3 PORTES**



FIAT



FIAT STILO, UN TEMPS D'AVANCE.

Dans un monde qui évolue au rythme de la pensée, certains, plus visionnaires que d'autres, se projettent d'ores et déjà dans un futur dans lequel la technologie est conçue pour simplifier la vie. Vous vous reconnaissez ?

Alors Fiat Stilo 3 portes, avec son tempérament affirmé est faite pour vous.

Fiat Stilo. Un projet unique, incomparable. Un temps d'avance. ■



forward thinking*



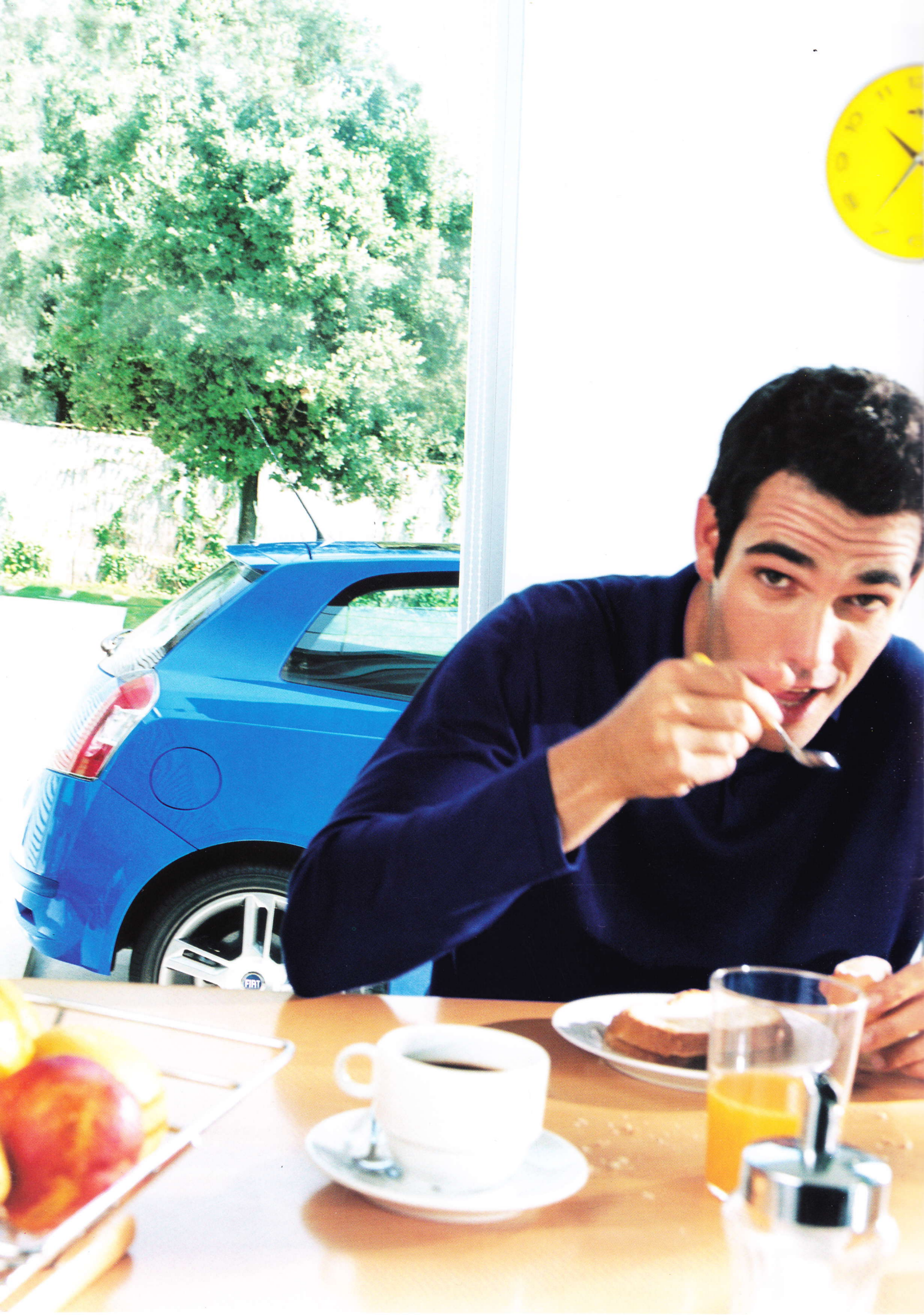

FIAT STILO 3 PORTES : UNE LIGNE TRÈS "TENDANCE".

Certaines innovations génèrent de nouveaux styles de vie. Certaines personnes savent se les approprier immédiatement. C'est pour elles que Fiat Stilo 3 portes a été créée. Avec elle, vous changerez votre façon d'aborder la route. Dotée d'équipements technologiques dignes de berlines très haut de gamme, elle conjugue le verbe conduire au futur, et vous



promet un plaisir et une sécurité hors du commun. Avec, de surcroît, une ligne très "tendance" qui dégage une impression de sportivité et de modernité.

Fiat Stilo 3 portes a été dessinée pour vous faire connaître des sensations nouvelles. "Collée" à la route, elle dévoile immédiatement son tempérament avec ses trois prises d'air frontales surdimensionnées et affiche fièrement un esprit rebelle. Son profil, tout en muscles, est

souligné, par une large ceinture de caisse ainsi que par des pare-chocs intégrés prolongeant ses lignes pures et tendues. Sa nature sportive est amplifiée par ses groupes optiques arrière à "cathédrale" chromés, une autre expression de sa forte personnalité. ■



Le design des feux arrière en forme de flèche renforce le dynamisme de Fiat Stilo 3 portes.





4

6





Sportivité totale, de la calandre avant au becquet arrière, de série sur la version Abarth 3 portes.

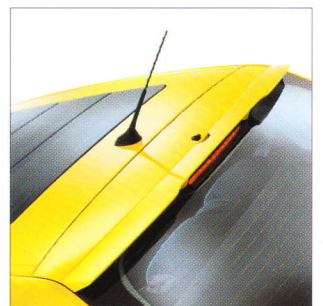



ABARTH	<i>La sportivité à l'état pur.</i>
DYNAMIC	<i>La technologie au service du plaisir de conduire.</i>
ACTIVE	<i>Un concentré des tendances de demain.</i>

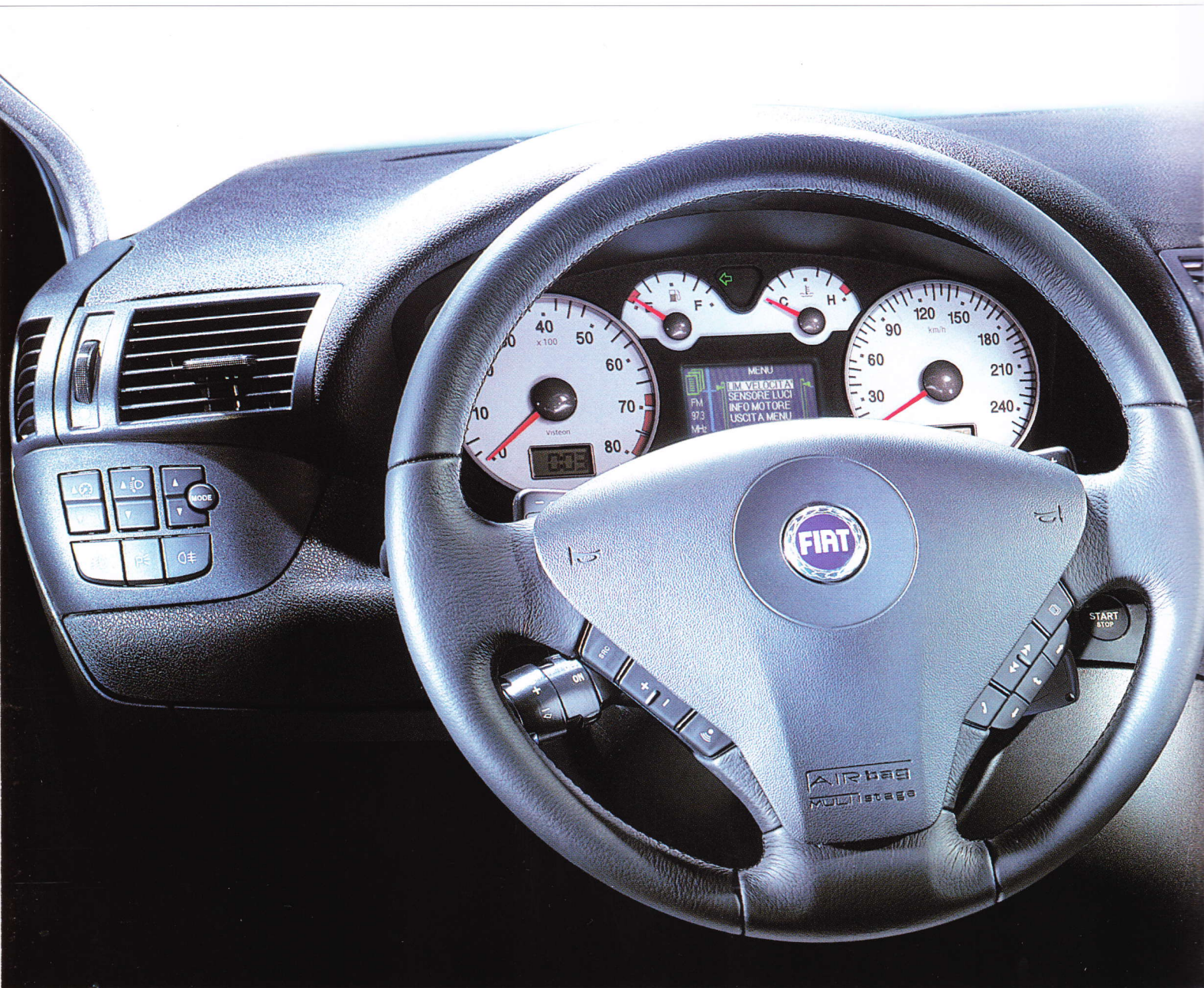

A bord de Fiat Stilo, l'innovation est présente dans les moindres détails. A commencer par le tableau de bord. Sur Active et Dynamic, l'ordinateur de bord avec écran à cristaux liquides permet de visualiser de nombreuses informations, comme par exemple,

le risque de verglas, les entretiens programmés, la consommation moyenne ou instantanée, la distance et le temps de parcours... Sur Abarth, l'instrumentation sportive à cadrans blancs intègre un écran couleur.



INTÉRIEUR

DE LA PROCHAINE

GÉNÉRATION.



Fiat Stilo propose de multiples rangements, comme par exemple le plafonnier avant qui dissimule un porte-lunettes.



Sur Dynamic et Abarth, les pare-soleil intègrent des miroirs de courtoisie éclairés.

Le confort passe aussi par une température ambiante idéale. Pour ce faire, à bord de Fiat Stilo, deux types de climatisation sont proposés. Une climatisation manuelle (en option sur Active, de série sur Dynamic) et une climatisation automatique "Dual-Zone", plus sophistiquée, avec réglage séparé conducteur/passager qui permet à chacun de choisir sa propre température dans l'habitacle (en option sur Dynamic, de série sur Abarth).



Et pour voyager en musique ou pour se tenir informé, toutes les Fiat Stilo sont équipées d'un autoradio et de 6 haut-parleurs, avec lecteur K7 sur Active, lecteur CD sur Dynamic et lecteur CD MP3 sur Abarth. Si vous souhaitez transformer votre Fiat Stilo en une véritable salle de concert, un système audio Hi-Fi de 260 Watts avec Subwoofer et 8 haut-parleurs est proposé en option.

10
12





Les sièges avant se règlent électriquement et mémorisent jusqu'à 3 positions (en option sur Dynamic et Abarth).

On ne monte pas dans Fiat Stilo, on s'y installe. A bord, chacun pourra trouver la position idéale. Le volant, gainé de cuir sur Dynamic et Abarth, est réglable en hauteur et en profondeur. Les rétroviseurs, de couleur carrosserie et chauffants, se règlent électriquement. Le siège conducteur se règle en hauteur et

appui lombaire et celui du passager avant, en hauteur (de série sur Abarth, en option sur Dynamic). Avec le réglage électrique des sièges avant, il est possible de mémoriser 3 positions et ce, tant pour les sièges conducteur et passager, que pour les rétroviseurs (en option sur Dynamic et Abarth).

Les intérieurs sont réalisés, soit en tissu "High" (Active), soit en velours (Dynamic et Abarth) anthracite ou bleu. La sellerie en cuir, unie ou bicolore, est, quant à elle, disponible en option sur Dynamic et Abarth. ■





14

15

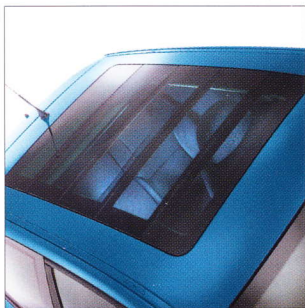

Le toit ouvrant à ciel ouvert "Sky Window" vous permettra de ressentir les sensations procurées par un cabriolet (en option).



Quelques secondes suffisent pour que les cinq lamelles en verre Sécurité libèrent jusqu'à un mètre carré de ciel !



Pour votre confort, ce toit ouvrant est équipé d'une jalousie électrique et pour votre sécurité, d'une fonction anti-pincement.





SOYEZ CONNECTÉ.

A bord de Fiat Stilo, vous ne pouvez rêver d'une plus complète connexion sur le monde. 4 niveaux de système info-télématique vous sont proposés en option. Le système "Connect" inclut un autoradio CD, un module de localisation GPS, un téléphone GSM bi-bande avec fonction mains-libres, l'accès Internet WAP et une liaison directe, grâce à la touche "Connect", avec le centre d'appel "TeamSys" pour toute demande d'information et d'assistance. Le système "Connect Nav" intègre, en

plus, le système de navigation GPS par pictogrammes. Ces deux systèmes peuvent également recevoir en option un lecteur MP3. Le système "Connect Nav +" propose l'intégralité des fonctions du "Connect Nav" avec en plus, la navigation par carte, un écran couleur de 7" à matrice active TFT et un lecteur MP3. Enfin, il est possible de choisir uniquement le système Navigateur GPS qui propose un autoradio CD, un lecteur MP3 et le système de navigation par pictogrammes. ■



Sur les niveaux "Connect", "Connect Nav" et "Connect Nav +", il suffit d'appuyer sur la touche "Connect" pour être mis en relation avec un opérateur du centre d'appel "TeamSys" et recevoir, en temps réel, des informations routières et touristiques et une assistance technique ou médicale.



SOS

MAIN 
AUDIO SRC
TRIP SETUP
◀ ||▶ ▶▶



TEL
RPT NAV
MAP 
ESCAPE

ON

ENTER

AUTO

A climate control panel with a central digital display. The display shows 'AUTO' mode, 'TEMP. EXT. °C' with a current temperature of 22.0, and a target temperature of 25.0. There are icons for fan speed, defrost, and recirculation. Below the display are several buttons: a snowflake icon, a car icon, a 'MAX' button with a fan icon, and an 'OFF' button. There are also three vertical sliders for temperature control.

MONO





LA NOUVELLE DIMENSION

DE LA SÉCURITÉ.

Les équipements de sécurité de la Fiat Stilo sont eux aussi "hors catégorie". Le châssis à absorption d'énergie et la traverse sous le plancher font de l'habitacle une coque indéformable. Outre ses revêtements et habillages intérieurs

ignifugés, Fiat Stilo dispose d'un volant rétractable, de ceintures de sécurité avant avec prétensionneur et limiteur de charge, de ceintures arrière à trois points et de 3 appuie-tête arrière. Six Airbags Fiat® sont

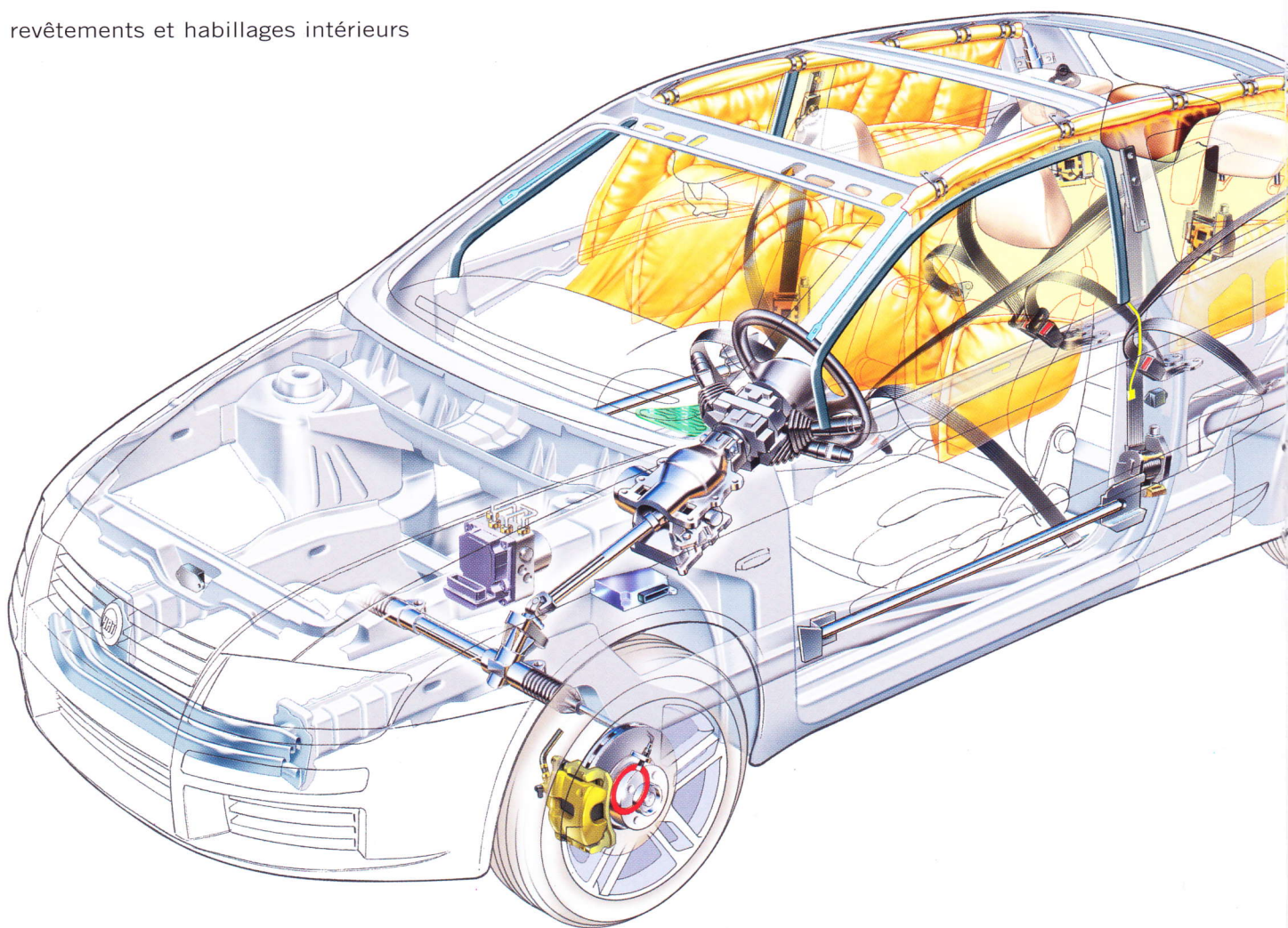

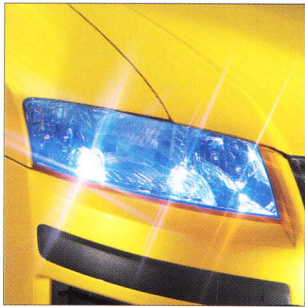

Les puissants projecteurs au Xénon (en option sur Dynamic et Abarth) se substituent aux projecteurs antibrouillard et sont équipés de lave-phares et du correcteur automatique d'assiette .

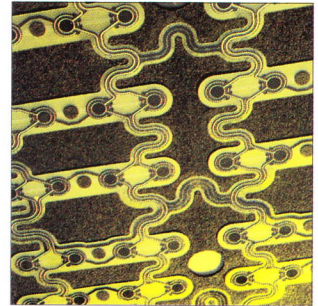

C'est une centrale très sophistiquée qui gère, en analysant la présence et le poids du passager, les différents stades de gonflage des Airbags Fiat® frontaux "Dual Stage".

proposés de série : Airbags Fiat® conducteur

et passager (désactivable par clé) avec

gonflage à stades multiples "Dual Stage",

Airbags Fiat® latéraux avant intégrés aux

sièges et enfin, Airbags Fiat® rideaux qui

couvrent les fenêtres avant et arrière.

Les Airbags Fiat® latéraux arrière sont

disponibles en option. La sécurité dite

active repose, quant à elle, sur un circuit

de freinage sophistiqué, composé de

4 freins à disques, dont 2 ventilés à

l'avant, et de dispositifs électroniques

très modernes. ■

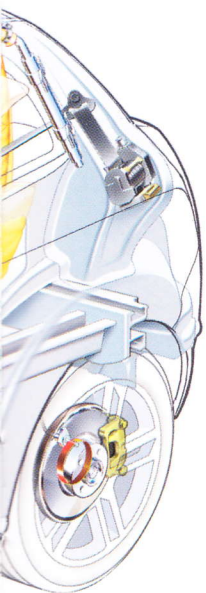

ABS	Système d'antiblocage des roues à 4 capteurs actifs. De série.
EBD	Répartiteur électronique de freinage. De série.
ASR	Système d'anti-patinage des roues motrices lors de l'accélération. De série.
MSR	Système d'anti-patinage des roues motrices lors de la décélération. De série.
BRAKE ASSIST	Assistant au freinage d'urgence. Intervient en cas de freinage panique et réduit au minimum la distance d'arrêt. De série.
ESP	Système électronique de contrôle de la trajectoire. De série sur les motorisations 1.8 16v et 2.4 20v, en option sur 1.6 16v et 1.9 JTD 115 ch.

UNE VOITURE QUI PENSE POUR VOUS.



Rarement une voiture ne vous avait proposé un tel éventail de solutions technologiques innovantes. Pas moins de trois systèmes vous permettent l'accès à votre voiture. Le premier, classique, est une clé Fiat Code 2^{ème} génération activant



Grâce au système d'identification du conducteur "Easy Go" (en option), plus de clé, ni pour ouvrir, ni pour fermer les portes. Pour démarrer, plus de clé non plus : il vous suffit d'appuyer sur le bouton "Start" et, simultanément, sur la pédale d'embrayage ou de frein.

la condamnation centralisée des portes. Le deuxième propose en plus une télécommande multifonctions activant, dans un périmètre de 20 mètres, l'ouverture et la fermeture des portes et du coffre (en série sur Dynamic et Abarth). Avec le troisième, le système de reconnaissance du conducteur "Easy Go", plus de clé, ni pour ouvrir/fermer les portes, ni pour démarrer ! (en option). En matière de boîte de vitesses, là encore, Fiat Stilo vous propose une alternative. La première boîte, manuelle à 5 rapports, douce, silencieuse et précise, équipe les Fiat Stilo Active et Dynamic. La seconde, robotisée, associée à la motorisation 2.4 20v Abarth de 170 ch, propose 2 modes de fonctionnement : une boîte séquentielle "Selespeed" (comme sur une Formule 1) et une fonction "City" avec passage automatique des rapports.



Avec la boîte séquentielle "Selespeed", le changement manuel des vitesses peut s'exécuter de 2 façons : soit par une levier "traditionnel" situé sur la console, soit grâce à des palettes situées derrière le volant, comme sur une Formule 1.





Le capteur de luminosité allume automatiquement les feux de position lorsque la lumière devient faible, comme à l'entrée d'un tunnel, par exemple (de série sur Abarth, en option sur les autres versions).



Le capteur de pluie déclenche et régule automatiquement les essuie-glaces en fonction de la force de l'averse (de série sur Abarth, en option sur les autres versions).



Le radar de recul, à signal sonore, vous avertit de la présence d'un obstacle caché derrière le véhicule et facilite ainsi vos manœuvres de stationnement (de série sur Abarth, en option sur les autres versions).

Idéal sur autoroute, "l'Adaptive Cruise Control" (régulateur de vitesse auto-adaptatif) régule votre vitesse en fonction du véhicule qui vous précède (en option sur Abarth).

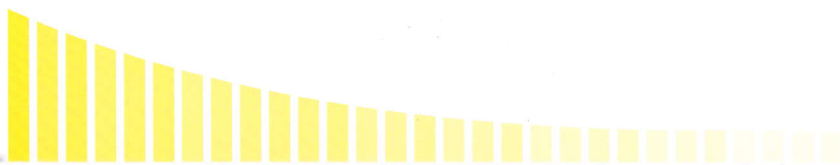



Avec Fiat Stilo, naît aussi un nouveau concept : "l'auto-contrôle". Des capteurs activent automatiquement les projecteurs et les essuie-glaces en cas de besoin, alors que le radar de recul simplifie les manœuvres de stationnement (de série sur Abarth, en option sur Active et Dynamic). Sur autoroute, avec le "Cruise Control" (régulateur de vitesse), vous pouvez maintenir une vitesse de croisière constante (de série sur Abarth, en option sur Dynamic) alors que

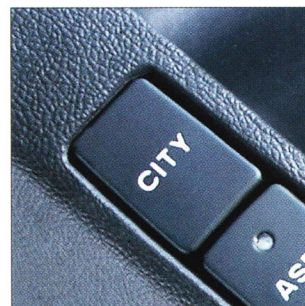

Parmi les équipements de série, la direction assistée électrique Dualdrive™ dispose de la fonction sur-assistée "City" qui permet d'effectuer, sans aucun effort, toutes les manœuvres de stationnement.

"l'Adaptative Cruise Control" (régulateur de vitesse auto-adaptatif par capteurs) adapte, en respectant la distance de sécurité nécessaire, l'allure de votre voiture en fonction de celle qui vous précède (en option sur Abarth). ■

L'ÉNERGIE À L'ÉTAT PUR.

1.6 - Avec 16 soupapes et une

puissance de 103 ch-CE, ce performant moteur essence de la dernière génération devance les futures Normes Euro 4 en matière d'émissions polluantes. Son accélérateur à gestion électronique "Drive by Wire", constitue un facteur déterminant dans la réduction de la consommation et permet d'optimiser le fonctionnement des systèmes électroniques de freinage, de motricité et de stabilité de la voiture. Disponible sur Fiat Stilo Active et Dynamic.

1.8 - 16 soupapes et 133 ch-CE

pour ce moteur essence silencieux et puissant, répondant d'ores et déjà aux Normes Euro 4 en matière d'émissions gazeuses. L'accélérateur électronique "Drive by Wire", associé à l'admission à géométrie variable, permet d'obtenir 90% du couple maximum dès 1800 tr/mn. Disponible sur Fiat Stilo Dynamic.



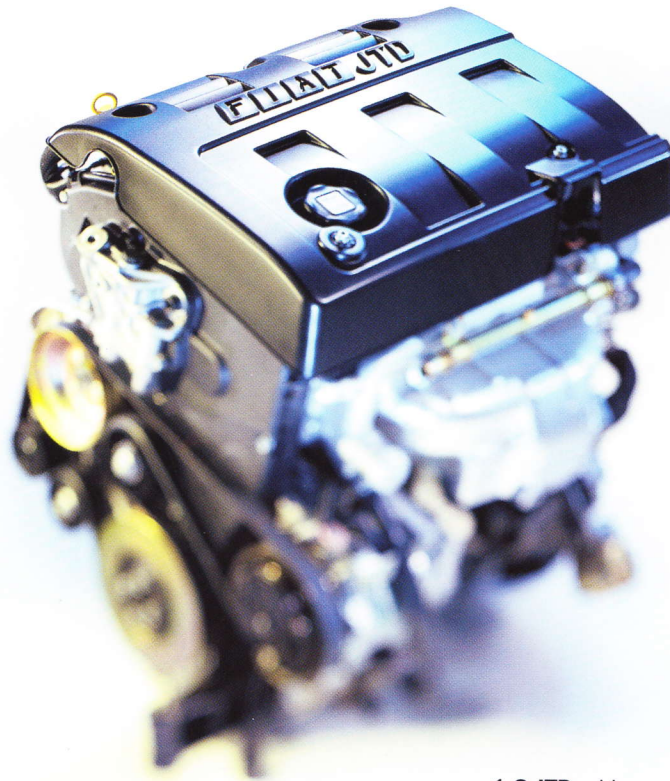

2.4 - 20 soupapes, 5 cylindres en ligne, admission à géométrie variable et 170 ch-CE pour des performances de haut niveau, homogènes et progressives, en ville comme sur autoroute. Puissant, léger et silencieux, il optimise néanmoins la consommation et les émissions. Disponible sur Fiat Stilo Abarth, avec la boîte de vitesses séquentielle "Selespeed".

1.9 JTD - Une puissance de 115 ch-CE pour ce diesel à injection directe Unijet Common Rail qui se distingue par ses performances et sa sobriété exceptionnelles, son silence remarquable et ses émissions polluantes réduites. Le Turbocompresseur Garrett avec échangeur thermique de nouvelle génération assure souplesse et reprise, même à très bas régime : pour passer de 0 à 100 km/h, il lui suffit de 10,3 secondes. Disponible sur Fiat Stilo Active et Dynamic. ■

24
25

1.6 16v	<i>Cylindrée 1596 cm³ 103 ch-CE à 5750 tr/mn 14,8 mkg-CE à 4000 tr/mn</i>	ACTIVE	DYNAMIC	
1.8 16v	<i>Cylindrée 1747 cm³ 133 ch-CE à 6400 tr/mn 15,6 mkg-CE à 3500 tr/mn</i>		DYNAMIC	
2.4 20v	<i>Cylindrée 2446 cm³ 170 ch-CE à 6000 tr/mn 22,5 mkg-CE à 3500 tr/mn</i>			ABARTH
1.9 JTD	<i>Cylindrée 1910 cm³ 115 ch-CE à 4000 tr/mn 25,9 mkg-CE à 2000 tr/mn</i>	ACTIVE	DYNAMIC	





Fiat Stilo met son intelligence au service de vos besoins et de vos envies. Elle simplifie la technologie la plus sophistiquée.



Elle s'adapte à vos choix de confort. Elle prend soin de vous et de tous ceux que vous aimez. Elle est sans cesse à l'écoute et



connectée avec le reste du monde. Puissante et robuste, elle vous procure un total sentiment de sécurité. Elle permet à votre



personnalité entreprenante et sportive de s'épanouir pleinement. Fiat Stilo 3 portes : idéale pour mettre le cap sur le futur.



FIAT STILO, UN TEMPS D'AVANCE.



COLORIS MÉTALLISÉS

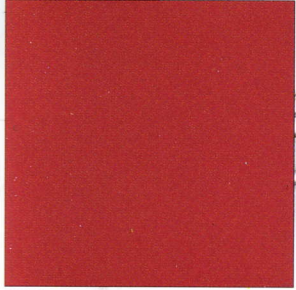

132

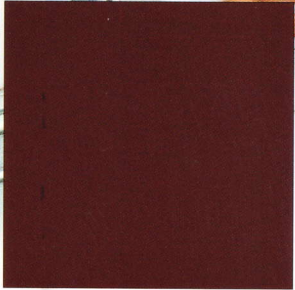

193

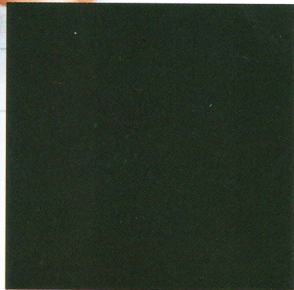

374

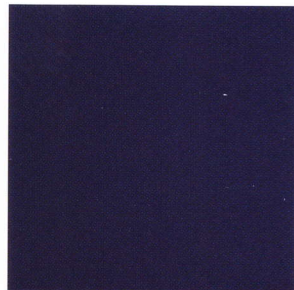

403

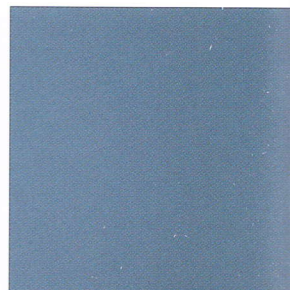

408

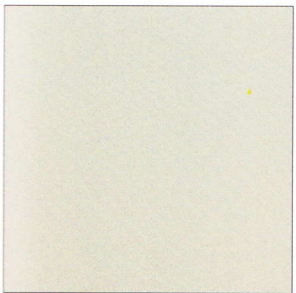

647

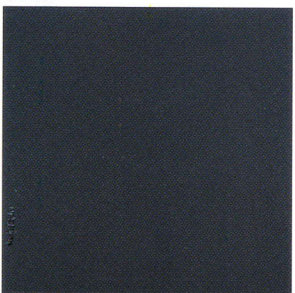

675

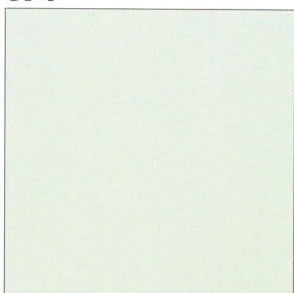

745

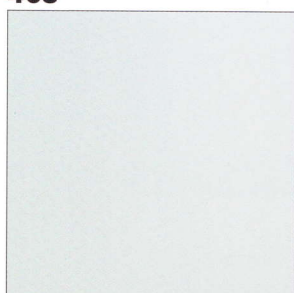

823

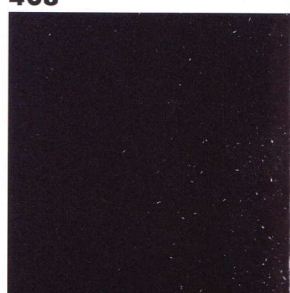

841

COLORIS PASTEL



199

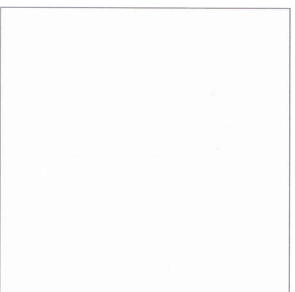

249

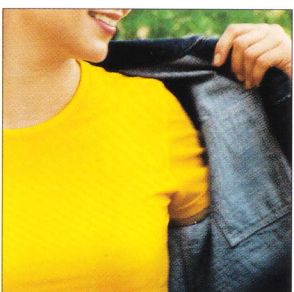

258

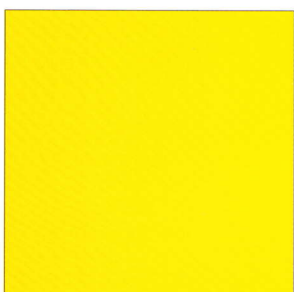

351

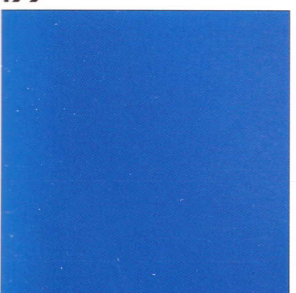

462

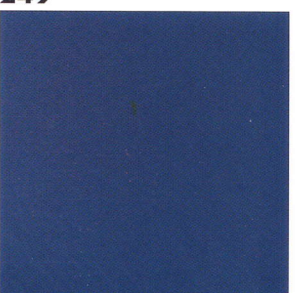

470

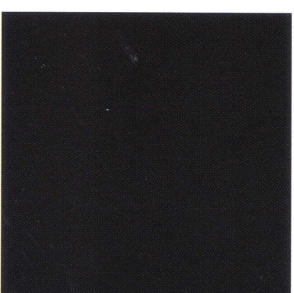

601

REVÊTEMENTS INTÉRIEURS

445 Cuir Beige



463 Cuir Noisette/Beige



151 Tissu Bleu Circe



160 Tissu Gris Circe

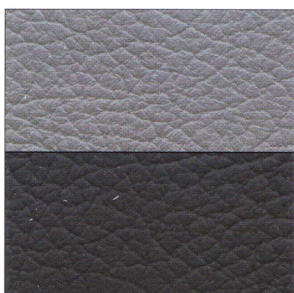

464 Cuir Bleu/Azur

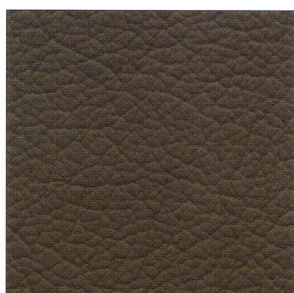

480 Cuir Anthracite

131 Tissu Hercule Anthracite



133 Tissu Hercule Bleu



327 Velours Vega Anthracite



364 Velours Vega Bleu

TEINTES CARROSSERIE / GARNISSAGES INTÉRIEURS

ACTIVE		DYNAMIC - ABARTH							
		3 Portes			option				
151	160	327	364	131	133	445	480	463	464

PASTEL

199 Rouge Tiziano						•	•	•	•
249 Blanc							•		•
258 Jaune Ginestra							•		•
351 Vert Indy						•	•	•	•
462 Bleu Sprint						•	•	•	•
470 Bleu Pitti						•	•	•	•
601 Noir						•	•	•	•

MÉTALLISÉS

132 Rouge Scilla						•	•	•	•
193 Bordeaux Old Rose						•	•	•	•
374 Vert Loden						•	•	•	•
403 Bleu Navy						•	•	•	•
408 Bleu Jet						•	•	•	•
647 Gris Steel						•	•	•	•
675 Gris Orion						•	•	•	•
745 Vert Cristal							•		•
823 Gris Sassi						•	•	•	•
841 Noir Moiré						•	•	•	•

□ = Habillages en série

• = Habillages en option

STILO
FIAT



Internet www.fiat.com

Du catalogue à Internet, il n'y a qu'un pas à franchir. Vous voulez être tenu au courant des dernières nouveautés, connaître tous les projets en temps réel, rencontrer des passionnés de l'automobile ou tout simplement nous faire part de votre point de vue, alors nous vous donnons rendez-vous sur notre site Internet.

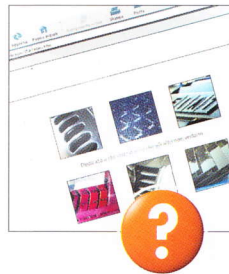

Infos . Essais . Services ... www.e-fiat.com

Venez visiter notre nouveau showroom, ouvert 24h/24 et découvrez les nouveautés ainsi que tout ce qui pourra vous aider à sélectionner votre véhicule, budgeter votre achat en ligne, prendre contact avec votre concessionnaire le plus proche, étudier les solutions de financement et de crédit et profiter de la large gamme de services Fiat.



Depuis le 1^{er} septembre 2001, vous bénéficiez de 2 ans de Garantie Constructeur avec kilométrage illimité. Pour toute information et détails, consultez votre concessionnaire Fiat.

Dans le souci d'améliorer constamment ses produits, Fiat se réserve le droit de modifier, à tout moment et sans préavis les prix, les teintes, les matériaux, l'équipement et les caractéristiques techniques de ses véhicules ou de mettre fin à la production de certains modèles.

SERVICES • CARACTERISTIQUES TECHNIQUES
EQUIPEMENTS • LINEACCESSORI FIAT

FIAT STILO

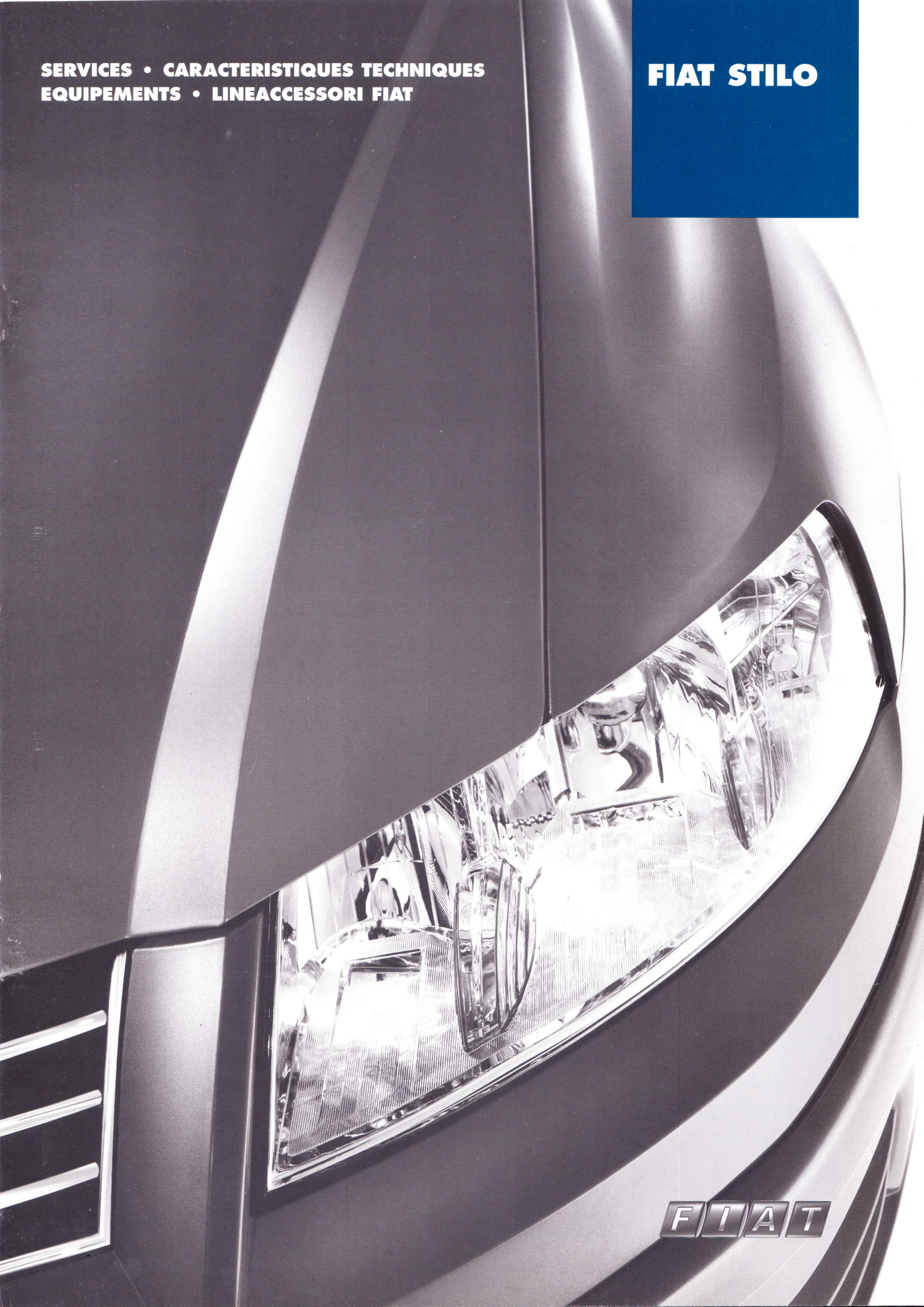

FIAT



RESEAU, GARANTIES ET SERVICES FIAT.

RESEAU FIAT

Avec Fiat, vous avez la certitude de bénéficier d'un réseau important, proche et disponible. Plus de 1 000 concessionnaires et agents pour le seul territoire français et plus de 10 000 dans le monde. Ce sont les spécialistes de votre Fiat.

GARANTIE FIAT⁽¹⁾

C'est la garantie contractuelle du constructeur : pendant les 24 mois suivant la livraison, Fiat prend intégralement en charge la réparation ou le remplacement de toute pièce défectueuse sans limitation de kilométrage dans tout le réseau Fiat.

FIAT ASSISTANCE VEHICULES NEUFS⁽¹⁾

En cas de panne immobilisant le véhicule, en appelant gratuitement le N° VERT de Fiat Assistance, Fiat prend en charge pendant la période de garantie contractuelle, 24 h sur 24, 7 jours sur 7, en France et dans plus de 30 pays, le dépannage sur place ou le remorquage jusqu'au point service Fiat le plus proche et organise si nécessaire, l'hébergement, le rapatriement ou la poursuite du voyage, ainsi que la récupération du véhicule.

VEHICULE DE REMPLACEMENT FIAT⁽¹⁾

Au cas où votre véhicule sous garantie ne peut être réparé sous 24 heures, votre concessionnaire Fiat met gratuitement à votre disposition un véhicule de remplacement pendant la durée de l'intervention (5 jours ouvrables maximum, kilométrage illimité). Pour toute intervention hors garantie, votre concessionnaire Fiat peut également vous proposer le même service à des conditions très étudiées.

GARANTIE PEINTURE 3 ANS⁽¹⁾

Fiat garantit tous ses véhicules neufs, vendus par son réseau contre les éventuels défauts de la peinture d'origine pour une période de 3 ans à compter de la date figurant sur le carnet de garantie.

GARANTIE ANTIPERFORATION 12 ANS⁽¹⁾

Les éléments structurels de la carrosserie des Fiat Stilo sont garantis contre les perforations dues à la corrosion lorsqu'elles se produisent de l'intérieur vers l'extérieur. Valable pendant 12 ans dans le réseau Fiat et sans limitation de kilométrage à compter de la date figurant sur le carnet de garantie. Elle est soumise à l'exécution des opérations d'entretien programmé prévues par le constructeur et reste acquise aux acheteurs successifs en cas de revente du véhicule.

GARANTIE REPARATION FIAT⁽¹⁾

Toute intervention payée par le client comprenant le remplacement d'une pièce hors d'usage par une pièce d'origine constructeur neuve ou rénovée répondant aux mêmes caractéristiques de qualité et de fiabilité que les pièces d'origine constructeur neuves, est garantie pièces et main d'œuvre quel que soit l'âge du véhicule par l'atelier du réseau Fiat qui a effectué la réparation et ce pendant 1 an à partir de l'intervention sans limitation de kilométrage.

EXTENSION DE GARANTIE FIAT

A l'expiration de la garantie constructeur de deux ans, l'Extension de Garantie Fiat prolonge votre sérénité pendant 12 ou 24 mois. Les tarifs de l'Extension de Garantie Fiat s'adaptent au rythme d'utilisation de votre véhicule et comprennent l'assistance 24 h sur 24, 7 jours sur 7 en France et dans plus de 30 pays. L'extension de garantie Fiat est cessible en cas de revente du véhicule. Elle doit être souscrite au plus tard un mois avant l'expiration de la garantie constructeur de 24 mois et concerner un véhicule ayant parcouru à la date de souscription 40 000 km au maximum.

PIECES D'ORIGINE FIAT NEUVES OU RENOVEES

Qualité, fiabilité et sécurité. Chacune de nos pièces d'origine Fiat est identique à celles montées par Fiat dans ses usines de production. Elles sont garanties 1 an par l'ensemble du réseau Fiat. Les pièces d'origine FIAT rénovées répondent aux mêmes caractéristiques de qualité et de fiabilité que les pièces de rechange d'origine constructeur neuves.

SERVICES FIAT CREDIT FRANCE

Que vous soyez particulier ou professionnel, Fiat Crédit France propose un choix de financements immédiats et adaptés à vos besoins, que ce soit en crédit ou en Location avec Option d'Achat. Pour vous faire bénéficier des meilleurs conseils, Fiat Crédit France assure la formation permanente des équipes commerciales du réseau Fiat.

SERVICES FIAT AUTO LOCATION

Fiat Auto Location propose une gamme complète de services dans le cadre de la Location Longue Durée comme le financement des véhicules, l'entretien, le véhicule de remplacement, le remplacement des pneumatiques, l'assurance tous risques ou la gestion du carburant. Autant de produits que votre concessionnaire Fiat pourra vous présenter, accompagnés de propositions adaptées à chaque utilisation.

SERVICE RAPIDE FIAT

Avec ou sans rendez-vous, les spécialistes du réseau Fiat effectuent les opérations courantes d'entretien ou de réparation (vidange, échappement, freins, amortisseurs, batterie, pneumatiques).

PRIX TRANSPARENTS FIAT

Avant toute intervention d'entretien courant, votre concessionnaire Fiat vous indiquera le montant exact des pièces et de la main d'œuvre.

CONTROLE TECHNIQUE FIAT⁽²⁾

A la date du contrôle technique et si vous le souhaitez, votre concessionnaire Fiat s'occupera de l'ensemble de la démarche pour que vous obteniez, dans les meilleures conditions, la vignette attestant la conformité de votre véhicule.

CENTRE D'APPELS FIAT

Pour toute demande d'information concernant les produits Fiat ou le réseau Fiat le 0 803 815 815* est à votre disposition du lundi au samedi de 8h à 20h.

*N° indigo (depuis l'étranger 33 1 41 85 88 22).

(1) Pour connaître les conditions et modalités d'application des garanties et des services Fiat, renseignez-vous auprès de votre concessionnaire.

(2) Pour en savoir plus, consultez votre concessionnaire.



Désactivation de l'alarme sur plafonnier avant.



Réglage électrique du siège passager avant.



Système de désactivation de l'Airbag Fiat® passager.



Poignée de porte avec commandes électriques.

CARACTERISTIQUES TECHNIQUES.

FIAT STILO

1.2 16v

1.6 16v

1.8 16v

2.4 20v

Puissance fiscale (CV)	5	7	8 (3 p.) / 9 (5 p.)	11
Finitions	Active	Active / Dynamic	Dynamic	Abarth

CARACTERISTIQUES TECHNIQUES

Cylindrée (cm³)	1242	1596	1747	2446
Rapport volumétrique	10,6 : 1	10,5 : 1	10,3 : 1	10,5 : 1
Puissance maxi : kW (ch-CE) à tr/mn	59 (80) 5000	76 (103) 5750	98 (133) 6400	125 (170) 6000
Couple maxi : Nm-CE (mkg) à tr/mn	114 (11,6) 4000	145 (14,8) 4000	162 (16,5) 3500	221 (22,5) 3500
Distribution	2 ACT	2 ACT	2 ACT	2 ACT
Système d'injection	Multipoint	Multipoint	Multipoint	Multipoint
Boîte de vitesses / nbre de rapports	Manuelle / 6	Manuelle / 5	Manuelle / 5	Selespeed / 5
Suspensions : AV AR	A roues indépendantes de type McPherson, bras oscillants inférieurs, amortisseurs télescopiques à double effet et barre stabilisatrice. A roues semi-indépendantes avec essieu de torsion.			
Freinage	4 freins à disque avec A.B.S. Bosch à 4 capteurs actifs, systèmes EBD, ASR, MSR et Assistant au Freinage d'Urgence			
Direction électrique Dual Drive™	A crémaillère assistée	A crémaillère assistée	A crémaillère assistée	A crémaillère assistée
Diamètre de braquage (m)	10,5	10,5	11,1	11,1
Pneumatiques de série	195 / 65 R15	195 / 65 R15 (Active) 195 / 65 R15 (Dynamic 5p.) 205 / 55 R16 (J.A.* Dynamic 3p.)	195 / 65 R15 (Dynamic 5 p.) 205 / 55 R16 (J.A.* Dynamic 3p.)	205 / 55 R16 (J.A.*)
Pneumatiques avec option jantes alliage	195 / 65 R15	195 / 65 R15 (Active) 205 / 55 R16 (Dynamic 5p.) 215 / 45 R17 (Dynamic 3p.)	205 / 55 R16 (Dynamic 5p.) 215 / 45 R17 (Dynamic 3p.)	215 / 45 R17

DIMENSIONS

	3 p.	5 p.	3 p.	5 p.	3 p.	5 p.	3 p.	5 p.
Longueur (mm)	4182	4253	4182	4253	4182	4253	4182	4253
Largeur (mm)	1784	1756	1784	1756	1784	1756	1784	1756
Hauteur (mm)	1475	1525	1475	1525	1475	1525	1475	1525
Empattement (mm)	2600	2600	2600	2600	2600	2600	2600	2600
Volume du coffre mini/maxi (dm³)	305 / 1002	335 / 1035	305 / 1002	335 / 1035	305 / 1002	335 / 1035	305 / 1002	335 / 1035
Capacité réservoir (litres)	58		58		58		58	

POIDS

Poids total à vide (kg)	1090	1145	1150 / 1195	1205 / 1250	1240	1295	1265	1320
Poids total autorisé en charge (kg)	1600	1655	1660 / 1705	1715 / 1760	1750	1805	1775	1830
Charge remorquable (kg)	1000	1000	1100 / 1100	1100 / 1100	1200	1200	1300	1300

PERFORMANCES

Vitesse maxi sur circuit (km/h)	172	170	185	183	202	200	215	213
0 à 100 km/h (sec.)	13,4	13,8	10,5	10,9	9,9	10,3	8,5	8,9

CONSUMMATION (litres/100 km - Dir. 99 / 100 / CE)

Urbaine	7,9	8,3	10,1	10,3 / 10,5	11,3	11,5	13,5	13,6
Extra-urbaine	5,3	5,5	5,7	5,8 / 5,8	6,1	6,2	7,6	7,6
Mixte	6,3	6,5	7,3	7,4 / 7,5	8,0	8,1	9,7	9,8

EMISSIONS

CO ₂ (g/km)	149 / 152 si clim	155	173	176 / 179	190	194	231	233
------------------------	-------------------	-----	-----	-----------	-----	-----	-----	-----

* J.A. : Jantes Alliage

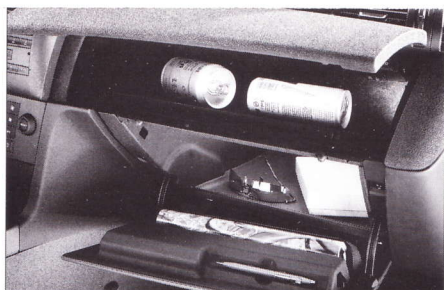

Boîte à gants à double compartiment.



Accoudoir avant avec coffre de rangement.



3 appuie-tête arrière réglables en hauteur.

1.9 JTD 80 ch		1.9 JTD 115 ch	
5		6 (3 p.) / 7 (5 p.)	
Active		Active / Dynamic	
1910		1910	
18,45 : 1		18,45 : 1	
59 (80) 4000		85 (115) 4000	
196 (20,0) 1500		255 (25,9) 2000	
1 ACT		1 ACT	
"Common Rail"		"Common Rail"	
Manuelle / 5		Manuelle / 5	
A crémaillère assistée		A crémaillère assistée	
10,5		10,5	
195 / 65 R15		195 / 65 R15 (Active)	
		195 / 65 R15 (Dynamic 5p.)	
		205 / 55 R16 (J.A.* Dynamic 3p.)	
195 / 65 R15		195 / 65 R15 (Active)	
		205 / 55 R16 (Dynamic 5p.)	
		215 / 45 R17 (Dynamic 3p.)	
3 p.	5 p.	3 p.	5 p.
4182	4253	4182	4253
1784	1756	1784	1756
1475	1525	1475	1525
2600	2600	2600	2600
035	305 / 1002	335 / 1035	305 / 1002
	58		58
1250	1305	1265	1320
1760	1815	1775	1830
1300	1300	1300	1300
172	170	192	190
12,9	13,3	10,3	10,7
7,0	7,1	7,2	7,4
4,5	4,6	4,2	4,3
5,4	5,5	5,3	5,4
144	146	140	143

DIMENSIONS FIAT STILO 3 PORTES

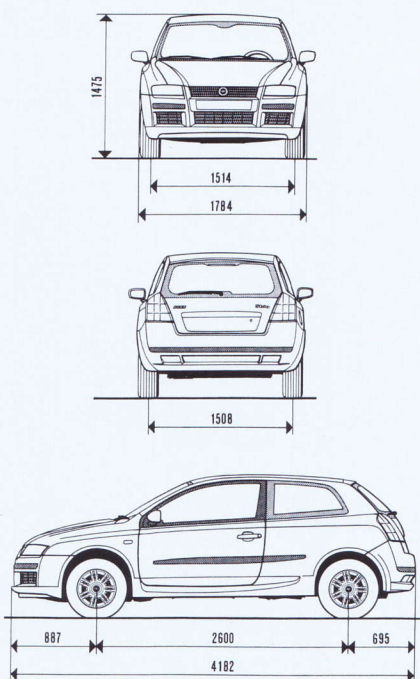

DIMENSIONS FIAT STILO 5 PORTES

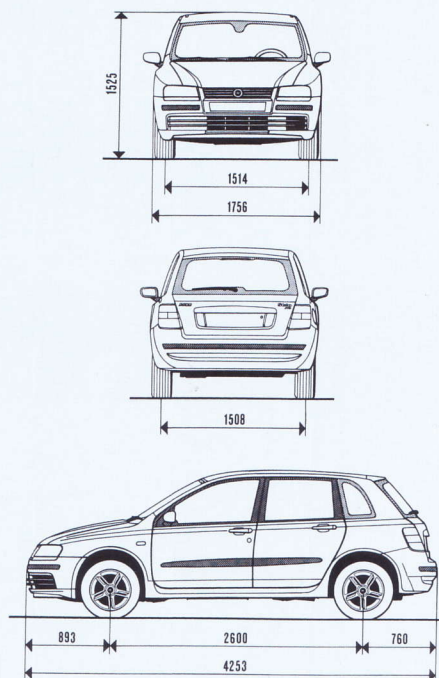

EQUIPEMENTS DE SERIE ET OPTIONS.

FIAT STILO

	3 PORTES			5 PORTES		
SECURITE ACTIVE ET PASSIVE	ACTIVE	DYNAMIC	ABARTH	ACTIVE	DYNAMIC	ABARTH
ABS avec répartiteur électronique de freinage EBD						
Airbag Fiat® conducteur						
Airbag Fiat® passager à stades multiples de gonflage Dual Stage						
Airbags Fiat® latéraux AV						
Airbags Fiat® rideaux couvrant les vitres AV et AR						
ASR - MSR systèmes d'anti-patinage						
Assistant au freinage d'urgence - Brake Assist						
5 ceintures de sécurité à 3 points						
Direction assistée électrique Dualdrive™ avec fonction "City"						
Fiat Code II (antidémarrage codé intégré à la clé)						
E.S.P. (opt. unikt sur 1.6 16v et JTD 115. De série à partir 1.8 16v)	•	•		•	•	
Airbags Fiat® latéraux AR	•	•	•	•	•	•
Alarme	•	•	•	•	•	•

CONFORT ET FONCTIONNALITE

Condammation centralisée (dont trappe carburant) + Supercondammation						
Lève-vitres électriques AV avec fonction anti-pincement						
Prise 12v dans coffre						
Cendrier AR	-			-		
Miroirs de courtoisie éclairés	-			-		
Télécommande d'ouverture multifonctions	-			-		
Pack Confort (capteurs de pluie, de luminosité et radar de recul)	•	•		•	•	
Lève-vitres électriques AR	-	-	-	•		
"Easy GO"*: système d'identification du conducteur pour ouvrir/fermer/démarrer sans clé	•	•	•	•	•	•
Toit ouvrant électrique panoramique lamellaire "Sky Window"	•	•	•	•	•	•

CHAUFFAGE ET VENTILATION

Ouies d'aération AR						
Recyclage électrique de l'air						
Climatisation manuelle	•		-	•		-
Climatisation automatique Dual-Zone (réglage séparé conducteur/passager)	-	•		-	•	

SIEGES ET GARNISSAGES INTERIEURS

3 appuie-tête AR réglables en hauteur						
Attaches ISOFIX (sur 2 sièges AR)						
Banquette AR rabattable 2/3 - 1/3						
Sièges AR indépendants, coulissants, inclinables et rabattables	-	-	-			
Cache-bagages souple à enrouleur pour sièges AR coulissants	-	-	-			
Siège conducteur réglable en hauteur + appui lombaire						
Siège AV passager réglable en hauteur	-	•		-		
Dossier siège AV passager rabattable avec tablette aviation/écritoire	-	-	-	•		
Sièges + habillage intérieur en tissu High						
Sièges + habillage intérieur en tissu floqué ou en velours	-			-		
Sièges Sport	-			-		
Insert "cubicato/alu" sur console centrale	-	-		-	-	
Surtapis velours	-	-		-	-	
Réhausseurs enfants intégrés dans assises sièges AR	-	-	-	•	•	•
Réglage électrique des sièges AV avec 3 mémoires de position	-	•	•	-	•	•
Sellerie cuir	-	•	•	-	•	•

FIAT STILO

3 PORTES

5 PORTES

RANGEMENTS

	ACTIVE	DYNAMIC	ABARTH	ACTIVE	DYNAMIC	ABARTH
Porte-verres AV						
Boîte à gants à double compartiment		-	-		-	-
Boîte à gants à double compartiment dont 1 réfrigéré	si opt. clim			si opt. clim		
Tiroir de rangement sous le siège conducteur						
Tiroir de rangement sous le siège AV passager	-			-		
Cargo Box	-	-	-	•		
Accoudoir AR avec porte-verres, espace de rangement + trappe ski	-			-		
Accoudoir AV avec coffre de rangement	-			-		

INSTRUMENTATION ET POSTE DE CONDUITE

Ordinateur de bord avec température extérieure						
Système "My Car" : réglage personnalisé des paramètres de conduite						
Volant réglable en hauteur et en profondeur						
Volant 3 branches ("soft touch")		-	-			-
Volant et pommeau du levier de vitesses gainés de cuir	•		-	•	•	-
Volant cuir avec commandes radio + Connect (11 touches)	•	•		•	•	
Volant cuir avec commandes radio (6 touches, indisponible si Connect)	•	•	-	•	•	-
Instrumentation avec écran à cristaux liquides monochromatique			-			-
Instrumentation avec écran couleur à matrice active	-	-		-	-	
Régulateur de vitesse (Cruise Control)	-	•		-	•	
Régulateur de vitesse auto-adaptatif par capteurs (Adaptative Cruise Control)*	-	-	•	-	-	•

ECLAIRAGE ET VISIBILITE

Lumières "anti-flaque" sur portes AV						
Plafonnier AR						
Projecteurs antibrouillard intégrés aux blocs optiques						
Rétroviseurs électriques & chauffants couleur carrosserie						
Projecteurs au Xenon*	-	•	•	-	•	•

PRESENTATION EXTERIEURE

Poignées de portes et baguettes de protection latérales noires		-	-		-	-
Poignées de portes peintes et baguettes de protection latérales noires	-			-		-
Poignées de portes et baguettes de protection latérales peintes	-	-		-	-	
Becquet AR	-	•		-	-	-
Logo Abarth sur hayon AR	-	-		-	-	
Mini-jupes latérales	-	•	•	-	-	-
Peinture métallisée	•	•	•	•	•	•

JANTES ET PNEUMATIQUES

Roue de secours de dimension normale		-	-		-	-
Roue de secours Galette	-			-	si opt. J.A.	
Jantes en alliage léger de 15"	•	-	-	•	-	-
Jantes en alliage de 16" 205/55/16v Spark Silver	-		-	-	•	-
Jantes en alliage de 16" 205/55/16w Chrome Shadow	-	-		-	-	
Jantes alliage de 17" 215/45/17 non chaînables	-	•	•	-	-	•

SYSTEMES AUDIO ET COMMUNICATION

Autoradio K7 RDS + 6 HP		-	-		-	-
Autoradio CD + 6 HP	•		-	•		-
Autoradio CD MP3 + 6 HP*	•	•	-	•	•	-
Chargeur 5 CD intégré dans boîte à gants	•	•	•	•	•	•
Équipement Hi-Fi 260 W avec 8 HP + Subwoofer	•	•	•	•	•	•
Connect* : autoradio CD, téléphone GSM bi-bande avec fonction mains libres, accès Internet WAP, touche SOS et module de localisation GPS	•	•	-	•	•	-
Connect NAV* : autoradio CD, téléphone GSM bi-bande avec fonction mains libres, accès Internet WAP, touche SOS et système de navigation GPS par pictogrammes	•	•	-	•	•	-
Connect NAV + : autoradio CD MP3, système de navigation GPS par carte, écran couleur de 7" à matrice active TFT, téléphone GSM avec fonction mains libres, fonction SOS, commandes vocales pour téléphone et messages vocaux	-	•		-	•	
Système de navigation GPS* par pictogrammes avec autoradio CD MP3	•	•	-	•	•	-

■ = série • = option - = non disponible * Disponibilité 1^{er} semestre 2002 J.A. = Jantes Alliage

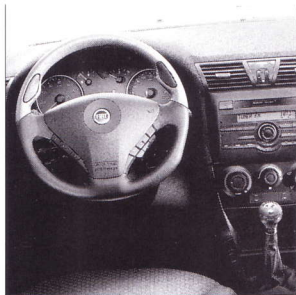

Volant cuir "SUPER SPORT".



Jante en aluminium de 17".



Barres porte-tout avec porte-skis.



Grille de séparation animaux et filets de rétention d'objets.

LINEACCESSORI FIAT.

Concevoir un intérieur spacieux et confortable, c'est aussi tenir compte des envies et des besoins de chacun. C'est vous laisser la liberté d'aménager votre voiture selon vos propres goûts et aspirations.

C'est la raison pour laquelle nous vous proposons la gamme Lineaccessori Fiat.

Tous les accessoires qui la composent, répondent à des standards de qualité très stricts. Ils sont à la fois simples à utiliser, fiables, sûrs et fonctionnels.

N'hésitez pas à demander conseil à votre concessionnaire : il vous présentera toute la gamme Lineaccessori Fiat et vous guidera dans vos choix. ■

8

Dans le souci d'améliorer constamment ses produits, Fiat se réserve le droit de modifier, à tout moment et sans préavis les prix, les teintes, les matériaux, l'équipement et les caractéristiques techniques de ses véhicules ou de mettre fin à la production de certains modèles.

FIAT AUTO (FRANCE) S.A.
Société Anonyme au capital de 91 050 000 €
RCS Versailles 305 493 173.