

CROMA



FIAT

CROMA UNE VALEUR SURE

Croma. Une berline "haut de gamme" moderne, synthèse parfaite de confort, sécurité, fiabilité, performances élevées, élégance, fonctionnalité et rationalité.

Croma. Un style sobre et raffiné, suggérant le caractère généreux d'une voiture technologiquement très évoluée, respectueuse de l'homme et de son environnement.

Croma. Un patrimoine technologique d'avant-garde décliné en une gamme diversifiée. Six versions équipées de moteurs écologiques sophistiqués: quatre essence de 2 litres, quatre cylindres, atmosphériques ou turbo compressés, huit ou seize soupapes, pour des puissances allant de 117 à 153 ch DIN; deux motorisations turbo diesel, 1929 cm³ à injection directe, 2500 cm³ à injection indirecte, pour des puissances de 94 et 118 ch DIN.

Croma. Un confort de conduite absolu, garanti par la sécurité et la fiabilité d'une conception mécanique à traction avant, suspensions à roues indépendantes, quatre freins à disque et du système antiblocage des roues ABS (en option ou en série selon les versions).

Croma. Une valeur sûre.



CONFORT, ELEGANCE

La Croma offre un habitacle ample et lumineux, parfaitement en accord avec son image de berline "haut de gamme" et rationnelle, conjuguant harmonieusement confort, fonctionnalité et style.

Cet habitacle spacieux et parfaitement insonorisé, expression d'une élégance sobre et raffinée, soigné

dans les moindres détails, accueille confortablement cinq passagers.

Les sièges avant et arrière, confortables, enveloppants et assurant un maintien latéral optimal, sont munis d'appuis-tête réglables et d'accoudoirs centraux. Le siège conducteur est réglable en hauteur et en appui lombaire.



Habillages des sièges en velours luxueux (sellerie cuir de série sur la Croma 2.0 Turbo), dans des assortiments de coloris agréables.

E, FONCTIONNALITE

Le poste de conduite de la Croma, conçu et réalisé selon les critères ergonomiques les plus avancés, est doté du volant réglable en hauteur. La planche de bord est revêtue d'un matériau souple à base de mousses polyuréthaniques. L'instrumentation, particulièrement riche et complète, bénéficie d'un graphisme clair et

lisible - les aiguilles blanches ressortant sur le fond noir des cadrans. Pour un dessin encore plus linéaire du tableau de bord, les témoins des différentes fonctions de la voiture ne sont visibles que lorsqu'ils sont en fonction.

Le moniteur électronique de contrôle* est complété d'une fonction supplé-



* Check-control

Les ancrages des ceintures de sécurité avant sont réglables en hauteur.



Doubles rideaux pare-soleil arrière, avec enrouleur automatique.



Projecteurs antibrouillard et longue portée en série sur l'ensemble de la gamme Croma.



La boîte de vitesses automatique ZF à quatre rapports pour un confort de conduite supérieur.



mentaire activée par un bouton spécifique permettant le contrôle du niveau de l'huile. Le réglage automatique de l'assiette des phares est offert en série sur les Croma 2.0 16v ABS, 2.0 Turbo et 2.5 Turbo D.

Les habillages des sièges sont d'une élégance raffinée qui défie les caprices des modes éphémères.

La gamme Croma offre, en série, de riches habillages en velours bleu ou beige, en harmonie avec les couleurs de carrosserie, à l'exception de la 2.0 Turbo qui propose une précieuse sellerie en cuir naturel noir ou ivoire.

Pour une qualité optimale de vie à bord, la Croma 2.0 Turbo bénéficie en série du climatiseur automatique avec filtre anti-pollen. Il s'agit d'un système particulièrement sophistiqué qui, en plus d'assurer la pureté de l'air admis dans l'habitacle, est parfaitement compatible avec les exigences de la sauvegarde de l'environnement, car il est exempt de gaz polluants (CFC). Ce conditionneur d'air est disponible en option sur le reste de la gamme, à l'exception de la Croma 2.0 Automatique ABS.

En plus des qualités de confort et d'élégance propres aux berlines de "haut de gamme", la Croma propo-

se une grande fonctionnalité. Le large hayon enveloppant donne accès à un coffre à bagages de 500 dm³, pouvant atteindre un volume utile de 1400 dm³ en rabattant le dossier de la banquette arrière. La conformation particulière du hayon et le rebord inférieur affleurant le pare-chocs permettent un accès au coffre particulièrement aisé.

Toutes les versions proposent en option un autoradio spécifique avec façade amovible et 4 HP dont le rendement sonore a été mis au point en fonction des caractéristiques acoustiques de l'habitacle de la Croma auprès du Centre de Recherches Fiat.

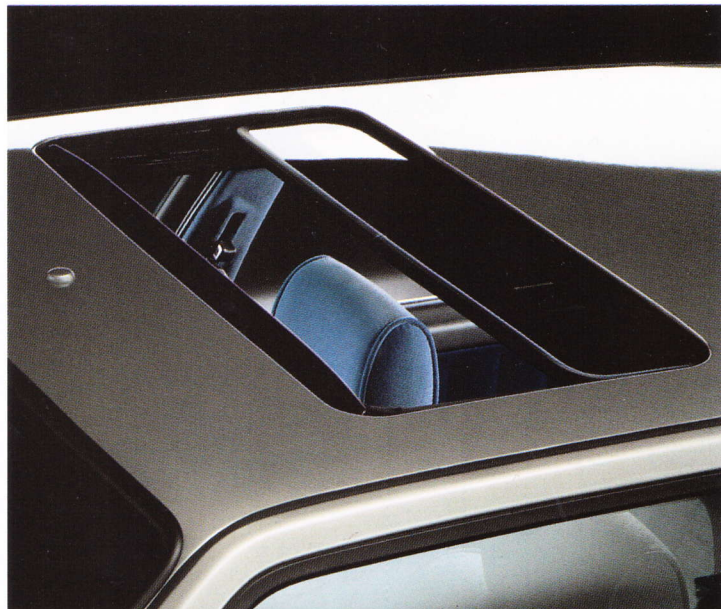

Toit ouvrant à commande électrique (option).
Antenne de série.



L'extraordinaire volume de charge du coffre à bagages avec hayon arrière facilitant son accès.

CROMA 2.0

CROMA 2.0 AUTOMATIQUE ABS

La Croma 2.0 représente le choix idéal pour ceux qui recherchent une berline équilibrée, sûre et fiable.

La Croma 2.0 est équipée d'un moteur sophistiqué à quatre cylindres avec arbres à cames en tête, développant une puissance maxi de 117 ch DIN. Doté de la gestion électronique intégrée de l'allumage et de l'injection multipoint, ce moteur permet une conduite brillante, souple et économique.

Pour l'automobiliste qui privilégie le confort de conduite, la Croma 2.0 est aussi proposée avec une transmission automatique ZF à 4 rap-

ports très évoluée, avec verrouillage du convertisseur sur les 3ème et 4ème rapports. Cette boîte automatique se caractérise par un fonctionnement très silencieux et une grande polyvalence. Les rapports peuvent également être sélectionnés manuellement par le conducteur qui désire une conduite plus sportive sur les parcours sinueux et disposer d'un frein moteur plus puissant.

La Croma 2.0 allie une conception mécanique moderne et un équipement de série riche et complet. Parmi ses équipements figurent : la

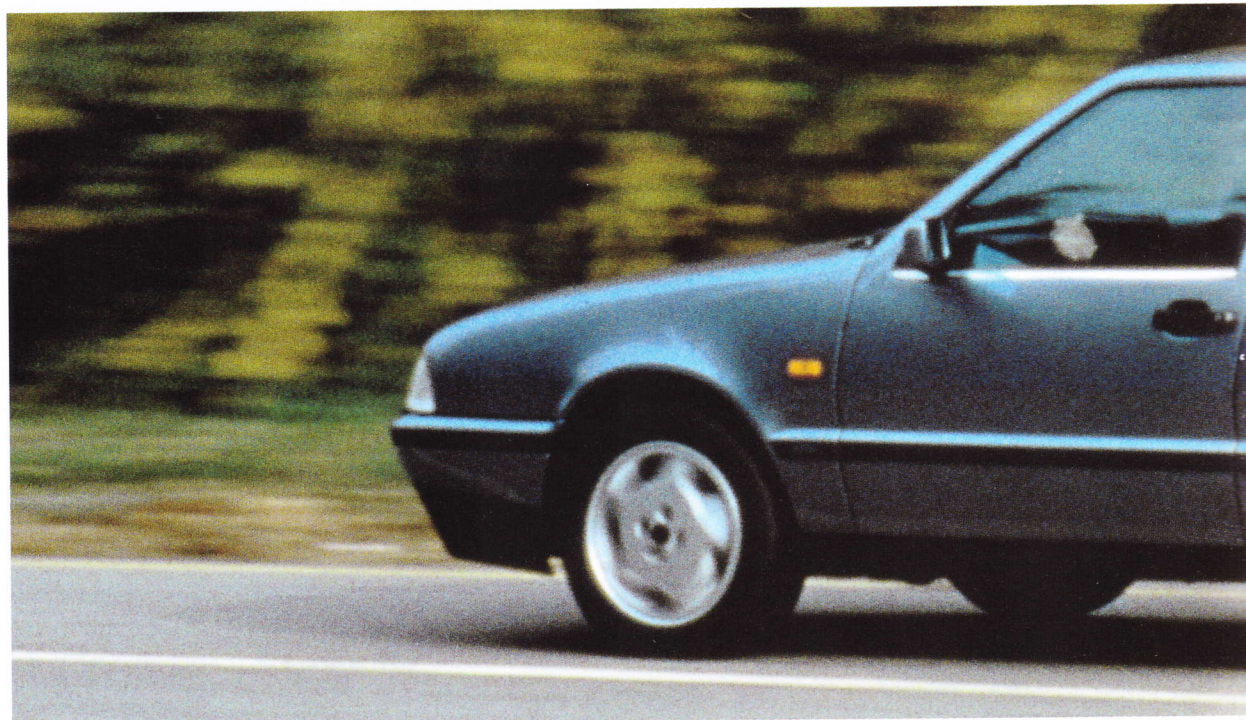

direction assistée, le verrouillage centralisé des portes et du hayon, les lève-vitres avant (à impulsion côté conducteur) et arrière à commande électrique, les roues de 15" avec jantes en alliage et pneus 205/55, les quatre freins à disque (ventilés à l'avant), les vitres teintées à haut pouvoir filtrant (Solar control), les projecteurs antibrouillard, le siège conducteur réglable en hauteur et en appui lombaire avec accouoir central. La version à boîte automatique propose, en plus, le système antiblocage ABS.



Equipements de série

- Vitres teintées
- Rétroviseurs extérieurs électriques et dégivrants
- Essuie-lave-lunette AR
- Appuis-tête avant et arrière
- Lève-vitres à commande électrique avant et arrière, à impulsion côté conducteur
- Verrouillage centralisé des portes et du hayon
- Eclairage de courtoisie
- Moniteur électronique de contrôle
- Siège conducteur avec accouoir central et réglages en hauteur et lombaire
- Volant réglable en hauteur
- Direction assistée
- Jantes en alliage de 15" avec pneumatiques 205/55 R 15
- Quatre freins à disque (ventilés à l'avant)
- Projecteurs antibrouillard et longue portée
- Lave-phares haute pression
- Indicateur de température extérieure
- Chauffage à contrôle automatique avec affichage digital de la température souhaitée dans l'habitacle
- Banquette AR modulable 2/3 - 1/3



CROMA 2.0 16v ABS

La Croma 2.0 16 soupapes est une berline dynamique et performante, destinée à ceux qui privilégient une puissance élevée et un développement très progressif du couple.

La Croma 2.0 16 soupapes est équipée d'un brillant moteur multi-soupapes à gestion électronique Bosch Monotronic, développant une puissance maxi de 140 ch DIN.



La banquette AR modulable 2/3 - 1/3 (incompatible avec l'option sellerie cuir) permet une exploitation plus rationnelle du coffre à bagages.

La Croma 2.0 16 soupapes offre les mêmes équipements de série que la Croma 2.0, auxquels s'ajoutent entre autres, le système de freinage antiblocage des roues ABS Bosch et le correcteur d'assiette des phares (automatique).

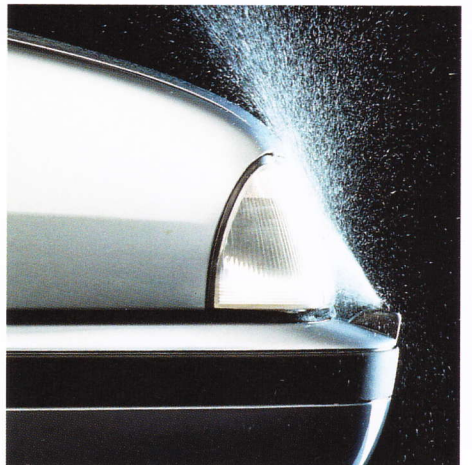

Les lave-phares haute pression, pour une visibilité optimale.



Equipements de série

- Vitres teintées
- Rétroviseurs extérieurs électriques et dégivrants
- Essuie-lave-lunette AR
- Appuis-tête avant et arrière
- Lève-vitres à commande électrique avant et arrière, à impulsion côté conducteur
- Verrouillage centralisé des portes et du hayon
- Eclairage de courtoisie
- Moniteur électronique de contrôle
- Siège conducteur avec accoudoir central et réglages en hauteur et lombaire
- Volant réglable en hauteur
- Direction assistée
- Jantes en alliage de 15" avec pneumatiques 205/55 R 15
- Quatre freins à disque (ventilés à l'avant)
- Système antiblocage ABS
- Projecteurs antibrouillard et longue portée
- Lave-phares haute pression
- Indicateur de température extérieure
- Chauffage à contrôle automatique avec affichage digital de la température souhaitée dans l'habitacle
- Banquette AR modulable 2/3 - 1/3



Tableau de bord ultra complet
Climatiseur en option.
Autoradio en option ou en accessoire.

CROMA 2.0 TURBO

Alliant un confort maximum et le plaisir d'une conduite sportive, la Croma 2.0 Turbo est une voiture très performante, caractérisée par un éventail très riche d'équipements.

Expression de la technologie la plus évoluée, la Croma 2.0 Turbo est équipée d'un moteur 2 litres suralimenté puissant et silencieux, développant une puissance maxi de 153 ch DIN permettant d'atteindre une vitesse maxi de 210 km/h* Ce moteur est muni de la distribution à double arbre à cames en tête, de la gestion électronique et d'un turbocompresseur refroidi par eau garantissant un maximum de fiabilité. Les deux arbres contrarotatifs d'équilibrage autorisent un fonctionnement "rond" et régulier même aux régimes les plus élevés. Les amortisseurs à clapets lamellaires assurent un confort extraordinaire sur tous les types de parcours. L'équipement proposé de série est digne de l'image prestigieuse de cette voiture. Il comprend, entre autres, le réglage automatique de l'assiette des phares, les projecteurs antibrouillard, les

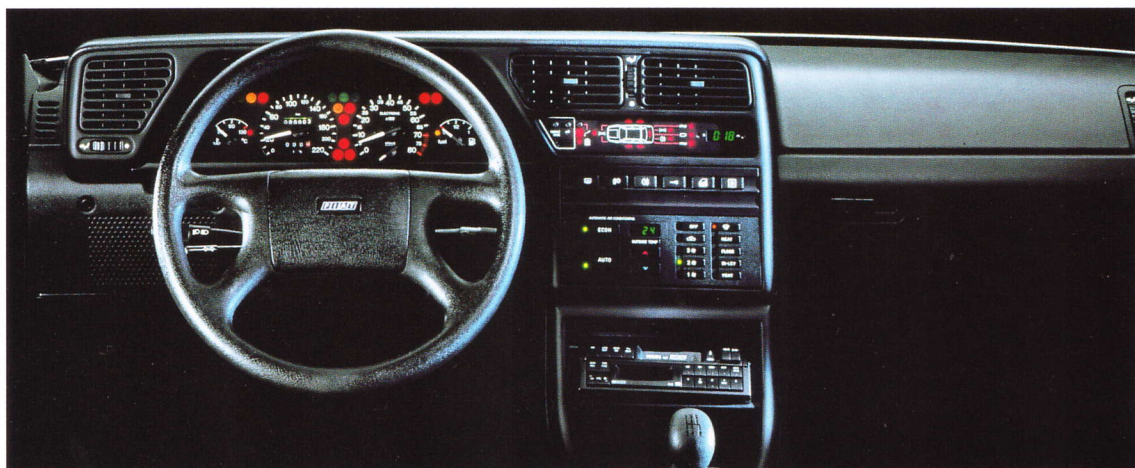

lave-phares haute pression, les jantes en alliage léger avec pneus larges, la sellerie en cuir naturel, la climatisation et le système antibloccage ABS.

* Sur circuit



Equipements de série

- Vitres teintées
- Rétroviseurs extérieurs électriques et dégivrants
- Essuie-lave-lunette AR
- Appuis-tête avant et arrière
- Lève-vitres à commande électrique avant et arrière, à impulsion côté conducteur
- Verrouillage centralisé des portes et du hayon
- Eclairage de courtoisie
- Moniteur électronique de contrôle
- Siège conducteur avec accoudoir central et réglages en hauteur et lombaire
- Volant réglable en hauteur
- Direction assistée
- Jantes en alliage de 15" avec pneumatiques 205/55 R15
- Quatre freins à disque (ventilés à l'avant)
- Système antiblocage ABS
- Projecteurs antibrouillard et longue portée
- Lave-phares haute pression
- Sellerie en cuir
- Correcteur d'assiette des phares (automatique)
- Climatiseur avec affichage digital de la température souhaitée dans l'habitacle
- Peinture métallisée
- Indicateur de température extérieure



La précieuse sellerie en cuir naturel noir ou ivoire est proposée en série.

CROMA TDI

La Croma TDI possède toutes les caractéristiques de confort et de sécurité d'une grande berline, alliées à des coûts d'utilisation extrêmement faibles.

La Croma TDI est équipée d'un moteur turbo diesel à injection directe de 1929 cm³, compact et léger, à quatre cylindres et un arbre à cames en tête, qui développe une puissance maxi de 94 ch DIN et permet d'atteindre une vitesse de pointe de 180 km/h*. Il s'agit d'une motorisation très sophistiquée, alliant l'injection directe et la suralimentation par turbocompresseur à géométrie variable et échangeur thermique.

L'éventail des équipements de série, particulièrement riche et complet,

* Sur circuit

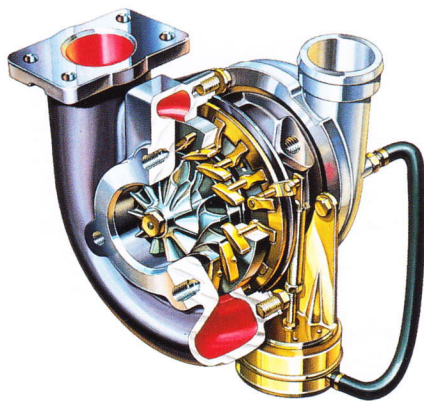

Le turbocompresseur à géométrie variable adopté sur la Croma TDI



comprend entre autres, les vitres teintées à haut pouvoir filtrant (Solar control), les deux rétroviseurs extérieurs à réglage électrique et dégivrants, l'essuie-lave-lunette arrière, les



Équipements de série

- Vitres teintées
- Rétroviseurs extérieurs électriques et dégivrants
- Essuie-lave-lunette AR
- Appuis-tête avant et arrière
- Lève-vitres à commande électrique avant et arrière, à impulsion côté conducteur
- Verrouillage centralisé des portes et du hayon
- Eclairage de courtoisie
- Moniteur électronique de contrôle
- Siège conducteur avec accoudoir central et réglages en hauteur et lombaire
- Volant réglable en hauteur
- Direction assistée
- Jantes en alliage de 15" avec pneumatiques 205/55 R15
- Quatre freins à disque (ventilés à l'avant)
- Projecteurs antibrouillard et longue portée
- Lave-phares haute pression
- Indicateur de température extérieure
- Chauffage à contrôle automatique avec affichage digital de la température souhaitée dans l'habitacle
- Banquette AR modulable 2/3 - 1/3

appuis-tête avant et arrière, les lève-vitres avant et arrière à commande électrique, le verrouillage centralisé des portes et du hayon, le siège conducteur avec accoudoir central et réglages

en hauteur et en appui lombaire, le moniteur électronique de contrôle*, la direction assistée, des jantes en alliage de 15" avec pneus 205/55 R15 et quatre freins à disque (ventilés à l'avant).

* Check-control

CROMA 2.5 TURBO D

Par son confort, son élégance et ses performances, la Croma 2.5 Turbo D se situe au sommet de la gamme des versions diesel.

La Croma 2.5 Turbo D est équipée d'un moteur quatre cylindres avec distribution à un arbre à cames en tête et suralimentation par turbo-compresseur et échangeur thermique, développant une puissance maxi de 118 ch DIN. Grâce à la puissance et à la souplesse remarquables de cette motorisation, la Croma 2.5 Turbo D - qui atteint la vitesse maxi de 192 km/h sur circuit - est l'une des berlines diesel les plus brillantes et les plus performantes actuellement disponibles sur le marché.

Les performances et le silence de fonctionnement de son moteur,

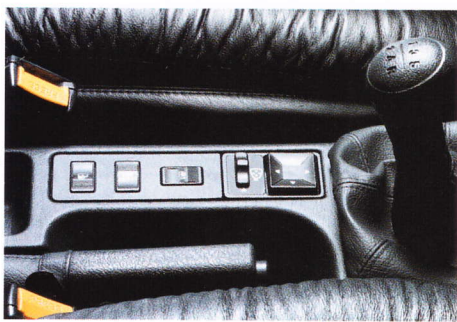

Commandes des rétroviseurs électriques et dégivrants et des lève-vitres arrière avec sécurité enfant.
Sellerie cuir en option (incompatible avec la banquette arrière 2/3 - 1/3).

alliés au confort provenant des suspensions à clapets lamellaires et des équipements de série prestigieux, font de la Croma 2.5 Turbo D la ber-



line idéale pour les longs parcours. L'éventail des équipements de série de la Croma 2.5 Turbo D comprend entre autres, les vitres teintées à haut pouvoir filtrant (Solar control), les deux rétroviseurs extérieurs à réglage



électrique et dégivrants, l'essuie-lave-lunette **AR**, les appuis-tête avant et arrière, le verrouillage centralisé des portes et du hayon, le siège conducteur avec accoudoir central et réglages en hauteur et lombaire, le moniteur

électronique de contrôle*, les lève-vitres à commande électrique avant et arrière, la direction assistée, les jantes en alliage de 15" avec pneus 205/55 R15 et quatre freins à disque (ventilés à l'avant).

Equipements de série

- Vitres teintées
- Rétroviseurs extérieurs électriques et dégivrants
- Essuie-lave-lunette **AR**
- Appuis-tête avant et arrière
- Lève-vitres à commande électrique avant et arrière, à impulsion côté conducteur
- Verrouillage centralisé des portes et du hayon
- Eclairage de courtoisie
- Moniteur électronique de contrôle
- Siège conducteur avec accoudoir central et réglages en hauteur et lombaire
- Volant réglable en hauteur
- Direction assistée
- Jantes en alliage de 15" avec pneumatiques 205/55 R15
- Quatre freins à disque (ventilés à l'avant)
- Projecteurs antibrouillard et longue portée
- Lave-phares haute pression
- Indicateur de température extérieure
- Chauffage à contrôle automatique avec affichage digital de la température souhaitée dans l'habitacle
- Banquette **AR** modulable 2/3 - 1/3

* Check-control

UNE TECHNOLO

La gamme Croma se décline en cinq motorisations écologiques - dont trois essence et deux turbo diesel - très évoluées technologiquement, caractérisées par une grande souplesse et des performances brillantes, garanties par l'équilibre parfait entre le couple et la puissance.

Le moteur 2 litres 8 soupapes (1995 cm³, 117 ch DIN) est un quatre cylindres moderne à double arbre à cames en tête, doté de la gestion électronique intégrée de l'allumage

et de l'injection (Multipoint), caractérisé par des performances élevées et des consommations faibles. Il est disponible en boîte 5 vitesses ou automatique 4 rapports.

Le moteur 2 litres 16 soupapes (1995 cm³, 140 ch DIN) est un quatre cylindres multi-soupapes sophistiqué, conjuguant des qualités remarquables de reprise et un développement très progressif du couple. Son fonctionnement optimal en toute circonstance est assuré par la gestion électronique inté-

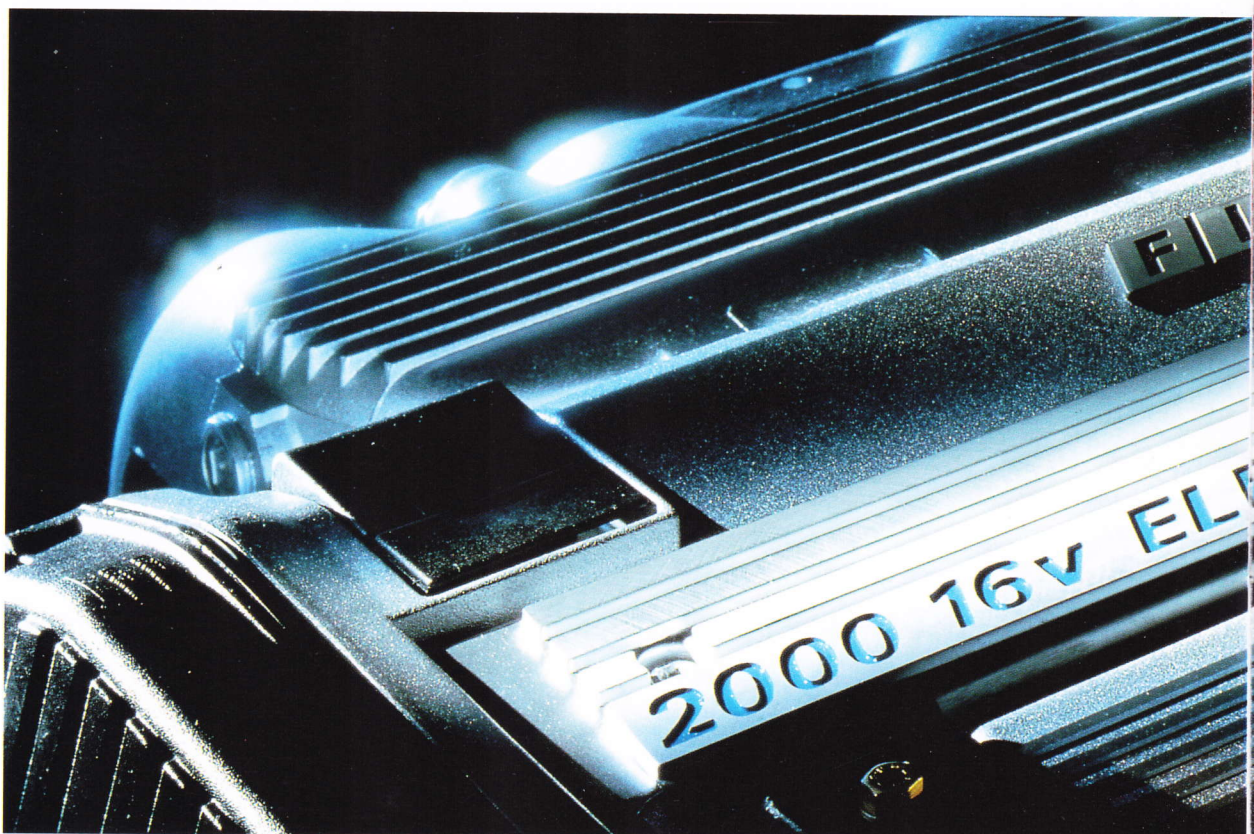

GIE "PROPRE"

grée de l'injection (Multipoint) et de l'allumage Bosch Monotronic M 1.7, l'une des plus évoluées actuellement disponibles.

Le moteur 2 litres turbo (1995 cm³, 153 ch DIN), puissant et vif est le plus sportif de la gamme Croma. Il s'agit d'une motorisation suralimentée de la dernière génération, caractérisée par une réponse immédiate en accélération et par un développement très progressif de la puissance. Sa fiabilité est assurée, entre autres, par le refroidissement

par eau du corps central du turbocompresseur, permettant l'optimisation du régime thermique de la turbine.

Les moteurs 2 litres essence à injection électronique de la Croma sont munis de deux arbres contrarotatifs d'équilibrage, permettant un fonctionnement silencieux et "rond" à tous les régimes. Le moteur turbo diesel à injection directe (1929 cm³, 94 ch DIN) est un quatre cylindres alliant l'injection directe et la suralimentation par turbocompresseur à

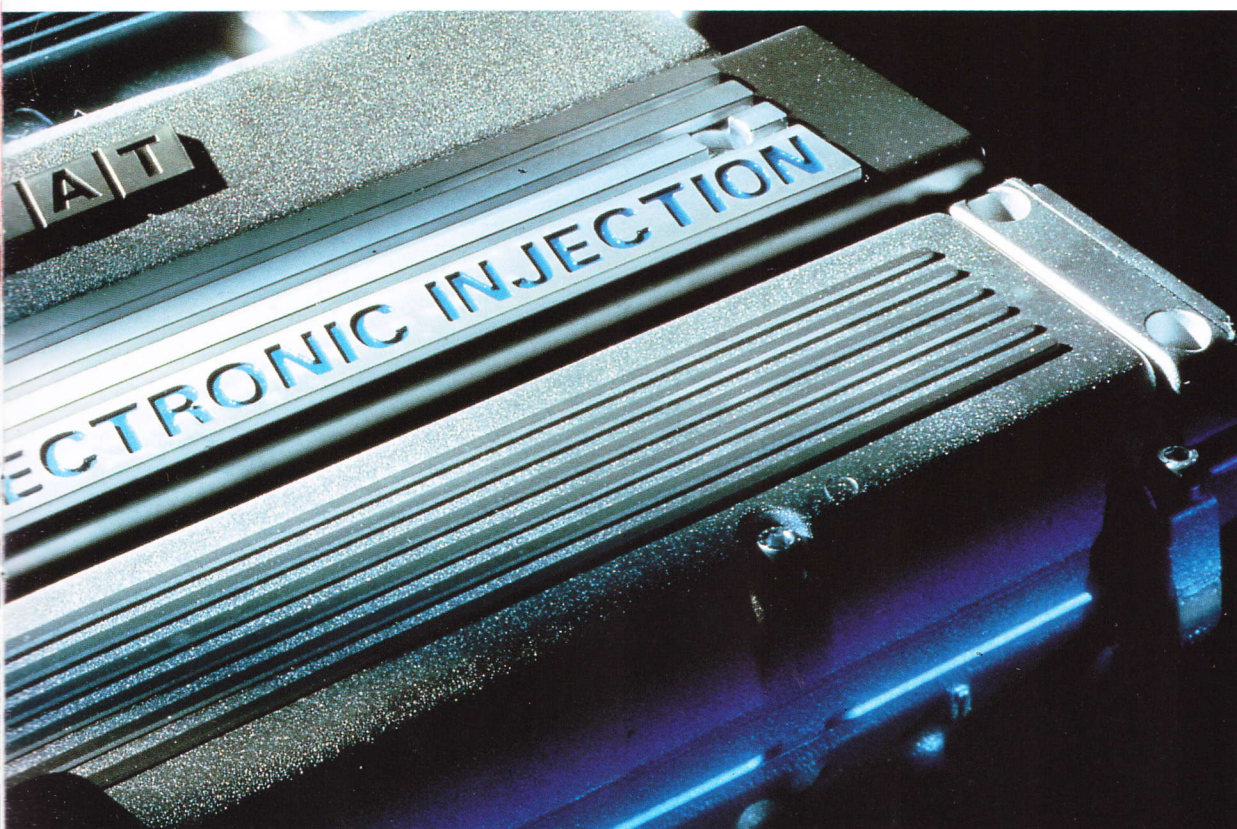

Les 2 arbres contrarotatifs d'équilibrages des moteurs 2 litres essence

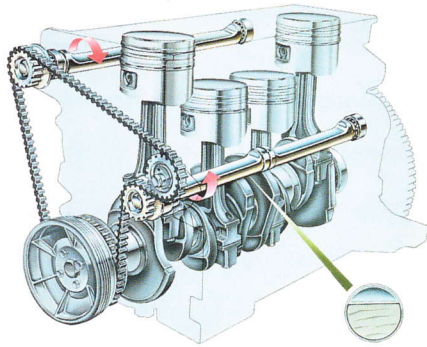

géométrie variable et échangeur thermique. Le contrôle des émissions gazeuses est assuré par une combustion parfaite et par l'adoption de la soupape EGR pour le recyclage des gaz d'échappement. Brillant et économique, ce moteur permet de parcourir plus de 16 km avec un litre de gazole à la vitesse stabilisée de 120 km/h, soit plus de 1100 km avec un plein de carburant.

Le moteur 2,5 litres turbo diesel (2500 cm³, 118 ch DIN) est un quatre cylindres à injection indirecte fiable et silencieux, muni de la distribution à un arbre à cames en tête et de la suralimentation par turbocompresseur et échangeur thermique. Le système de recyclage des gaz d'échappement (EGR) ainsi qu'une pompe à injection Bosch contribuent à la réduction

des émissions gazeuses. Le fonctionnement silencieux est également assuré par le correcteur automatique de l'avance KSB et par le

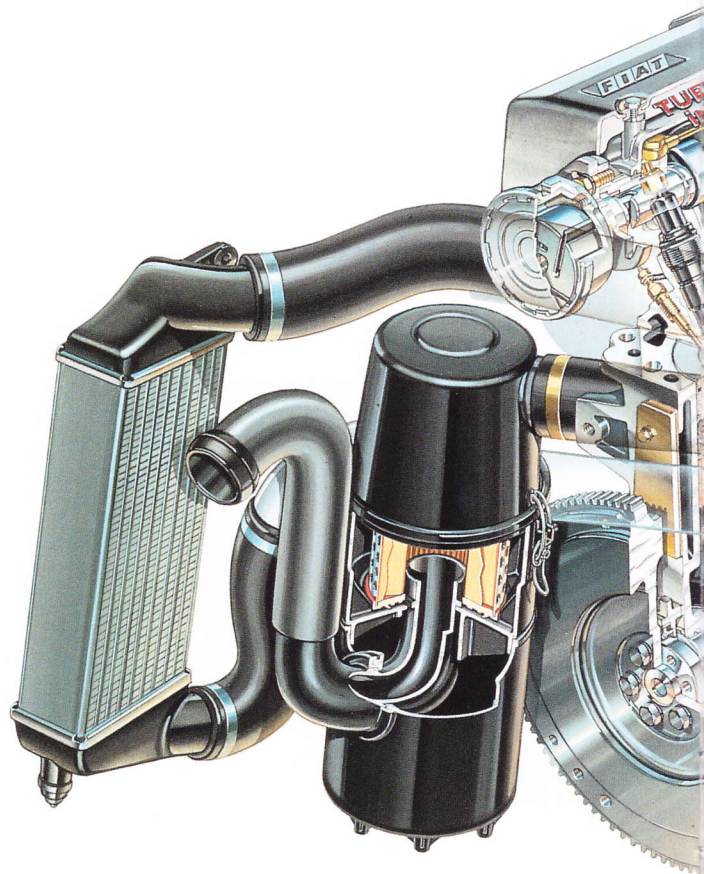

“ralenti accéléré” qui s’enclenche automatiquement à basse température, permettant une parfaite régularité de fonctionnement.

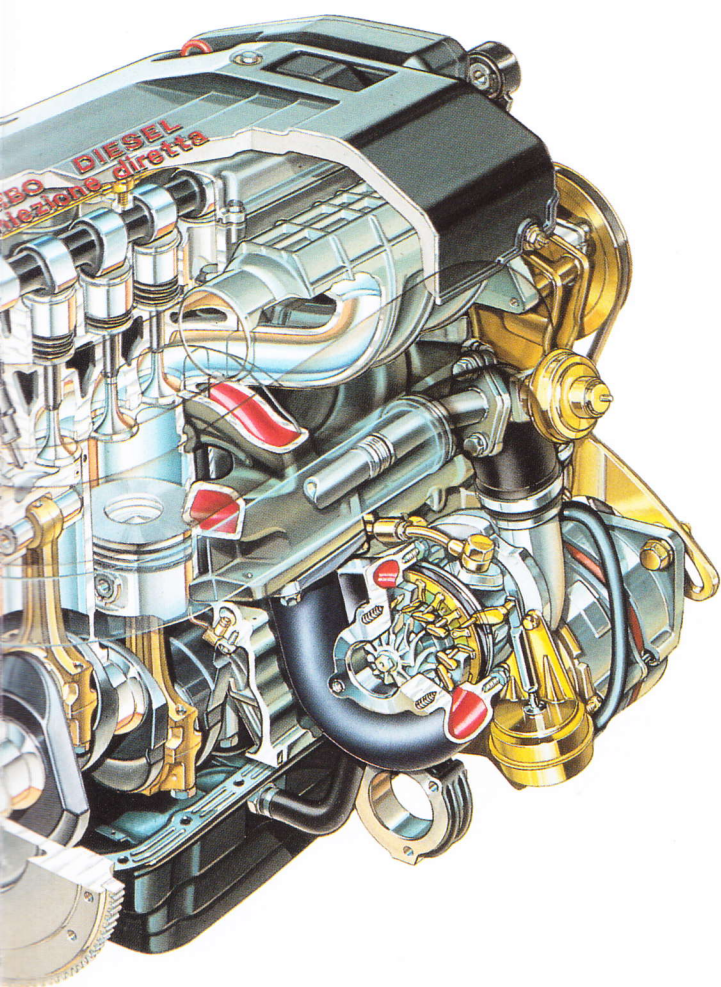

GAMME DES MOTEURS

2.0

Cylindrée 1995 cm³; puissance maxi 117 ch DIN à 5.600 tr/mn; couple maxi 16,8 mkg DIN à 4.000 tr/mn; injection électronique Multipoint.

2.0 16v

Cylindrée 1995 cm³; puissance maxi 140 ch DIN à 6.000 tr/mn; couple maxi 18,7 mkg DIN à 4.500 tr/mn; injection électronique Multipoint.

2.0 Turbo

Cylindrée 1995 cm³; puissance maxi 153 ch DIN à 5.500 tr/mn; couple maxi 25,7 mkg DIN à 2.750 tr/mn; injection électronique Multipoint + turbo + échangeur thermique.

TDI

Cylindrée 1929 cm³; puissance maxi 94 ch DIN à 4.200 tr/mn; couple maxi 20,4 mkg DIN à 2.000 tr/mn; alimentation à injection directe; suralimentation par turbocompresseur à géométrie variable + échangeur thermique.

2.5 Turbo D

Cylindrée 2500 cm³; puissance maxi 118 ch DIN à 4.100 tr/mn; couple maxi 25,5 mkg DIN à 2.400 tr/mn; alimentation à injection indirecte; suralimentation par turbocompresseur + échangeur thermique.

Vue en transparence du moteur turbo diesel à injection directe (Croma TDI)

UNE MECANIQ

Performances élevées. Plaisir de conduite. Confort de bord. Sécurité et fiabilité. Les principales caractéristiques de la Croma sont le résultat d'une conception mécanique moderne, riche en solutions techniques sophistiquées et novatrices. La formule "tout à l'avant", avec moteur à l'avant en position trans-

versale et traction avant, sait se faire apprécier aussi bien en termes de motricité (adhérence et maniabilité de la voiture en toute condition d'utilisation) qu'en termes d'encombrement réduit, autorisant ainsi une habitabilité et une capacité du coffre à bagages hors pair. La direction à pignon et crémaillère, avec circuit



UE DE POINTE

d'assistance hydraulique sur toutes les versions, et les suspensions à quatre roues indépendantes de type McPherson, avec ressorts hélicoïdaux excentrés et barres stabilisatrices avant et arrière contribuent également au confort de conduite et à la sensation de maîtrise absolue de la route.

L'adoption des amortisseurs à clapets lamellaires sur les Croma 2.0 Turbo et 2.5 Turbo D marque une étape importante dans le domaine du confort et de la sécurité active. Dans les soupapes des amortisseurs à clapets lamellaires, le ressort traditionnel est remplacé par un diaphragme lamellaire permettant

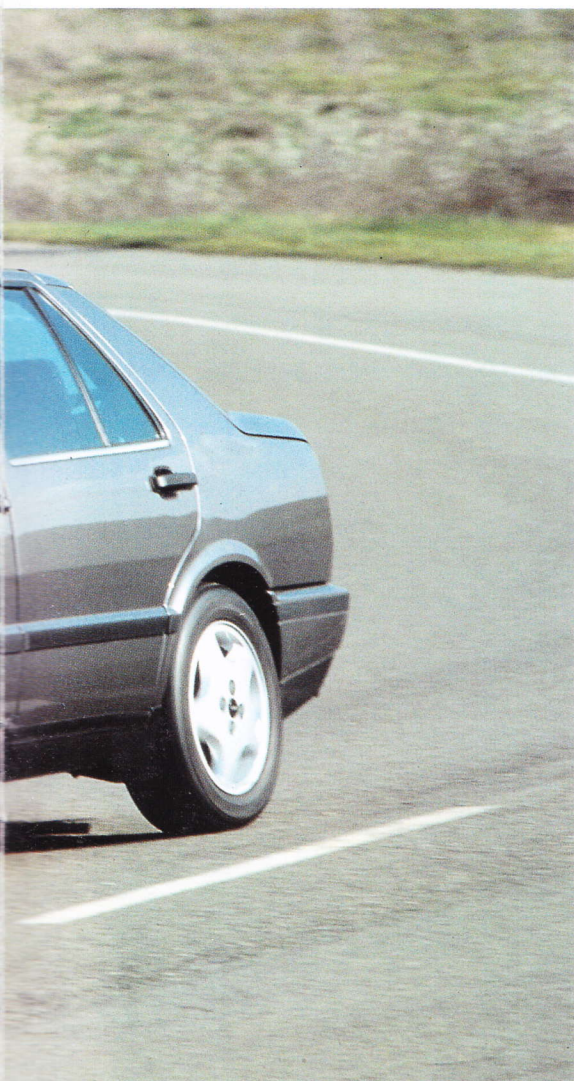

QUALITE ET **FIABILITE**

Conçue pour durer longtemps, la Croma satisfait aux standards les plus élevés en matière de qualité. Et ce à partir des phases initiales d'étude et de développement des prototypes, entièrement assistées par ordinateur, jusqu'au processus de production, faisant appel aux technologies d'automatisation les plus sophistiquées. L'utilisation massive de systèmes robotisés permet d'effectuer des contrôles sur les lignes d'assemblage et d'éliminer des anomalies éventuelles avant la fin du cycle de production.

Pour une protection optimale contre la corrosion, toutes les parties exposées sont réalisées à l'aide de tôles zinguées, alors que la coque entière est traitée par cataphorèse avant la phase de peinture.

L'équipement électrique, faisant appel à des cosses étanches à connexion obligée, et à encliquetage, est muni de doubles circuits pour certaines fonctions.

Vue en transparence de la boîte de vitesses automatique ZF à 4 rapports.

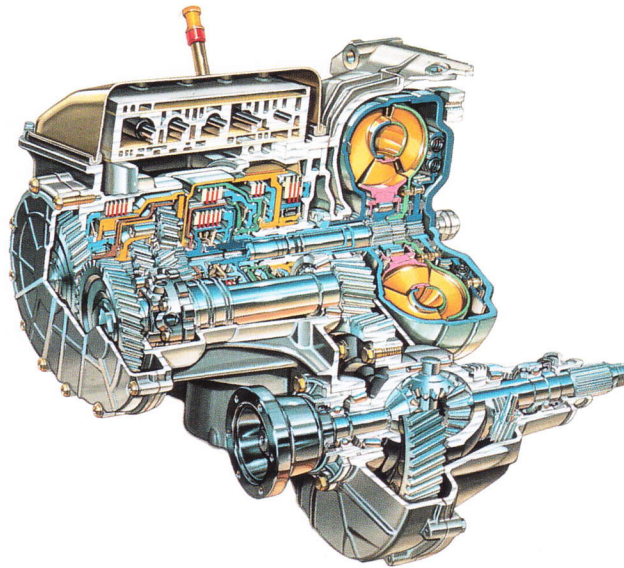

d'obtenir une réponse immédiate et précise en fonction de la vitesse de passage de l'huile. Concrètement, cela se traduit par : - une action de freinage plus puissante lorsque la roue est soumise aux fortes accé-

lérations verticales entraînées par une conduite à haute vitesse sur une chaussée accidentée, - une capacité amortissante plus progressive et silencieuse, - une adhérence optimale du pneu même dans les situations les plus critiques, condition essentielle pour transmettre au sol la motricité ou la puissance nécessaire.

La boîte de vitesses automatique ZF à quatre rapports équipant les Croma 2.0 Automatique ABS est une transmission très sophistiquée, dotée du verrouillage sur les 3ème et 4ème vitesses.

Autrement dit, en 1ère et en 2ème, la transmission du mouvement est entièrement hydraulique; en 3ème,

La suspension avant est pré-assemblée sur un berceau auxiliaire ancré à la coque à l'aide de tampons élastiques, au bénéfice de la précision des géométries et du silence de fonctionnement.

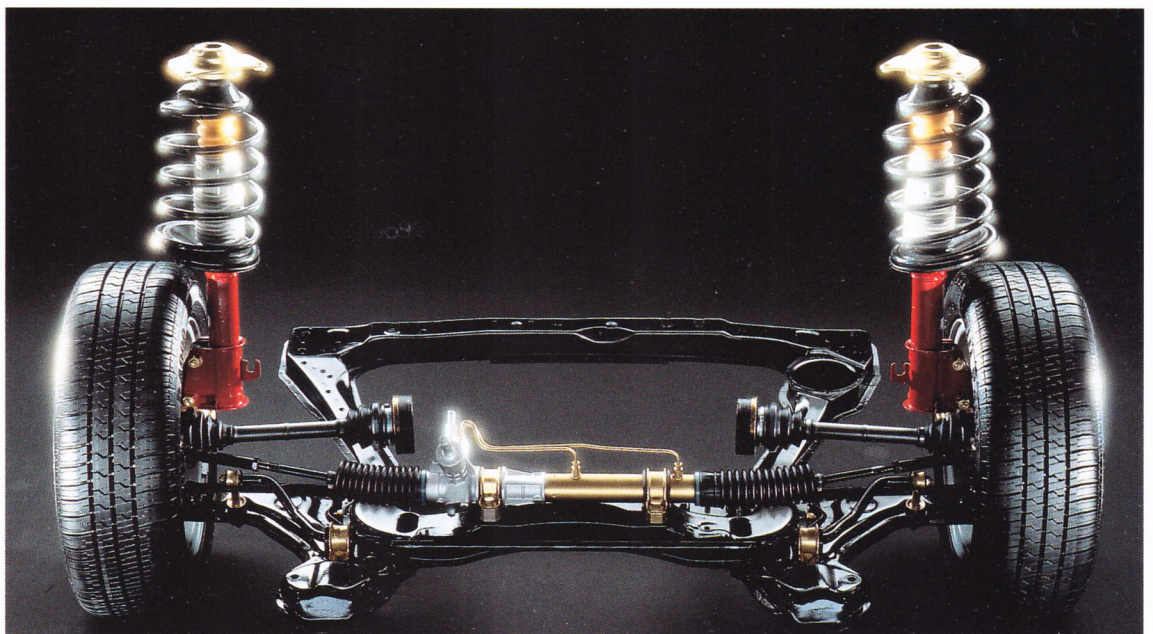

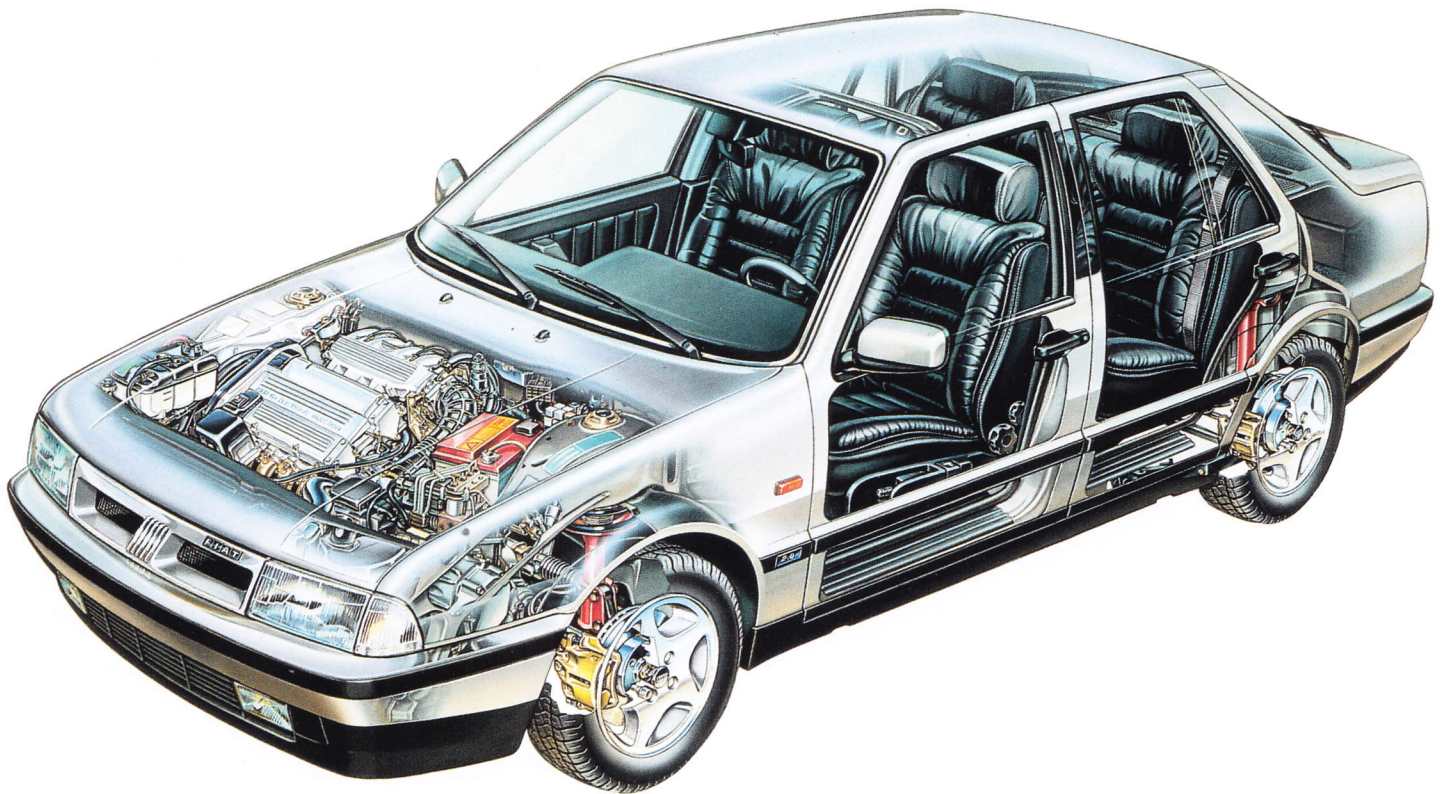

elle est partiellement hydraulique (40%) et en 4ème, elle se fait par voie entièrement mécanique à l'aide d'un amortisseur torsionnel. Il s'agit d'une solution très évoluée du point de vue technologique, qui permet de maintenir la consommation à des niveaux proches de ceux d'une boîte de vitesses mécanique à cinq rapports. La boîte de vitesses automatique ZF se caractérise par un fonctionnement très silencieux et assure un confort de conduite supérieur. En outre, pour une conduite plus brillante et sportive ou pour disposer d'un frein moteur plus puissant, les rapports peuvent également être sélectionnés manuellement.

Le système de freinage est à quatre disques (ventilés à l'avant) pour toutes les versions. Les Croma 2.0 Automatique, 2.0 16v et 2.0 Turbo adoptent en série le dispositif anti-blocage de roues ABS Bosch à 4 capteurs.



Schéma du système de freinage à 4 disques avec ABS Bosch à 4 capteurs.

CROMA ET L'EN

La Croma est une voiture évoluée, construite en optimisant les ressources et en respectant l'environnement. En effet, toutes les versions de sa gamme, essence et diesel, sont équipées de moteurs écologiques spécialement réglés pour optimiser la consommation et réduire les émissions sonores. Mais ce n'est pas tout. Toutes les substances toxiques ont été supprimées des processus de production et des matériaux utilisés; la voiture est assemblée en fonction du recyclage de tous ses composants plastique, d'après les technologies de pointe étudiées et mises en place par Fiat dans le programme F.A.RE. (Fiat Auto REcyclage).

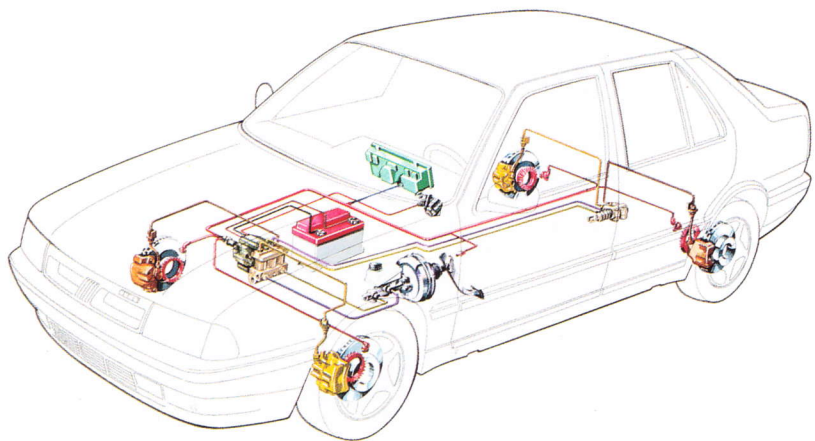
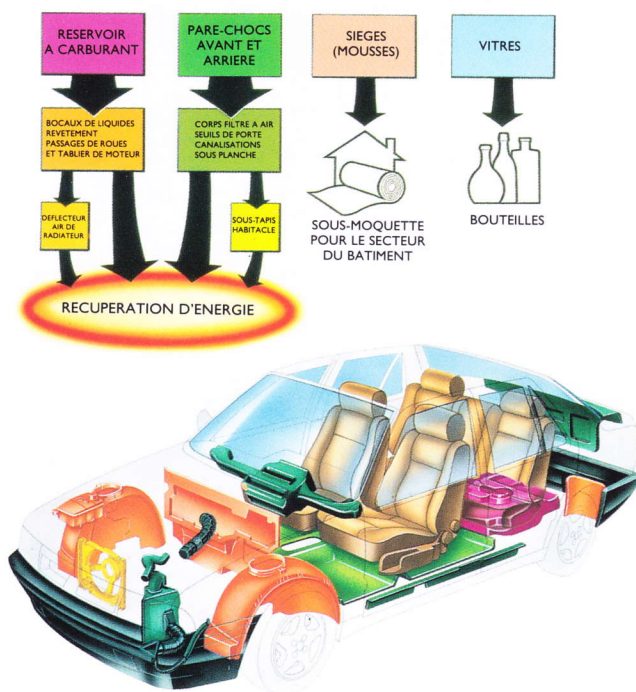

Ce "schéma de recyclage" comporte le réemploi des matériaux, après leur sélection différenciée (facilitée par le système de marquage), leur broyage et leur estampillage. Le réemploi se fait "en cascade", pour la production de composants automobiles destinés à des utilisations de moins en moins contraignantes. En dernière analyse, l'énergie potentielle contenue dans les matériaux organiques non recyclables est exploitée dans l'industrie sidérurgique.

Le climatiseur est exempt de chlorofluorocarbures (CFC ou fréon), les gaz responsables de la destruction de la couche d'ozone de la stratosphère. Ces substances ont été également supprimées des mousses pour les rembourrages des sièges. A ce propos, rappelons que le Réseau Après-vente Fiat dispose désormais d'un nouvel appareil - le "Cleaner 134" - permettant de récupérer et de recycler les fluides réfrigérants du climatiseur sans nuire à l'environnement.

Le cadmium, autrefois utilisé comme film lubrifiant et anti-corro-

VIRONNEMENT

sion de la boulonnerie, a été remplacé par des revêtements à base de zinc et d'aluminium. Le chrome a été éliminé des pigments colorés

des peintures de la carrosserie. Dans les parties creuses, l'on utilise de l'huile cireuse désaromatisée, afin de réduire les vapeurs de benzène.

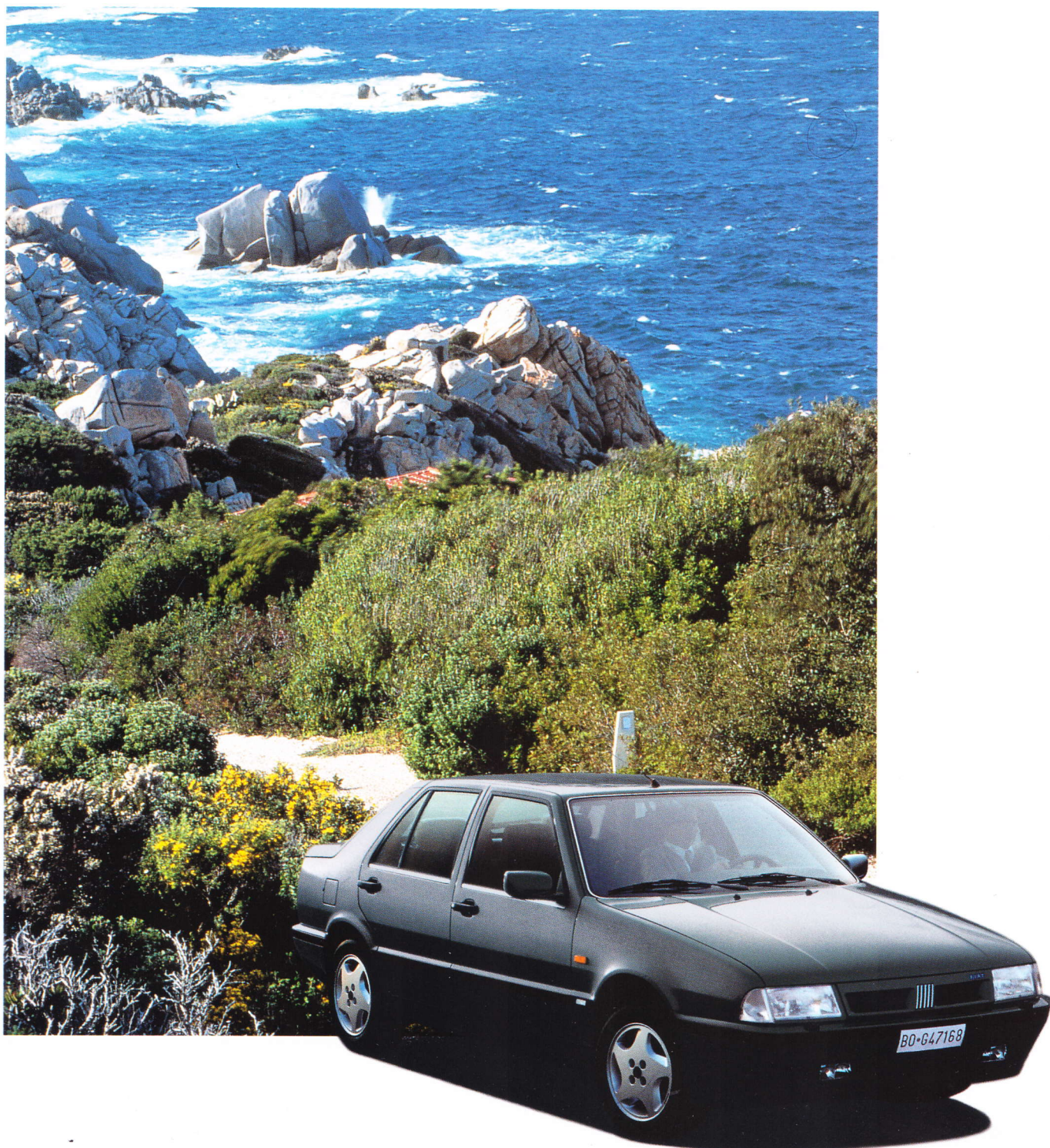

Chez Fiat, la notion de service est primordiale et votre satisfaction est notre principale préoccupation. Le réseau Fiat (plus de 1200 points en France) vous propose un service complet de garanties, d'assistances et de financements.

GARANTIE 1 AN

Pièces et main-d'œuvre. En cas d'éventuels défauts de matière ou de construction, la pièce reconnue défectueuse fera l'objet d'un remplacement ou d'une réparation gratuite.

GARANTIE PEINTURE 3 ANS

Fiat accorde, pour tous les véhicules neufs vendus dans son réseau, une garantie contre les éventuels défauts de peinture pour une période de 3 ans à compter de la date de livraison. Cette garantie est également cessible en cas de revente du véhicule.

GARANTIE ANTI-PERFORATION 8 ANS

La carrosserie et les soubassements des véhicules sont garantis sans supplément de prix contre les perforations dues à la corrosion. Cette garantie est valable pendant une période de 8 ans à compter du jour de livraison indiqué sur le carnet de garantie, sans limitation de kilométrage.

Elle reste acquise, en cas de revente du véhicule, aux acheteurs successifs.

VOITURE DE COURTOISIE

Au cas où votre véhicule sous garantie serait immobilisé plus de 48 heures, votre concessionnaire réparateur met gratuitement à votre disposition un véhicule suivant ses disponibilités, pour une durée maximale de 8 jours, avec kilométrage illimité.

GARANTIE DIAMANT

Assistance 24h/24 - 365 jours par an. En téléphonant gratuitement au 05.05.34.28.

Valable pendant 1 an à compter de la première mise en circulation, la Garantie Diamant couvre un ensemble d'assistances gratuites dans les pays d'Europe adhérant à la carte verte : remorquage et/ou dépannage, hébergement, rapatriement, mise à disposition d'un moyen de transport pour terminer le parcours*, récupération gratuite du véhicule.

*Voir les conditions d'application de la garantie Diamant dans le carnet de garantie.



SUPER GARANTIE DIAMANT (Optionnelle)

A l'expiration de la garantie contractuelle d'un an, la Super Garantie Diamant assure, en relais et pendant 24 mois supplémentaires, dans la limite de 120 000 km, la couverture des réparations mécaniques et électriques effectuées sur les organes essentiels du véhicule et comprend une assistance 24 h /24, 365 jours par an*. Pour tout renseignement complémentaire et pour connaître les tarifs de la Super Garantie Diamant, consultez votre concessionnaire.

* Voir les conditions d'application de la Super Garantie Diamant dans le carnet de garantie.

ASSISTANCE

Après la période de garantie, Fiat vous offre la possibilité d'utiliser sa plate-forme d'assistance en composant le numéro vert : 05.05.34.28 et de vous faire ainsi dépanner ou remorquer pour un prix convenu et sans surprise.

GARANTIE REPARATION

Pour toute réparation effectuée dans le réseau Fiat, vous bénéficiez d'une garantie 1 an pièces et main-d'œuvre.

SERVICE RAPIDE

Pour effectuer dans un temps record les petites réparations et l'entretien courant, Fiat vous propose le service rapide et sans rendez-vous. Quel que soit votre problème, des techniciens très qualifiés s'engagent à le résoudre dans les meilleurs délais.



FINANCEMENT CREDIT FIAT

Fiat Crédit France vous propose un choix complet de financements adaptés à vos propres besoins. Pour vous faire bénéficier des meilleurs conseils, Fiat Crédit assure, avec ses 125 agences locales, la formation financière des équipes de vente des concessions Fiat. Que ce soit en crédit, en LOA ou en Location Longue Durée ; que vous soyez particulier ou entrepreneur, vous trouverez chez votre concessionnaire Fiat un financement pratique, rapide, professionnel et sûr.

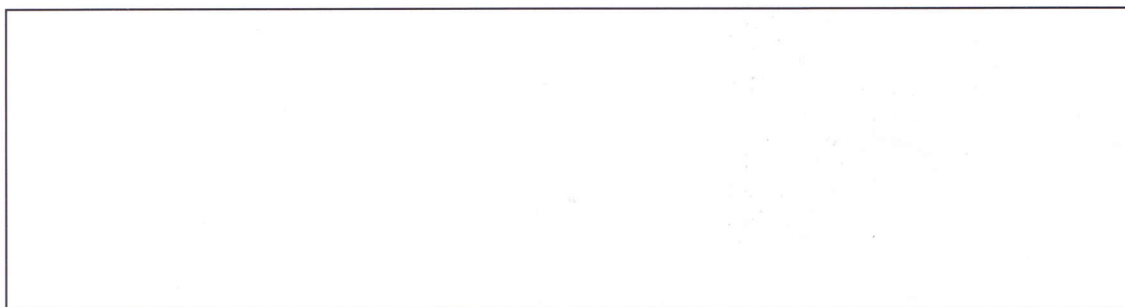

Informations Fiat : **3615 FIAT**
(1,27 FTTC la mn)

FIAT AUTO (FRANCE) S.A. Société Anonyme au capital de 177 500 000 F.

Dans le souci d'améliorer constamment ses produits, Fiat se réserve le droit de modifier, à tout moment et sans préavis les prix, les teintes, les matériaux, l'équipement et les caractéristiques techniques de ses véhicules ou de mettre fin à la production de certains modèles.

CROMA



FIAT

PRINCIPAUX ÉQUIPEMENTS CROMA

VERSIONS :	CROMA 2.0	CROMA 2.0 Automatique ABS	CROMA 2.0 16v ABS	CROMA 2.0 Turbo	CROMA TDI	CROMA 2.5 Turbo D
INTÉRIEUR ET CONFORT						
Accoudoir central AV et AR	•	•	•	•	•	•
Accoudoirs latéraux AV et AR	•	•	•	•	•	•
Allume-cigares et cendrier AV	•	•	•	•	•	•
Bacs de portière AV et AR	•	•	•	•	•	•
Banquette AR modulable 2/3 - 1/3	•	•	•	•	•	•
Boîte à gants verrouillable et éclairée	•	•	•	•	•	•
Boîte automatique (4 rapports)		•				
Cendrier AR	•	•	•	•	•	•
Chauffage à contrôle automatique	•	•	•		•	•
Coffre entièrement moqueté	•	•	•	•	•	•
Compte-tours	•	•	•	•	•	•
Condamnation centralisée des portes et du hayon	•	•	•	•	•	•
Condamnation des lève-vitres AR	•	•	•	•	•	•
Console centrale longue	•	•	•	•	•	•
Direction assistée	•	•	•	•	•	•
Éclairage du coffre	•	•	•	•	•	•
Éclairage habitacle commandé par portes AV et AR	•	•	•	•	•	•
Économètre	•	•	•			
Emplacements haut-parleurs AV/AR	•	•	•	•	•	•
Emplacement repose-pied conducteur	•	•	•	•	•	•
Essuie-lave-glace AR	•	•	•	•	•	•
Essuie-lave-vitre AV 2 vitesses + 1 intermitente	•	•	•	•	•	•
Indicateur de température extérieure	•	•	•	•	•	•
Indicateur de température d'huile				•	•	•
Indicateur de température d'eau	•	•	•	•	•	•
Miroir de courtoisie passager	•	•	•	•	•	•
Moniteur électronique de contrôle (1)	•	•	•	•	•	•
Montre digitale	•	•	•	•	•	•
Plafonnier AV avec spot de lecture	•	•	•	•	•	•
Plafonniers AR	•	•	•	•	•	•
Plage AR amovible revêtue de moquette	•	•	•	•	•	•
Poches de rangement sur dossier de sièges AV	•	•	•	•	•	•
Poignées de maintien passager AV et AR	•	•	•	•	•	•
Porte-cintre AR	•	•	•	•	•	•
Prédisposition autoradio légère (câblage + et -)	•	•	•	•	•	•
Rétroviseur intérieur jour/nuit	•	•	•	•	•	•
Siège conducteur à réglage lombaire	•	•	•	•	•	•
Siège conducteur réglable en hauteur	•	•	•	•	•	•
Sièges garnis velours	•	•	•		•	•
Témoin d'eau dans le gasoil					•	•
Témoin de liquide des freins	•	•	•	•	•	•
Totalisateur partiel	•	•	•	•	•	•
Trappe à carburant déverrouillable de l'intérieur	•	•	•	•	•	•
Vitres électriques AV et AR	•	•	•	•	•	•
Commande à impulsion de la vitre conducteur	•	•	•	•	•	•
Vitres teintées Solar control	•	•	•	•	•	•
Volant 4 branches	•	•	•	•	•	•
Volant réglable en hauteur	•	•	•	•	•	•
Voltmètre				•	•	•
Climatiseur	○		○	•	○	○
Intérieur cuir (2)	○	○	○	•	○	○
Autoradio* avec façade extractible et 4 HP	○	○	○	○	○	○
Prédisposition autoradio (câblage et 4 HP)	○	○	○	○	○	○
Toit ouvrant électrique	○	○	○	○	○	○

• : série

○ : option

*Autoradio cassette autoreverse RDS

PRINCIPAUX ÉQUIPEMENTS CROMA

VERSIONS:	CROMA 2.0	CROMA 2.0 Automatique ABS	CROMA 2.0 16v ABS	CROMA 2.0 Turbo	CROMA TDI	CROMA 2.5 Turbo D
-----------	-----------	---------------------------	-------------------	-----------------	-----------	-------------------

EXTÉRIEUR

Antenne sur pavillon	•	•	•	•	•	•
Baguettes de protection latérales	•	•	•	•	•	•
Jantes alliage (15 pouces)	•	•	•	•	•	•
Pare-chocs couleur carrosserie	•	•	•	•	•	•
Projecteurs longue portée	•	•	•	•	•	•
Projecteurs antibrouillard AV	•	•	•	•	•	•
Peinture métallisée	○	○	○	•	○	○

SÉCURITÉ - AGRÉMENT

Appuis-tête AV réglables en inclinaison + hauteur	•	•	•	•	•	•
Appuis-tête AR réglables en hauteur	•	•	•	•	•	•
Avertisseur deux tons	•	•	•	•	•	•
Ceintures AV réglables en hauteur	•	•	•	•	•	•
Ceintures de sécurité AV et AR à enrouleur	•	•	•	•	•	•
3 ^e ceinture de sécurité ventrale AR	•	•	•	•	•	•
Correcteur d'assiette de phares (automatique)			•	•		•
Feux de recul	•	•	•	•	•	•
Feux AR de brouillard	•	•	•	•	•	•
Lave-phares	•	•	•	•	•	•
Lunette AR dégivrante	•	•	•	•	•	•
Pare-soleil AV pivotants	•	•	•	•	•	•
Projecteurs halogènes	•	•	•	•	•	•
Répétiteurs latéraux de clignotants	•	•	•	•	•	•
Rétroviseurs électriques et dégivrants	•	•	•	•	•	•
Rideaux pare-soleil AR	•	•	•	•	•	•
Sécurité enfant sur portes AR	•	•	•	•	•	•
Système antiblocage ABS Bosch	○	•	•	•	○	○
Alarme antivol volumétrique avec télécommande (3)	○	○	○	○	○	○
Airbag Fiat® conducteur (60 litres)	○	○	○	○	○	○

(1): Niveau de liquide de refroidissement, d'huile moteur, de liquide lave-glace + témoin de non-fermeture des portes et du bon fonctionnement des feux.

(2): L'intérieur cuir supprime la banquette AR modulable 2/3 - 1/3.

(3): Équipement disponible en cours d'année modèle.

CARACTERISTIQUES TECHNIQUES CROMA

VERSIONS:	CROMA 2.0	CROMA 2.0 Automatique ABS	CROMA 2.0 16v ABS	CROMA 2.0 Turbo	CROMA TDI	CROMA 2.5 Turbo D
PUISSANCE FISCALE (CV):	10	11	10	8	6	8

CARACTERISTIQUES TECHNIQUES:

Puissance maxi: kW - CEE (ch-DIN) à tr-mn	84,5 (117)/5600	84,5 (117)/5600	101 (140)/6000	110 (153)/5500	68 (94)/4200	85 (118)/4100
Cylindrée (cm ³)	1995	1995	1995	1995	1929	2500
Couple maxi: Nm CEE (mkg-DIN) à tr-mn	162 (16,8)/4000	162 (16,8)/4000	180 (18,7)/4500	247 (25,7)/2750	196 (20,4)/2000	245 (25,5)/2400
Rapport volumétrique de compression	9,5	9,5	10,35	8,0	20,0	22,0
Alimentation	Injection Multipoint				Inj. directe+Turbo	Inj. indirecte+Turbo
Dispositif anti-évaporation	Oui	Oui	Oui	Oui	-	-
Allumage électronique	Oui	Oui	Oui	Oui	-	-
Distribution	2 ACT	2 ACT	2 ACT	2 ACT	1 ACT	1 ACT
Boîte de vitesses	5	4	5	5	5	5
Suspension AV / AR	Roues indépendantes, amortisseurs hydrauliques télescopiques à double effet, barres stabilisatrices					
Freins AV / AR	Disques AV ventilés / Disques AR					
ABS	Option	Oui	Oui	Oui	Option	Option
Servofrein	Oui	Oui	Oui	Oui	Oui	Oui
Direction	A crémaillère assistée					
Diamètre de braquage hors tout (m)	11,25	11,25	11,25	11,25	11,25	11,25
Pneumatiques	205/55 R 15	205/55 R 15	205/55 R 15	205/55 R 15	205/55 R 15	205/55 R 15

DIMENSIONS - POIDS:

Longueur / largeur / hauteur (mm)	4518 / 1760 / 1433	4518 / 1760 / 1433	4518 / 1760 / 1433	4518 / 1760 / 1433	4518 / 1760 / 1433	4518 / 1760 / 1433
Nombre de places	5	5	5	5	5	5
Poids à vide en ordre de marche (kg)	1250	1280	1285	1300	1285	1370
Poids total autorisé en charge (kg)	1750	1780	1785	1800	1785	1870
Poids total roulant (kg)	3050	3180	3185	3200	3185	3270
Charge remorquable (kg)	1300	1400	1400	1400	1400	1400
Largeur aux coudes AV / AR (mm)	1470 / 1460	1470 / 1460	1470 / 1460	1470 / 1460	1470 / 1460	1470 / 1460
Volume coffre min/max (dm ³)	500 / 1400	500 / 1400	500 / 1400	500 / 1400	500 / 1400	500 / 1400
Capacité réservoir (litre)	65	65	65	65	68	68

PERFORMANCES:

Vitesse maxi (km/h) (sur circuit)	190	183	200	210	180	192
0 à 100 km/h (sec.)	10,5	13,7	10,1	8,2	12,7	11,5
1000 m départ arrêté (sec.)	32,1	34,3	31,5	29,5	33,7	33,0

CONSOMMATIONS (litres / 100 km):

A 90 km/h	6,6	7,5	7,0	6,9	4,0	5,7
A 120 km/h	8,5	9,3	8,9	8,7	5,8	7,3
Cycle urbain	11,7	12,3	11,7	11,4	6,2	8,5
Consommation moyenne	8,9	9,7	9,2	9,0	5,3	7,2



Informations Fiat:

3615 FIAT
(1,27 FITC la mn)

Dans le souci d'améliorer constamment ses produits, Fiat se réserve le droit de modifier, à tout moment et sans préavis les prix, les teintes, les matériaux, l'équipement et les caractéristiques techniques de ses véhicules ou de mettre fin à la production de certains modèles.